

BOSE[®]

Wave[®] SoundTouch[™] 
music system series IV



Owner's Guide • Brugervejledning • Bedienungsanleitung
Gebruikershandleiding • Guía del propietario • Käyttöopas • Notice d'utilisation
Manuale di istruzioni • Kezelési útmutató • Brukerveiledning
Podręcznik użytkownika • Manual do proprietário • Bruksanvisning

Wichtige Sicherheitshinweise

Bitte lesen Sie diese Bedienungsanleitung sorgfältig durch und bewahren Sie sie zum späteren Nachschlagen auf.



Das Blitzsymbol mit Pfeilspitze in einem gleichseitigen Dreieck weist den Benutzer auf nicht isolierte, gefährliche elektrische Spannung innerhalb des Systemgehäuses hin. Es besteht die Gefahr von Stromschlägen!



Das Ausrufezeichen in einem gleichseitigen Dreieck, wie es auf dem System angebracht ist, soll den Benutzer auf wichtige Bedienungs- und Wartungsanweisungen in dieser Bedienungsanleitung aufmerksam machen.

WARNUNG:

- Um Brände und Stromschläge zu vermeiden, darf dieses Produkt weder Regen noch Feuchtigkeit ausgesetzt werden.
- Schützen Sie das Gerät vor tropfenden oder spritzenden Flüssigkeiten, und stellen Sie keine mit Flüssigkeiten gefüllten Gefäße (z. B. Vasen) auf das Gerät oder in die Nähe des Geräts. Wie bei allen elektronischen Geräten dürfen niemals Flüssigkeiten ins Innere gelangen. Dadurch kann es zu Fehlfunktionen und/oder Bränden kommen.
- Bewahren Sie neue und verbrauchte Batterien außerhalb der Reichweite von Kindern auf. Die Batterie darf nicht verschluckt werden. Es besteht die Gefahr von Verätzungen. Die mit diesem Produkt mitgelieferte Fernbedienungs- und Wartungsbatterie enthält eine Knopfzellenbatterie. Wenn eine Knopfzellenbatterie verschluckt wird, kann dies in nur Stunden zu schweren inneren Verätzungen und zum Tod führen. Wenn das Batteriefach sich nicht sicher schließen lässt, stellen Sie die Verwendung des Produkts ein und halten Sie es von Kindern fern. Wenn Sie vermuten, dass die Batterie verschluckt oder auf andere Weise in den Körper gelangt ist, sollten Sie umgehend einen Arzt aufsuchen. Die Knopfzellenbatterie kann explodieren oder ein Feuer oder Verätzungen verursachen, wenn sie nicht richtig ausgetauscht oder falsch behandelt wird. Versuchen Sie nicht, die Batterie wiederaufzuladen, auseinander zu nehmen, auf eine Temperatur von über 100 °C zu erhitzen oder zu verbrennen. Verwenden Sie nur zugelassene (z.B. UL) 3-Volt-Lithium-Batterien CR2032 oder DL2032. Entsorgen Sie verbrauchte Batterien sofort.
- Stellen Sie keine brennenden Kerzen oder ähnliches auf das Gerät oder in die Nähe des Geräts.
- Um die Gefahr von Stromschlägen zu vermeiden, stecken Sie den breiten Kontakt des Netzsteckers in den breiten Schlitz der Steckdose. Überzeugen Sie sich vom korrekten Sitz des Steckers.
- Das Wave® SoundTouch™ Music System (die Kombination aus System und SoundTouch™-Sockel oder der SoundTouch™-Sockel selbst) darf nicht mit dem Unterschrank/der Wandhalterung von Bose verwendet werden.



Dieses Produkt enthält magnetische Materialien. Bitte wenden Sie sich an Ihren Arzt, wenn Sie wissen möchten, ob dies den Betrieb Ihres implantierten medizinischen Geräts beeinflussen kann.



Enthält kleine Teile, die verschluckt werden können und eine Erstickengefahr darstellen. Nicht geeignet für Kinder unter drei Jahren.



Leere Batterien müssen getrennt entsorgt werden und gehören nicht in den Hausmüll. Nicht verbrennen.



Dieses Symbol bedeutet, dass das Produkt nicht mit dem Hausmüll entsorgt werden darf, sondern bei einer geeigneten Sammelstelle für das Recycling abgegeben werden muss. Die ordnungsgemäße Entsorgung und das Recycling tragen dazu bei, die natürlichen Ressourcen, die Gesundheit und die Umwelt zu schützen. Weitere Informationen zur Entsorgung und zum Recycling dieses Produkts erhalten Sie von Ihrer zuständigen Kommune, Ihrem Entsorgungsdienst oder dem Geschäft, in dem Sie dieses Produkt gekauft haben.

ACHTUNG:

- Nehmen Sie keine Veränderungen am System oder am Zubehör vor. Nicht autorisierte Veränderungen können die Sicherheit, die Erfüllung von Richtlinien und die Systemleistung beeinträchtigen.
- Laute Musik kann zu Gehörschäden führen. Vermeiden Sie extreme Lautstärken, insbesondere über längere Zeiträume, wenn Sie Kopfhörer benutzen.
- Bei unsachgemäßem Gebrauch besteht die Gefahr, dass aus den internen Laserkomponenten Strahlung austritt. Reparatur- und Wartungsarbeiten müssen von qualifiziertem Kundendienstpersonal durchgeführt werden.
- Der DAB-Antennenanschluss an diesem System ist nicht für den Anschluss an ein CATV-System gedacht.

Hinweise:

- Das Etikett mit der Produktbezeichnung befindet sich auf der Unterseite des Geräts.
- Das Produkt ist nicht für den Einsatz im Freien geeignet. Verwenden Sie den Verstärker nur innerhalb von Gebäuden und nicht in Campingfahrzeugen, auf Booten o. ä.
- Falls Sie den Netzstecker oder eine Mehrfachsteckdose verwenden, um das Gerät von der Stromversorgung zu trennen, sollten Sie sicherstellen, dass Sie jederzeit auf den Stecker zugreifen können.

Laserprodukt der Klasse 1

Dieser CD-Player ist ein LASER-PRODUKT DER KLASSE gemäß EN/IEC 60825. Der Hinweis CLASS 1 LASER PRODUCT befindet sich auf der Unterseite des Geräts.

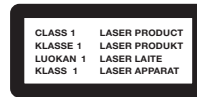

1. Lesen Sie die folgenden Anweisungen.
2. Bewahren Sie die Anweisungen auf.
3. Beachten Sie alle Warn- und Sicherheitshinweise.
4. Befolgen Sie alle Anweisungen.
5. Verwenden Sie dieses Gerät nicht in der Nähe von Wasser.
6. Reinigen Sie das Gerät nur mit einem sauberen, trockenen Tuch.
7. Achten Sie darauf, dass die Lüftungsöffnungen nicht blockiert sind. Stellen Sie das Gerät nur in Übereinstimmung mit den Herstelleranweisungen auf.
8. Stellen Sie das Gerät nicht in der Nähe von Wärmequellen auf wie Heizkörpern, Wärmespeichern, Öfen oder anderen Geräten (auch Verstärkern), die Wärme erzeugen.
9. Verlegen Sie das Netzkabel so, dass es keine Stolpergefahr darstellt und nicht beschädigt werden kann – insbesondere im Bereich von Steckern und Steckdosen und dort, wo das Netzkabel aus dem Gerät herausgeführt wird.
10. Verwenden Sie nur Zubehör-/Anbauteile, die vom Hersteller zugelassen sind.
11. Ziehen Sie das Netzkabel bei Gewitter oder bei längerer Nichtbenutzung des Gerätes aus der Steckdose.
12. Wenden Sie sich bei allen Reparatur- und Wartungsarbeiten nur an qualifiziertes Kundendienstpersonal. Wartungsarbeiten sind in folgenden Fällen nötig: bei jeglichen Beschädigungen wie z. B. des Netzkabels oder Netzsteckers, wenn Flüssigkeiten oder Gegenstände in das Gehäuse gelangt sind, das Gerät Regen oder Feuchtigkeit ausgesetzt wurde, fallen gelassen wurde oder nicht ordnungsgemäß funktioniert.



Die Bose Corporation erklärt hiermit, dass dieses Produkt die wesentlichen Anforderungen und andere relevante Bestimmungen der Richtlinie 1999/5/CE und weitere geltende EU-Richtlinien erfüllt. Die vollständige Konformitätserklärung ist einsehbar unter www.Bose.com/compliance

HINWEIS: Dieses Gerät wurde getestet und erfüllt die Grenzwerte für digitale Geräte der Klasse B gemäß Abschnitt 15 der FCC-Vorschriften. Diese Grenzwerte wurden festgelegt, um einen angemessenen Schutz gegen elektromagnetische Störungen bei einer Installation in Wohngebieten zu gewährleisten. Dieses Gerät erzeugt und verwendet Hochfrequenzstrahlung und kann sie auch aussenden. Daher verursacht das Gerät bei nicht ordnungsgemäßer Installation und Benutzung möglicherweise Störungen des Funkverkehrs. Es wird jedoch keine Garantie dafür gegeben, dass bei einer bestimmten Installation keine Störstrahlungen auftreten. Sollte dieses Gerät den Radio- oder Fernsehempfang stören (Sie können dies überprüfen, indem Sie das Gerät aus- und wieder einschalten), so ist der Benutzer dazu angehalten, die Störungen durch eine der folgenden Maßnahmen zu beheben:

- Neuausrichtung der Antenne.
- Vergrößern Sie den Abstand zwischen dem Gerät und einem Radio- oder Fernsehempfänger.
- Schließen Sie das Gerät an eine Steckdose an, die nicht mit dem Stromkreis des Radio- bzw. Fernsehempfängers verbunden ist.
- Wenden Sie sich an einen Händler oder einen erfahrenen Radio-/Fernsehtechniker.

Veränderungen am Gerät, die nicht durch die Bose Corporation autorisiert wurden, können zur Folge haben, dass die Betriebserlaubnis für das Gerät erlischt.

Dieses Gerät erfüllt die Bestimmungen in Teil 15 der FCC-Vorschriften. Der Betrieb unterliegt den beiden folgenden Bedingungen: (1) dieses Gerät darf keine Störungen verursachen und (2) dieses Gerät muss jegliche Störungen dulden, einschließlich von Störungen, die zu einem unerwünschten Betrieb führen.

Für den SoundTouch™-Sockel: Dieses Gerät sollte mit einem Mindestabstand von 20 cm zwischen dem Gerät und Ihrem Körper aufgestellt und betrieben werden.

CAN ICES-3 (B) /NMB-3 (B)

Dieses Gerät der Klasse B entspricht den Anforderungen der kanadischen Richtlinie ICES-003.

Dieses Gerät erfüllt die HF-Strahlungsexpositionsgrenzwerte der FCC und von Industry Canada für die allgemeine Bevölkerung. Es darf nicht zusammen mit anderen Antennen oder Sendern aufgestellt oder betrieben werden.

Dieses Geräte erfüllt die lizenzfreien Standards von Industry Canada. Der Betrieb unterliegt den beiden folgenden Bedingungen:

(1) dieses Gerät darf keine Störungen verursachen und (2) dieses Gerät muss jegliche Störungen dulden, einschließlich Störungen, die zu einem unerwünschten Betrieb des Geräts führen.

Produktdatenlogger

Das System verfügt über einen Produktdatenlogger, der Bose helfen soll, die Produktnutzung und -leistung im Zeitverlauf besser zu verstehen. Der Produktdatenlogger zeichnet bestimmte technische Daten und den Nutzungsverlauf auf, einschließlich, aber nicht beschränkt auf, Lautstärke, Ein/Aus-Daten, Benutzereinstellungen, Quelleingänge, Leistungsabgabe und Setup-Daten. Wir können diese Daten verwenden, um Ihnen besseren Service und Support für Ihr System zu bieten und das Produktdesign in Zukunft zu verbessern. Zum Lesen der vom Produktdatenlogger gespeicherten Daten sind Spezialgeräte erforderlich. Diese Daten können nur von Bose abgerufen werden, wenn Sie Ihr System zur Reparatur oder als Retoure an Bose zurücksenden. Der Produktdatenlogger erfasst keine persönlich identifizierbaren Daten über Sie und zeichnet keine Titel, Genres oder anderen Informationen über die Medieninhalte auf, auf die Sie bei der Verwendung des Systems zugreifen.

Zulassungen und Konformität

| Namen und Inhalt der giftigen oder gefährlichen Stoffe oder Elemente | | | | | | |
|--|----------------------------------|------------------|--------------|------------------------------|-------------------------------|-------------------------------------|
| Name des Teils | Gefährliche Stoffe oder Elemente | | | | | |
| | Blei (Pb) | Quecksilber (Hg) | Kadmium (Cd) | Sechswertiges Chrom (CR(VI)) | Polybromiertes Biphenyl (PBB) | Polybromiertes Diphenylether (PBDE) |
| PCBs | X | 0 | 0 | 0 | 0 | 0 |
| Metallteile | X | 0 | 0 | 0 | 0 | 0 |
| Kunststoffteile | 0 | 0 | 0 | 0 | 0 | 0 |
| Lautsprecher | X | 0 | 0 | 0 | 0 | 0 |
| Kabel | X | 0 | 0 | 0 | 0 | 0 |

Diese Tabelle wurde in Übereinstimmung mit den Bestimmungen von SJ/T 11364 erstellt.
0: Gibt an, dass dieser besagte gefährliche Stoff, der in allen homogenen Materialien für dieses Teil enthalten ist, unter den Grenzwerten gemäß GB/T 26572 liegt.
X: Gibt an, dass dieser besagte gefährliche Stoff, der in mindestens einem der homogenen Materialien enthalten ist, die für dieses Teil verwendet wurden, über den Grenzwerten gemäß GB/T 26572 liegt.

Bitte füllen Sie Folgendes aus und bewahren Sie es für Ihre Unterlagen auf.

Notieren Sie die Seriennummer Ihres Wave® SoundTouch™ Music System unten. Die Serien- und Modellnummer finden Sie auf der Unterseite.

Seriennummer: _____

Modellnummer: _____

Kaufdatum: _____

Bewahren Sie die Quittung zusammen mit dieser Bedienungsanleitung auf.

Herstellungsdatum

Die vier fettgedruckten Ziffern in der Seriennummer geben das Herstellungsdatum an. Die erste Ziffer ist das Herstellungsjahr: „5“ ist 2005 oder 2015. Die 2. bis 4. Ziffer sind Monat und Datum: „001“ 1. Januar und „365“ ist 31. Dezember.

China-Import: Bose Electronics (Shanghai) Company Limited, Part C, Plan 9, No. 353 North Riyang Road, China (Shanghai) Pilot Free Trade Zone

EU-Import: Bose GP, Castleblayney Road, Carrickmacross, Irland

Taiwan-Import: Bose Taiwan Branch, Room 905, 9F, Worldwide House, 131 Min Sheng East Rd, Section 3, Taipei, Taiwan, 105

App Store ist eine Dienstleistungsmarke von Apple Inc.

Amazon, Kindle und Fire sind Marken von Amazon.com, Inc. oder verbundener Unternehmen.

Android und Google Play sind Marken von Google, Inc.

Die *Bluetooth*®-Wortmarke und -Logos sind eingetragene Marken und Eigentum von Bluetooth SIG, Inc., und die Verwendung dieser Marken durch die Bose geschieht im Rahmen einer Lizenzierung.



iHeartRadio ist eine eingetragene Marke von iHeartMedia, Inc.

Dieses Produkt ist durch bestimmte geistige Eigentumsrechte von Microsoft geschützt. Die Verwendung oder Verteilung einer solchen Technologie außerhalb dieses Produkts ohne Lizenz von Microsoft ist verboten.

Dieses Produkt beinhaltet Spotify-Software, die Lizenzen von Fremdfirmen unterliegt, die hier zu finden sind: www.spotify.com/connect/third-party-licenses.

Spotify ist ein eingetragenes Warenzeichen von Spotify AB.

SoundTouch und das Design des Hinweises auf die Drahtlosfunktion sind Marken der Bose Corporation in den USA und anderen Ländern.

Wi-Fi ist eine eingetragene Marke der Wi-Fi Alliance®.

Windows ist eine eingetragene Marke der Microsoft Corporation in den Vereinigten Staaten und in anderen Ländern.

Das charakteristische Design des Wave Music System ist eine eingetragene Marke der Bose Corporation in den USA und anderen Ländern.

©2015 Bose Corporation. Dieses Dokument darf ohne vorherige schriftliche Genehmigung weder ganz noch teilweise reproduziert, verändert, vertrieben oder in anderer Weise verwendet werden.

SoundTouch™

Über das Wave® SoundTouch™ Music System 6
 Systemvorteile..... 6
 Hardware-Merkmale 6
 SoundTouch™-App 6
 Die Demo-CD 6
 Der Nutzen der Forschung..... 6

Einrichten des Systems

Auspacken des Systems..... 7
 Aufstellen des Systems..... 7
 Anschließen des Systems an den Sockel..... 7
 Anschließen des Systems an das Stromnetz 8
 Hinzufügen des Systems zu Ihrem Wi-Fi®-Netzwerk..... 8
 SoundTouch™-App herunterladen und installieren 8
 System mit Ihrem Wi-Fi®-Netzwerk verbinden..... 8
 Einstellen der Uhr..... 8

Verwenden des Systems

Verwendung der Fernbedienung 9
 Touchpad 10
 Lesen des Displays 10
 Ein- oder Ausschalten des Systems..... 10
 Standby-Modus 10
 Einstellen der Lautstärke..... 10
 Einstellen der Einschlafautomatik..... 10
 Verwenden der Taste  11
 SoundTouch™ 11
 Bluetooth®-Drahtlostechnologie..... 11
 Aux-Quelle 11

Steuern des Systems mithilfe der App

Verwenden der SoundTouch™-App 11
 Hilfe erhalten..... 11
 Steuern des Systems von einem anderen Smartphone,
 Tablet oder Computer aus 11

Personalisieren Ihrer Presets

Funktionsweise von Presets..... 12
 Das müssen Sie wissen 12
 Wiedergeben eines Presets 12
 Einstellen eines Presets 12

Bluetooth®

Abstimmung mit einem Bluetooth-fähigen Gerät..... 13
 Verbinden mit einem abgestimmten Bluetooth®-fähigen Gerät ... 13
 Verwenden der Taste  13
 Verwendung der Bluetooth®-Funktion auf dem
 abgestimmten Gerät 13
 Löschen der Bluetooth®-Abstimmliste des Systems 13

Anhören anderer Quellen

Anhören von UKW- oder MW-Radio 14
 Einstellen eines UKW-/MW-Senders 14
 Speichern von UKW-/MW-Radiosendern Presets 14
 Verbessern des UKW-Empfangs..... 14
 Anhören von DIGITAL RADIO 14
 Suchen nach verfügbaren Sendern 15
 Speichern digitaler Radiosender 15
 Primäre Sender und sekundäre Dienste 15
 Erneutes Suchen nach digitalen Radiosendern 15
 Anzeigen von Senderinformationen 15
 Anzeigen der Sendersignalstärke 15
 Wiedergabe von Audio-CDs 16
 Wiedergabe von MP3-CDs 16
 Wiedergabemodi für CDs 17

Einstellen und Verwenden von Alarmen

Alarmtasten und -anzeigen..... 17
 Verwenden der Alarmtasten 17
 Alarmstatusanzeigen 17
 Verwenden von Alarmen..... 18
 Ein- und Ausschalten eines Alarms 18
 Nachweckfunktion 18

Anschließen von anderen Geräten

Systemanschlüsse 19
 Verwenden des AUX IN-Anschlusses..... 20
 Verwenden von Kopfhörern..... 20
 Verwenden einer externen Antenne..... 21
 Installieren einer externen UKW-Antenne..... 21
 Installieren einer externen DIGITAL RADIO-Antenne..... 21

Personalisieren des Systems

Das Setup-Menü 22

Erweiterte Funktionen

Deaktivieren der Wi-Fi®-Funktion..... 23
 Erneutes Aktivieren der Wi-Fi-Funktion..... 23
 Neustarten des SoundTouch™-Sockels..... 23
 Zurücksetzen des SoundTouch™-Sockels..... 23

Pflege und Wartung

Fehlerbehebung..... 24
 Austauschen der Fernbedienungsbatterie..... 25
 Reinigung..... 25
 Kundendienst..... 25
 Eingeschränkte Garantie..... 25
 Technische Daten..... 25

Anhang: Einrichten mithilfe eines Computers

Wichtige Setup-Informationen..... 26
 Verwenden eines Desktop-Computers zum Einrichten..... 26
 Einrichten des Systems mithilfe eines Computers..... 26

Über das Wave® SoundTouch™ Music System

Ihr Wave® SoundTouch™-Musiksystem bietet klaren, raumfüllenden Klang, der drahtlos über Ihr Wi-Fi®-Heimnetzwerk gestreamt wird. Mit SoundTouch™ können Sie Internetradio, Musikdienste und Ihre Musikbibliothek streamen.

Wenn Sie Wi-Fi zu Hause haben, können Sie Ihre Lieblingsmusik in jedem gewünschten Raum genießen.

Systemvorteile

- Naturgetreuer, raumfüllender Klang von einem Kompaktsystem, das Ihre gesamte Musik wiedergeben kann.
- Greifen Sie mit Ihren personalisierten Presets ganz einfach auf Ihre Lieblingsmusik zu.
- Drahtlose Einrichtung mithilfe Ihres Smartphones oder Tablets.
- Funktioniert mit Ihrem vorhandenen Wi-Fi-Heimnetzwerk.
- Streamen Sie Musik von Bluetooth®-fähigen Geräten.
- Kostenlose SoundTouch™-App für Computer, Smartphone oder Tablet.
- Für ein Hörerlebnis in mehreren Räumen können Sie jederzeit ganz einfach zusätzliche Systeme hinzufügen.
- Die große Auswahl an Bose®-Audiosystemen bietet Ihnen die richtige Lösung für jeden Raum.

Hardware-Merkmale

- Sechs Presets auf der Fernbedienung liefern Ihnen Musik auf Knopfdruck.
- Display zeigt Systemstatus und Informationen an.
- SoundTouch-Sockel ermöglicht Wi-Fi-Zugang zu Ihrem Heimnetzwerk.
- AUX-Anschluss ermöglicht die Wiedergabe von einem Audiogerät.
- Kopfhöreranschluss für ungestörten Musikgenuss.
- UKW/MW-Tuner sorgt für guten Radioempfang.
- CD-Laufwerk bietet Zugriff auf noch mehr Musik.
- Fernbedienung für Point-and-Click-Steuerung funktioniert bis zu einer Entfernung von 6 m.
- Daumen-nach-oben-/Daumen-nach-unten-Tasten auf der Fernbedienung für individuelles Hören.
- Ethernet-Anschluss ermöglicht kabelgebundenen Zugriff auf Ihr Heimnetzwerk.

SoundTouch™-App

- Richten Sie das System von einem Smartphone, Tablet oder Computer aus ein und steuern Sie es.
- Verwenden Sie die SoundTouch™-App, um Presets für Ihre Lieblingsmusik ganz einfach zu personalisieren.
- Erkunden Sie Internetradio, Musikdienste und Ihre Musikbibliothek.
- Verwalten Sie die Systemeinstellungen.

Die Demo-CD

Sie sollten sich die Demo-Musik-CD anhören, die im Karton mitgeliefert wird. Legen Sie die Demo-CD einfach ein und das Wave® SoundTouch™ Music System gibt die CD automatisch wieder.

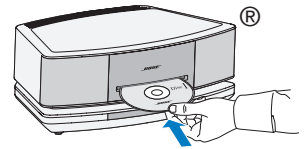

Der Nutzen der Forschung

Über 14 Jahre Forschungsarbeit der Bose Corporation bringen Ihnen die Vorzüge der preisgekrönten und proprietären Acoustic Waveguide-Lautsprechertechnologie. Kernstück dieser Technologie ist ein akustisches Rohr, das die Energie eines kleinen Lautsprechers sehr effizient an die Umgebungsluft überträgt und dabei den vollen Tieftonbereich abdeckt. Außerdem haben wir lange Wellenleiter so geformt, dass sie in kompakte Produkte passen und bei Ihnen zu Hause überall bequem aufgestellt werden können. Das Wave® SoundTouch™ Music System ist mit der dualen Tapered Waveguide-Lautsprechertechnologie ausgestattet. Bei dieser Technologie sind die beiden Lautsprecher an zwei 66 cm lange konische Wellenleiter angeschlossen, die bei einem Gerät dieser Größe für ein beispielloses Klangerlebnis sorgen.

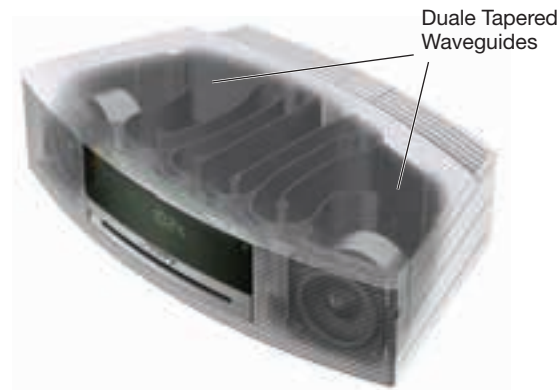

Auspacken des Systems

Packen Sie den Karton vorsichtig aus und überprüfen Sie, ob die folgenden Teile enthalten sind.

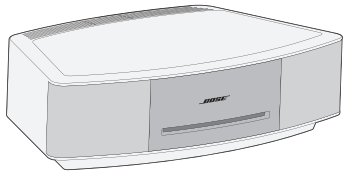

Wave® Music System

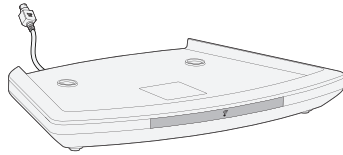

SoundTouch™-Sockel



Fernbedienung (mit eingelegerter Batterie)



Demo-CD



USB-Kabel (nur Einrichtung des Computers)

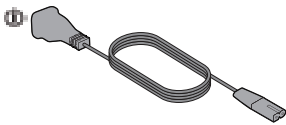

Netz kabel



2,5-mm-Dipol-Antenne



Antennenadapter (nur Europa & UK)

i Kann mit mehreren Kabeln geliefert werden. Verwenden Sie das Netzkabel für Ihre Region.

Hinweis: Sollten Teile des Systems beschädigt sein, verwenden Sie sie nicht. Wenden Sie sich an den Bose-Fachhandel oder den Bose-Kundendienst. Eine Liste mit Kontaktinformationen finden Sie in der Kurzanleitung.

Bewahren Sie den Karton und das Verpackungsmaterial für den Transport oder die Aufbewahrung des Systems auf.

Aufstellen des Systems

- So genießen Sie maximale Audileistung:
 - Stellen Sie das System gegenüber dem Platz auf, an dem Sie Musik hören.
 - Stellen Sie das System höchstens 60 cm von der Wand entfernt auf. Platzieren Sie es nicht direkt in einer Ecke.
- Stellen Sie das System auf eine ebene, stabile Oberfläche.

ACHTUNG:

- Stellen Sie das System nicht auf eine Oberfläche aus Metall. Es könnte zu Störungen beim MW-Empfang kommen.
- Stellen Sie das System nicht auf eine wärmeempfindliche Oberfläche. Wie viele elektronische Geräte erzeugt auch der Verstärker Wärme.
- Verwenden Sie das System nicht an einem feuchten Standort oder in Räumen, in denen Feuchtigkeit in das Innere des Systems gelangen könnte.

Anschließen des Systems an den Sockel

Der SoundTouch™-Sockel liefert die Netzwerkverbindung für das Wave® Music System.

1. Stellen Sie den SoundTouch™-Sockel auf eine ebene, stabile Fläche.
2. Stellen Sie das Wave® Music System vorsichtig oben auf den SoundTouch™-Sockel.
 - Stellen Sie die hinteren Füße des Wave® Music System in die entsprechenden Aussparungen des SoundTouch™-Sockels.
 - Vergewissern Sie sich, dass das Wave® Music System flach aufliegt und die Seitenflächen der beiden Module direkt übereinander ausgerichtet sind.

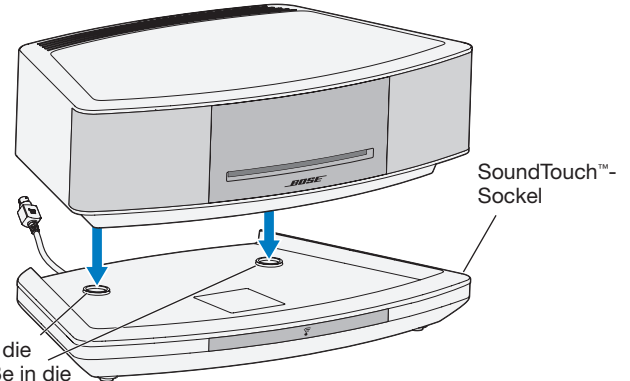

Stellen Sie die hinteren Füße in die Aussparungen

3. Schließen Sie das Kabel des SoundTouch™-Sockels an den **Bose link**-Anschluss an.

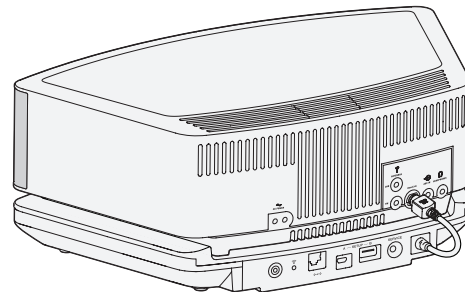

Einrichten des Systems

Anschließen des Systems an das Stromnetz

Bevor Sie das System in Ihrem Netzwerk einrichten, schließen Sie es an den Strom an.

1. Schließen Sie den kleinen Stecker des Netzkabels an den **AC Power-Anschluss** an.
2. Schließen Sie das Netzkabel an eine Netzsteckdose an.

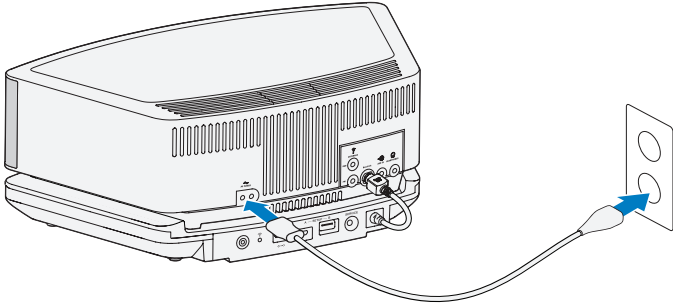

Hinzufügen des Systems zu Ihrem Wi-Fi®-Netzwerk

Nachdem Sie das System an den Strom angeschlossen haben, müssen Sie die SoundTouch™-App auf ein Smartphone oder Tablet, das mit Ihrem Netzwerk verbunden ist, herunterladen und installieren. Die App führt Sie durch das Verbinden des Systems mit Ihrem Netzwerk.

Hinweis: Wenn Sie kein Smartphone oder Tablet haben, können Sie einen Computer zum Einrichten verwenden. Siehe Seite 26.

So fügen Sie ein System zu einem vorhandenen SoundTouch™-Konto hinzu

Wenn Sie SoundTouch™ bereits für ein anderes System eingerichtet haben, müssen Sie die SoundTouch™-App nicht erneut herunterladen.

1. Wählen Sie auf Ihrem Smartphone oder Tablet das Symbol SoundTouch™ , um die App zu starten.
2. Wählen Sie **ERKUNDEN > EINSTELLUNGEN > Systeme > SYSTEM HINZUFÜGEN**, um ein weiteres System hinzuzufügen.

Die App führt Sie durch die Einrichtung.

SoundTouch™-App herunterladen und installieren

Wenn Sie erstmals ein SoundTouch™-System einrichten, müssen Sie die App installieren. Laden Sie auf Ihrem Smartphone oder Tablet die **SoundTouch™-App** herunter.



Bose SoundTouch™ controller app

- iOS-Benutzer: Download vom App Store
- Android™-Benutzer: Download vom Google Play™ Store
- Amazon Kindle Fire-Benutzer: Download vom Amazon App Store für Android

System mit Ihrem Wi-Fi®-Netzwerk verbinden

Nach der Installation der App fügen Sie das System zu Ihrem Netzwerk hinzu:

1. Wählen Sie auf Ihrem Smartphone oder Tablet , um die App zu starten.
Die App führt Sie durch das Verbinden des Systems mit Ihrem Wi-Fi-Netzwerk.
2. Befolgen Sie die Anweisungen in der App, um die Einrichtung abzuschließen. Sie umfasst die Erstellung eines SoundTouch™-Kontos, das Hinzufügen einer Musikbibliothek und von Musikdiensten.

Hinweis: Um *Bluetooth*®-Technologie zu verwenden, müssen Sie die Einrichtung abschließen. Wie Sie Ihre *Bluetooth*-fähigen Geräte abschließen finden Sie unter Seite 13.

Einstellen der Uhr

1. Halten Sie entweder **Time –** oder **Time +** ca. eine Sekunde lang gedrückt.

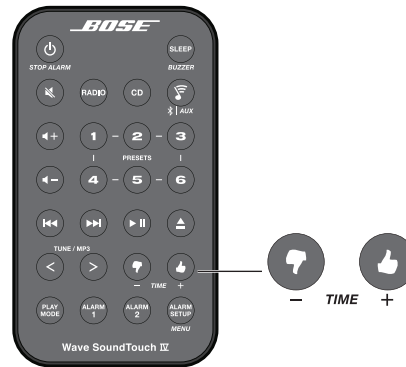

Zuerst wird **HOLD TO SET** auf dem Display angezeigt. Dies ändert sich schnell zu **– CLOCK SET –**, wenn die Taste gedrückt wird.



2. Lassen Sie die ausgewählte **Time**-Taste los.
3. Drücken Sie **Time –**, um die angezeigte Zeit rückwärts einzustellen, oder drücken Sie **Time +**, um die angezeigte Zeit vorwärts einzustellen, bis sie der aktuellen Zeit entspricht. Sie können sie außerdem zur schnelleren Einstellung gedrückt halten.
4. Warten Sie fünf Sekunden, bis das System den Uhreinstellmodus beendet.

Hinweise:

- Wie Sie die Uhranzeige von 12-Stunden-Zeit (AM/PM) zu 24-Stunden-Zeit umstellen, finden Sie unter „Das Setup-Menü“ auf Seite 22.
- Wenn das System aufgrund eines Stromausfalls oder Trennen des Systems keinen Strom erhält, bleiben die Einstellungen dauerhaft erhalten. Die Uhrzeit wird jedoch vorübergehend in einem Backup-Speicher 48 Stunden lang gespeichert.

Verwendung der Fernbedienung

Verwenden Sie die Fernbedienung, um das System zu steuern. Richten Sie die Fernbedienung auf das Display und drücken Sie auf die Tasten. Im Allgemeinen kann die Fernbedienung in einem Abstand bis zu 6 m vom Display verwendet werden.

Hinweis: Beim Gedrückthalten müssen Sie die Taste ca. zwei Sekunden lang gedrückt halten.





Verwenden des Systems

Touchpad

Das System hat ein berührungsempfindliches Steuerpad vorne, oben, in der Mitte des Gehäuses.

Durch kurzes Legen Ihrer Hand auf das Touchpad können Sie das System ein- oder ausschalten, die Nachweckfunktion aktivieren und den Alarm für den nächsten Tag zurücksetzen (Seite 17).

Hinweis: Wenn Sie ,  oder  auf der Fernbedienung drücken, wird das System automatisch mit der gewählten Quelle eingeschaltet.

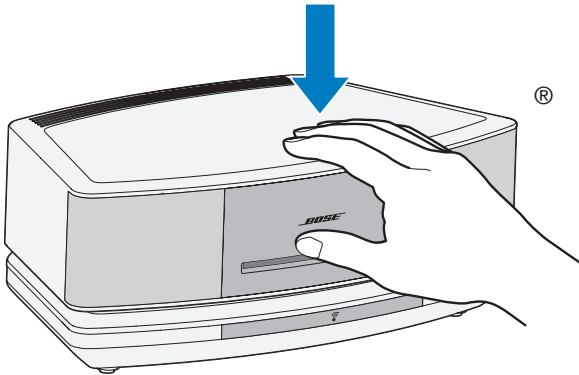

Lesen des Displays

Quellenanzeigen: CD, FM, AM oder AUX

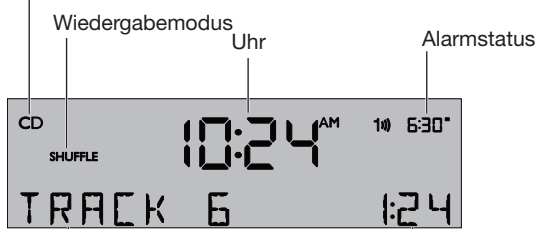

Mit der Quelle oder dem System verbundene Informationen

Ein- oder Ausschalten des Systems

- Drücken Sie  auf der Fernbedienung oder

- Berühren Sie das Touchpad.

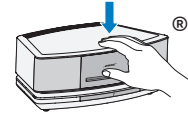

Die letzte von Ihnen angehörte Quelle ist aktiv.

Alternativ:

Drücken Sie eine beliebige Quellentaste um diese Quelle zu aktivieren.





Hinweis: Wenn Sie **AUX** auswählen, wird kein Gerät eingeschaltet, das an AUX IN angeschlossen ist (zum Beispiel Ihr Media-Player). Achten Sie darauf, das Gerät zuerst einschalten.

Standby-Modus

Wenn 24 Stunden lang keine Tasten gedrückt werden, wechselt das System in den Standby-Modus (aus). Wenn der 18-Minuten-Standby-Timer (Seite 22) aktiviert ist, wechselt das System automatisch in den Standby-Modus, wenn 18 Minuten lang kein Ton abgespielt und keine Tasten gedrückt werden.

Wenn das System beim Wechseln in den Standby-Modus mit dem Netzwerk verbunden ist, wird die Verbindung während des Standby-Modus aufrechterhalten.

Einstellen der Lautstärke

- Halten Sie die Taste  oder  gedrückt, um die Lautstärke einzustellen.
- **VOLUME - 0** (leise) bis **99** (laut) wird auf dem Display angezeigt, um die Lautstärke anzugeben.
- Drücken Sie diese Taste zum Stummschalten des Systems.
- Drücken Sie diese Taste erneut oder drücken Sie , um die Stummschaltung aufzuheben.

Während die Stummschaltung aktiv ist, können Sie  drücken, um die Lautstärke zu verringern, bevor Sie die Stummschaltung aufheben.

Wenn das System ausgeschaltet ist, kann die Lautstärke nur zwischen 10 und 75 eingestellt werden.

Einstellen der Einschlafautomatik

Drücken Sie **SLEEP**, um das System so einzustellen, dass es sich nach einem ausgewählten Zeitraum automatisch ausschaltet.

- Nach Drücken wird **SLEEP, SLEEP - 30 MIN** (oder Ihre letzte Einstellung) auf dem Display angezeigt und die Einschlafautomatik beginnt mit dem Herunterzählen. Wenn das System ausgeschaltet ist, drücken Sie **SLEEP**, um es einzuschalten und die Einschlafzeit sofort einzustellen. Es wird mit der Wiedergabe der letzten Quelle begonnen, während die Einschlafautomatik herunterzählt.
- Während die **SLEEP**-Einstellung angezeigt wird, drücken Sie **SLEEP** erneut, um die Einschlafautomatik auf 10 bis 90 Minuten (in 10-Minuten-Schritten) oder auf AUS einzustellen.



Hinweis: Sollten mehr als 10 Sekunden zwischen zwei Tastendruckvorgängen verstreichen, beendet das System den Sleep-Timer-Einstellmodus automatisch.

- Drücken Sie zum Anzeigen der restlichen Einschlafzeit **SLEEP**.
- Um den Sleep-Timer abubrechen, drücken Sie **SLEEP**, bis **SLEEP - OFF** auf dem Display angezeigt wird.

Verwenden der Taste

Diese Multifunktionstaste ermöglicht es Ihnen, mehr Musik auf dem System wiederzugeben.

- Rufen Sie die SoundTouch™-Quelle am System auf.
- Musik von einem *Bluetooth*®-fähigen Gerät streamen.
- Ein Audiogerät an den AUX IN-Anschluss anschließen.

Drücken Sie , um zwischen SoundTouch™ (), *Bluetooth* () und AUX-Quellen (**AUX**) umzuschalten.

SoundTouch™

Mithilfe der Fernbedienung können Sie eine Untergruppe der SoundTouch™-Funktionen am System steuern, z. B. Wiedergabesteuerungen und Presets. Informationen zur vollständigen Steuerung von SoundTouch™, einschließlich Internetradio, Musikdienste und Ihre Musikbibliothek, finden Sie unter „Verwenden der SoundTouch™-App“.

Bluetooth®-Drahtlostechnologie

Das System hat *Bluetooth*-Drahtlostechnologie, sodass Sie Musik von *Bluetooth*-fähigen Geräten zu Ihrem System streamen können. Das System speichert acht bisher verbundene Geräte in seiner Abstimmliste. Siehe Seite 13.

Aux-Quelle

Über die Aux-Quelle können Sie Musik von einem Audiogerät wiedergeben, das an den AUX IN-Anschluss am System angeschlossen ist. Sie benötigen ein Stereokabel mit einem 3,5-mm-Stereokabelstecker (nicht im Lieferumfang enthalten). Siehe Seite 20.

Verwenden der SoundTouch™-App

Die SoundTouch™-App ist eine Softwareanwendung, mit der Sie SoundTouch™ von Ihrem Smartphone, Tablet oder Computer aus steuern können. Mithilfe der App fungiert Ihr intelligentes Gerät als umfangreiche Fernbedienung für die SoundTouch™-Quelle.

Mit der App können Sie Ihre SoundTouch™-Einstellungen verwalten, Musikdienste hinzufügen, lokale und globale Internet-Radiosender erkunden, Presets einstellen und ändern, Musik auf das System streamen, anzeigen, was gerade wiedergegeben wird, und vieles mehr.

Sobald Sie das System mithilfe der SoundTouch™-App in Ihrem Netzwerk eingerichtet haben, können Sie Streaming-Musik nutzen und Ihre Presets personalisieren.

Hilfe erhalten

 [SoundTouch.com](https://www.soundtouch.com)

Bietet Zugriff auf das Supportcenter des Eigentümers, das Bedienungsanleitungen, Artikel, Tipps, Tutorials, eine Videobibliothek und die Eigentümer-Community umfasst, in der Sie Fragen und Antworten posten können.

1. Öffnen Sie einen Browser.
2. Geben Sie in das Adressfeld [SoundTouch.com](https://www.soundtouch.com) ein.

Wenn Sie weitere Informationen zur Verwendung des Systems benötigen, verwenden Sie die Hilfetipps oder die App-Hilfe.

Hilfe in der App

Bietet Hilfeartikel zur Verwendung von SoundTouch™.

1. Wählen Sie auf Ihrem Gerät , um die App zu öffnen.
2. Wählen Sie im ERKUNDEN-Fenster **HILFE**.

Steuern des Systems von einem anderen Smartphone, Tablet oder Computer aus

Sobald Sie das SoundTouch™-System in Ihrem Wi-Fi®-Netzwerk eingerichtet haben, können Sie das System von jedem Smartphone, Tablet oder Computer im selben Netzwerk aus steuern.

1. Verbinden Sie das Gerät mit demselben Netzwerk wie das System.
2. Laden Sie die SoundTouch™-App auf das Gerät herunter und installieren Sie sie:
 - Verwendung eines Smartphones oder Tablets siehe Seite 8.
 - Wenn Sie einen Computer verwenden, öffnen Sie einen Browser und gehen Sie zu: [SoundTouch.com/app](https://www.soundtouch.com/app)

Personalisieren Ihrer Presets

Funktionsweise von Presets

Sie können sechs Presets für Ihre bevorzugten Streaming-Musikdienste, Internet-Radiosender und Wiedergabelisten, Künstler, Alben oder Songs aus Ihrer Musikbibliothek festlegen. Sie können jederzeit auf Ihre Musik zugreifen, indem Sie eine Taste auf der Fernbedienung drücken.

Tipp: Sie können auf Ihre Presets mithilfe der SoundTouch™-App auf Ihrem Computer, Smartphone oder Tablet zugreifen.

Das müssen Sie wissen

- Sie können Presets in der App und auf der Fernbedienung des Systems einstellen.
- Wenn die Preset-Quelle Ihre iTunes- oder Ihre Windows Media Player-Musikbibliothek ist, vergewissern Sie sich, dass der Computer, auf dem Sie Ihre Musikbibliothek speichern, eingeschaltet und mit demselben Netzwerk wie das System verbunden ist.
- Sie können keine Presets auf einem *Bluetooth*®-Stream- oder -Audiogerät einstellen, das an den AUX IN-Anschluss angeschlossen ist.

Wiedergeben eines Presets

Sobald Sie Ihre Presets mithilfe der App personalisiert haben, drücken Sie  auf der Fernbedienung.

AUX



SOUNDTOUCH wird angezeigt, bis Inhalte verfügbar sind, die über den SoundTouch™-Sockel gestreamt werden.

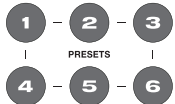

Hinweis: Wenn Sie das System zum ersten Mal einschalten und SoundTouch™ auswählen, sind mehrere Sekunden lang keine Inhalte verfügbar. Später geht dies viel schneller.

Wenn Inhalte verfügbar sind, gibt das System den zuletzt ausgewählten SoundTouch™-Titel wieder, außer Sie drücken eine **Preset**-Taste auf der Fernbedienung.



Um in Tracks vorwärts oder rückwärts zu springen, drücken Sie **Seek/Track** vorwärts  oder rückwärts .



Hinweis: Einige Internet-Musikdienste unterstützen keine Sprungbefehle.

Einstellen eines Presets

1. Streamen Sie mithilfe der App Musik zum System.
2. Halten Sie, während die Musik wiedergegeben wird, ein Preset auf der Fernbedienung gedrückt (ca. 2 Sekunden lang). Das System gibt einen Ton ab, wenn das Preset eingestellt ist.



Hinweis: Informationen zur Verwendung der SoundTouch™-App zum Einstellen und Ändern von Presets finden Sie in der Hilfe in der App.

Abstimmung mit einem Bluetooth-fähigen Gerät

Bluetooth®-Drahtlostechnologie ermöglicht es Ihnen, Musik von Bluetooth-fähigen Smartphones, Tablets, Computern und anderen Audiogeräten auf Ihr SoundTouch™-System zu streamen. Sie können sogar Musik von Bluetooth-fähigen Geräten streamen, die nicht Teil Ihres SoundTouch™-Ökosystems sind, zum Beispiel das Smartphone oder Tablet eines Gastes.

Bevor Sie Musik von einem Bluetooth-fähigen Gerät streamen können, müssen Sie das Gerät mit dem System abstimmen.

1. Drücken Sie auf der Fernbedienung  | AUX, bis eine Bluetooth-Abstimmmeldung auf dem Display angezeigt wird.



Hinweis: Bei jedem Drücken von  | AUX schaltet das System zwischen SoundTouch™ (), Bluetooth () und den Aux-Quellen (**AUX**) um.

Tipp: Sie können auch  | AUX eine Sekunde lang gedrückt halten, um ein Gerät abzustimmen.

Achten Sie darauf, dass Sie eine Bluetooth-Meldung auf dem Display sehen, bevor Sie Ihr Gerät abstimmen.

2. Schalten Sie auf Ihrem Bluetooth-fähigen Gerät die Bluetooth-Funktion ein.

Tipp: Die Bluetooth-Funktion finden Sie normalerweise in den Einstellungen. Die Einstellungen werden häufig durch ein Zahnradsymbol () auf dem Startbildschirm dargestellt.

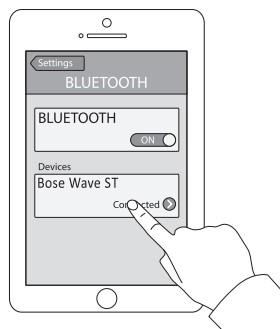

3. Wählen Sie **Bose Wave ST** aus der Geräteliste.

Nach dem Abstimmen wird **Bose Wave ST** als verbunden in der Geräteliste angezeigt und das System gibt einen Ton ab.

4. Geben Sie auf dem Bluetooth-fähigen Gerät Musik wieder, die auf das System gestreamt werden soll.

Wenn Sie Ihr Gerät nicht abstimmen können

Sie müssen möglicherweise die Bluetooth-Abstimmliste des Systems löschen. Versuchen Sie nach dem Löschen der Liste das Abstimmen erneut (siehe „Abstimmung mit einem Bluetooth-fähigen Gerät“).

Weitere Informationen finden Sie unter „Fehlerbehebung“ auf Seite 24.

Verbinden mit einem abgestimmten Bluetooth®-fähigen Gerät

Sie können Ton von einem Bluetooth®-fähigen Gerät zum System streamen.

Wenn in der Abstimmliste des Systems mehrere Geräte gespeichert sind, kann es ein oder zwei Minuten dauern, bis das abgestimmte Gerät verbunden ist. Auf dem Display des Systems wird der Verbindungsstatus angezeigt.

Verwenden der Taste | AUX

1. Drücken Sie auf der Fernbedienung  | AUX, bis eine Bluetooth-Verbindungsmeldung auf dem Display angezeigt wird.

Das System verbindet sich mit dem letzten Gerät, das zu Ihrem System gestreamt hat.

2. Geben Sie auf dem Gerät Musik wieder.

Tipp: Wenn ein abgestimmtes Gerät verbunden ist, müssen Sie  | AUX nicht drücken.

Wenn Sie keinen Ton von einem abgestimmten Gerät streamen können

Ihr SoundTouch™-System hat möglicherweise die Verbindung zum Gerät verloren. Sehen Sie auf dem Display des Systems nach. Wenn sich das abgestimmte System außerhalb der Reichweite des Systems befindet, bringen Sie das Gerät in den Bereich.

Verwendung der Bluetooth®-Funktion auf dem abgestimmten Gerät

1. Schalten Sie auf dem Bluetooth-fähigen Gerät die Bluetooth-Funktion ein.
2. Wählen Sie **Bose Wave ST** aus der Geräteliste.
3. Nach dem Verbinden geben Sie auf dem Bluetooth-fähigen Gerät Musik wieder, die auf das System gestreamt werden soll.

Löschen der Bluetooth®-Abstimmliste des Systems

Wenn Sie ein Bluetooth-fähiges Gerät mit dem System abstimmen, wird die Verbindung in der Abstimmliste des Systems gespeichert. Sie müssen möglicherweise die Abstimmliste löschen, wenn Sie ein Gerät nicht verbinden können. Nach Löschen der Liste müssen Sie die bisher abgestimmten Geräte erneut abstimmen.

Halten Sie auf dem Tastenfeld oder auf der Fernbedienung  gedrückt (ca. 10 Sek. lang).

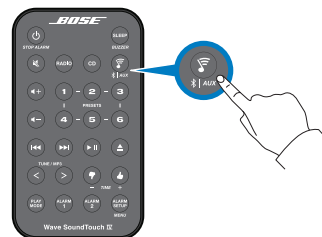

Eine Meldung wie *Abstimmliste gelöscht* wird auf dem Display angezeigt.

Das System ist für die Abstimmung mit einem Gerät bereit.

Anhören anderer Quellen

Anhören von UKW- oder MW-Radio



Drücken Sie **RADIO**, um den zuletzt ausgewählten Sender einzuschalten. Drücken Sie **RADIO** nach Bedarf, um UKW- oder MW-Radio auszuwählen.

Wenn Sie UKW-Radio auswählen, werden Radio Data System (RDS)-Informationen für den aktuellen Sender angezeigt. Dies wird durch die RADIOTEXT-Einstellung im Setup-Menü gesteuert. Um RDS zu deaktivieren und nur die Senderfrequenz anzuzeigen, ändern Sie die RADIOTEXT-Einstellung zu AUS. Siehe „Das Setup-Menü“ auf Seite 22.

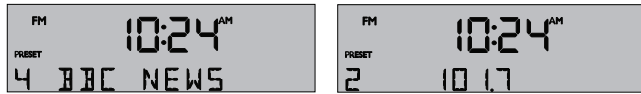





Einstellen eines UKW-/MW-Senders

Wenn Sie **RADIO**, **Seek/Track** oder **Tune/MP3** drücken, um einen Radiosender einzustellen, wird die Frequenz während des Einstellens in der Mitte des Displays angezeigt.







Senderfrequenz beim Einstellen



- Drücken Sie **Seek/Track**  , um einen Sender mit niedrigerer Frequenz mit einem starken Signal zu finden.
- Drücken Sie **Seek/Track**  , um einen Sender mit höherer Frequenz mit einem starken Signal zu finden.



- Drücken Sie **Tune/MP3** , um manuell eine niedrigere Frequenz einzustellen.
- Drücken Sie **Tune/MP3** , um manuell eine höhere Frequenz einzustellen.
- Halten Sie **Tune/MP3**  gedrückt, um die Frequenz schnell zu verringern.
- Halten Sie **Tune/MP3**  gedrückt, um die Frequenz schnell zu erhöhen.

Hinweis: Falls der MW-Empfang schwach ist, drehen Sie das System im Uhrzeigersinn oder entgegen dem Uhrzeigersinn, um den MW-Empfang zu verbessern. Falls der UKW-Empfang schwach ist, stellen Sie sicher, dass das Netzkabel so gerade wie möglich ist. Um den UKW-Empfang zu verbessern, können Sie eine externe UKW-Antenne installieren. Siehe „Anschließen von anderen Geräten“ auf Seite 21.

Speichern von UKW-/MW-Radiosendern Presets

Sie können bis zu sechs UKW-Sender und bis zu sechs MW-Sender für das schnelle Wiederaufrufen mit den **Presets**-Tasten speichern. Wenn Sie einen Sender als Preset speichern, wird der zuvor unter dieser Preset-Nummer gespeicherte Sender ersetzt.



1. Stellen Sie den Sender ein, den Sie als Preset speichern möchten.
2. Halten Sie eine Preset-Taste gedrückt, bis Sie ein Signal (zweifacher Piepton) hören und die Preset-Nummer sowie die Senderfrequenz auf dem Display angezeigt werden.
3. Drücken Sie eine Preset-Taste, um schnell einen zuvor gespeicherten UKW- oder MW-Sender einzustellen.

Verbessern des UKW-Empfangs

Wickeln Sie das Netzkabel ab, um optimalen UKW-Radioempfang sicherzustellen. Das Netzkabel wird als Antenne verwendet.

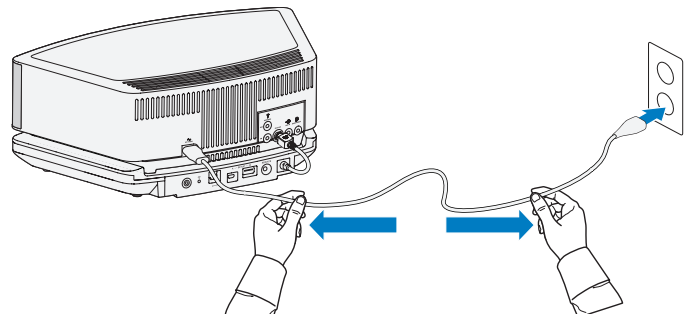

Anhören von DIGITAL RADIO

Das Wave Music System III kann Band III-Digitalradiosender (nur Formate DAB, DAB+ und DMB) empfangen.

Nach Auswahl eines DIGITALEN RADIO-Senders werden Informationen über den Sender angezeigt, zum Beispiel:



Senderinformationen (siehe Seite 15)

Hinweise:

- Wenn Sie DIGITAL RADIO zum ersten Mal auswählen, sucht das System nach verfügbaren digitalen Radiosendern und es wird kurz „PLEASE WAIT SCANNING“ angezeigt.
- Wenn Sie einen oder mehrere digitale Radiosender in Ihrem Gebiet nicht empfangen können, müssen Sie die mit Ihrem System mitgelieferte externe Antenne installieren (siehe Seite 21).

Einstellen eines digitalen Radiosenders

Das digitale Radio stellt die Sender alphabetisch nach Sendername ein. Primäre Sendernamen werden in alphabetischer Reihenfolge angezeigt, wobei sekundäre Sendernamen nach dem Namen des primären Senders erscheinen.



Drücken Sie **Seek/Track** ►►, um zum nächsten Sender weiter zu gehen.

Drücken Sie **Seek/Track** ◄◄, um zum vorherigen Sender zu gehen.

Suchen nach verfügbaren Sendern

Während Sie den aktuellen Sender anhören, können Sie die Namen der verfügbaren Sender durchsuchen.



Halten Sie **Seek/Track** ►► oder ◄◄ gedrückt, um die digitalen Sender vorwärts oder rückwärts zu durchsuchen.

Wenn Sie die Taste **Seek/Track** mehr als eine Sekunde lang loslassen, geht das Radio zum angezeigten Sender.



Um zum vorher eingestellten Sender zurückzukehren, drücken Sie entweder **Tune/MP3** < oder **Tune/MP3** >.

Speichern digitaler Radiosender

Sie können bis zu sechs digitale Radiosender zum schnellen Aufrufen über die **Presets**-Tasten speichern.

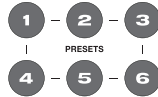

1. Stellen Sie einen Sender ein.
2. Halten Sie eine der sechs **Presets**-Tasten gedrückt, bis Sie ein Signal (zweifacher Ton) hören und die Preset-Nummer sowie die Senderinformationen angezeigt werden.
3. Drücken Sie eine der **Presets**-Tasten, um schnell einen vorher gespeicherten digitalen Radiosender einzustellen.

Primäre Sender und sekundäre Dienste

Primäre digitale Radiosender und sekundäre Dienste werden auf dieselbe Weise eingestellt.

Primäre digitale Radiosender senden im Allgemeinen dieselbe Anzahl Stunden wie UKW. Falls ein digitaler Radiosender die Ausstrahlung beendet, während Sie ihn hören, oder falls die Signalstärke auf null sinkt, wird **UNAVAILABLE** angezeigt.

Sekundäre Dienste sind mit primären digitalen Radiosendern verbunden. Sie können nur manchmal senden und sie können anderes Programmmaterial als der primäre digitale Radiosender senden.

Falls ein sekundärer Dienst die Ausstrahlung beendet, während Sie ihn hören, oder falls die Signalstärke auf null sinkt, wird **OFF AIR** zwei Sekunden lang angezeigt. Anschließend schaltet das digitale Radio zum verbundenen primären digitalen Radiosender um.

Wenn ein primärer Radiosender oder ein sekundärer Dienst mit einem schwachen Signal eingestellt ist, wechselt die Anzeige zwischen **LOW SIGNAL** und dem Sendernamen.

Erneutes Suchen nach digitalen Radiosendern

Sie können jederzeit erneut nach verfügbaren digitalen Radiosendern suchen, wenn DIGITAL RADIO ausgewählt ist. Dies ist nützlich, wenn Sie den Standort des Wave® Music System III ändern oder eine externe Antenne anschließen.

1. Halten Sie gedrückt, bis **AUTOSCAN** gefolgt von **PRESS PRESET 3 TO CONFIRM** angezeigt wird.

2. Drücken Sie Presets .

Die Meldung **PLEASE WAIT SCANNING** wird angezeigt, bis die Suche beendet ist. Danach wird der erste primäre Sender wiedergegeben.

Anzeigen von Senderinformationen

Es gibt drei Möglichkeiten, Informationen über den zurzeit wiedergegebenen digitalen Sender anzuzeigen.

Sendername
(Voreinstellung):



Aktueller
Programminhalt:



Programmtyp:



Um die Art und Weise, wie Senderinformationen angezeigt werden, zu ändern, drücken Sie **Play Mode**, bis die gewünschte Art der Informationen angezeigt wird.

Anzeigen der Sendersignalstärke

Für den aktuellen Sender wird die Signalstärke als numerischer Prozentsatz der vollen Signalstärke sowie ihre Einstufung angezeigt. Um die Signalstärke des aktuellen Senders anzuzeigen, halten Sie Play Mode gedrückt.

| Signalstärke (%) | Einstufung |
|------------------|------------|
| 0 - 19 | Niedrig |
| 20 - 39 | Schlecht |
| 40 - 79 | Mittel |
| 80 - 89 | Gut |
| 90 - 100 | Sehr gut |

Hinweis: Falls der Sender **UNAVAILABLE** oder **OFF AIR** ist, sind keine Informationen zur Signalstärke verfügbar.

Anhören anderer Quellen

Wiedergabe von Audio-CDs

Schieben Sie die CD mit der beschrifteten Seite nach oben in das CD-Fach unter dem Display. Der Disc Player zieht die CD ein und beginnt mit der Wiedergabe.

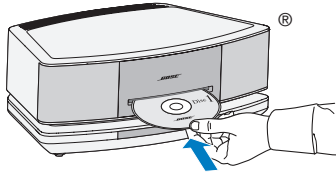

Drücken Sie **CD**, falls die CD-Quelle nicht ausgewählt ist.

Wenn eine Audio-CD wiedergegeben wird, werden Informationen zur CD-Quelle angezeigt:

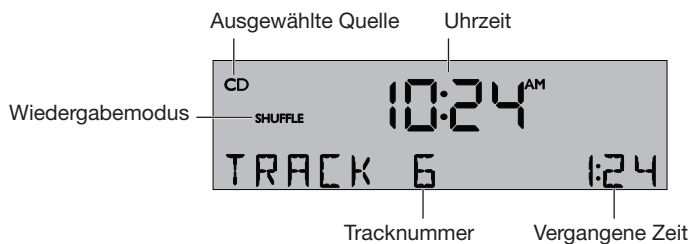

- Drücken Sie **Play/Pause**, um die Wiedergabe einer CD zu unterbrechen. Die verstrichene Zeit blinkt während der Pause. Durch erneutes Drücken von **Play/Pause** wird die Wiedergabe fortgesetzt.



- Drücken Sie **⏮**, um zum Beginn des aktuellen Tracks zu springen. Drücken Sie **⏮** erneut, um zum Beginn des vorherigen Tracks zu springen.

- Drücken Sie **⏭**, um zum nächsten Track zu springen.



- Halten Sie **Tune/MP3 <** gedrückt, um schnell rückwärts durch einen Track zu gehen. Drücken Sie **Tune/MP3 >**, um schnell vorwärts durch einen Track zu gehen.



- Drücken Sie **Stop/Eject**, um die Wiedergabe einer CD zu beenden. Drücken Sie **Stop/Eject** erneut, um eine CD auszuwerfen. Halten Sie während der Wiedergabe einer CD **Stop/Eject** gedrückt, um eine CD zu stoppen und auszuwerfen.

Hinweise:

- Die Wiedergabe einer gestoppten CD wird immer an der Stelle fortgesetzt, an der sie gestoppt wurde.
- Wenn Sie eine CD stoppen, sie aber nicht innerhalb von 10 Sekunden aus dem CD-Player nehmen, zieht der CD-Player die CD wieder ein und lädt sie erneut.

ACHTUNG: Legen Sie KEINE Mini-CDs oder CDs, die nicht rund sind, in den CD-Player ein. Diese CDs werden möglicherweise nicht korrekt abgespielt und können unter Umständen nicht ausgeworfen werden.

Wiedergabe von MP3-CDs

Das System kann MP3-Dateien von einer CD-R oder CD-RW abspielen.

Mit den Fernbedienungstasten **Tune/MP3** und **Seek/Track** können Sie ganz einfach durch Ihre Musikdateien navigieren.

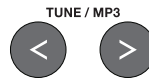

- Drücken Sie **Tune/MP3 <**, um zum vorherigen Ordner zu springen.

- Drücken Sie **Tune/MP3 >**, um zum nächsten Ordner zu springen.



- Drücken Sie **⏮**, um zum Anfang des aktuellen Tracks zu springen.

- Drücken Sie **⏮** erneut, um zum Anfang des vorherigen Tracks zu springen.

- Drücken Sie **⏭**, um zum nächsten Track zu springen.

Beim Navigieren auf einer MP3-CD werden die Ordnernummer und die Tracknummer angezeigt:

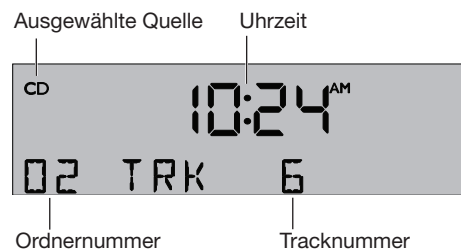

Hinweis: Der Hauptordner wird als Ordnernummer 00 angezeigt.

Sobald die Wiedergabe des Tracks beginnt, werden der Name des Künstlers, der Songtitel und die verstrichene Zeit angezeigt:

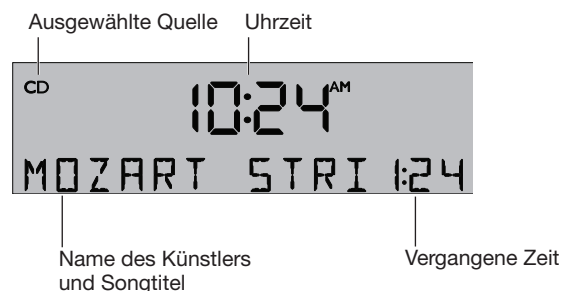

Hinweise:

- Das System zeigt den Namen des Künstlers und Informationen über den Songtitel an, wenn diese auf Musikdatei-CDs verfügbar sind.
- Die Audioqualität einer MP3-CD ist von verschiedenen Faktoren abhängig, zum Beispiel von der kodierten Bitrate, der Abtastrate und dem Typ des verwendeten Encoders. Das System unterstützt MP3-CDs, die mit einer Bitrate von 64 kbps oder höher kodiert wurden, und Abtastraten von 32 kHz oder höher. Es wird empfohlen, eine Bitrate von mindestens 128 kbps und eine Abtastrate von mindestens 44,1 kHz zu verwenden.
- Die Wiedergabequalität aufgenommener CD-R- und CD-RW-Discs ist abhängig vom CD-Aufnahmeverfahren und der für die Aufnahme verwendeten Software. Eine mangelhaft aufgenommene Audio-CD kann beim System zu unerwartetem Verhalten führen.

Wiedergabemodi für CDs



Während eine CD abgespielt wird, können Sie den Wiedergabemodus ändern. Drücken Sie wiederholt **Play Mode**, bis der gewünschte Wiedergabemodus angezeigt wird:

| Modus | CD | MP3 | Beschreibung |
|--------------|----|-----|--|
| NORMAL PLAY | ✓ | ✓ | Spielt Tracks nacheinander ein Mal ab. |
| SHUFFLE DISC | ✓ | ✓ | Spielt alle Tracks in zufälliger Reihenfolge ein Mal ab. |
| SHUFFLE RPT | ✓ | | Wiederholt alle Tracks in zufälliger Reihenfolge, wobei die Reihenfolge bei jeder Wiederholung geändert wird. |
| REPEAT DISC | ✓ | ✓ | Wiederholt die Disc von Anfang an, nachdem der letzte Track abgespielt wurde. |
| REPEAT TRACK | ✓ | ✓ | Wiederholt den ausgewählten Track ununterbrochen. |
| SHUFFLE FLDR | | ✓ | Spielt alle Tracks im ausgewählten Ordner in zufälliger Reihenfolge ab (nur MP3). |
| SHUF RPT FDR | | ✓ | Alle Tracks im ausgewählten Ordner werden in zufälliger Reihenfolge (nur MP3) wiederholt abgespielt, wobei die Reihenfolge bei jeder Wiederholung geändert wird. |
| SHUFF RPT CD | | ✓ | Wiederholt alle Tracks auf einer Disc in zufälliger Reihenfolge, wobei die Reihenfolge bei jeder Wiederholung geändert wird. |
| REPEAT FOLDR | | ✓ | Wiederholt alle Tracks in einem Ordner nacheinander (nur MP3). |

Hinweis: Der Wiedergabemodus kehrt zu NORMAL PLAY zurück, wenn eine neue CD eingelegt wird.

Alarmtasten und -anzeigen

Das System hat zwei unabhängige Alarme, **Alarm 1** und **Alarm 2**.

Jeder Alarm kann für Folgendes eingestellt werden:

- Time
- Weckton: Summer, Radio, CD oder SoundTouch™
- Lautstärke

Verwenden der Alarmtasten

Mithilfe der Alarm-Tasten unten auf der Fernbedienung können Sie die einzelnen Alarme einstellen und bedienen:

Drücken Sie diese Taste, um Alarm 1 ein- oder auszuschalten.



Drücken Sie diese Taste, um Alarm 2 ein- oder auszuschalten.

1. Drücken Sie diese Taste, um den Alarmeinstellmodus zu aktivieren und die Alarm 1-Einstellungen anzuzeigen.
2. Drücken Sie erneut, um die Alarm 2-Einstellungen anzuzeigen.
3. Drücken Sie erneut, um den Alarmeinstellmodus zu beenden.

Alarmstatusanzeigen

Oben rechts auf dem Display sehen Sie die Alarmstatusanzeigen, wenn der Alarm eingestellt ist:

Beispiel mit eingestelltem Alarm 1 und 2:

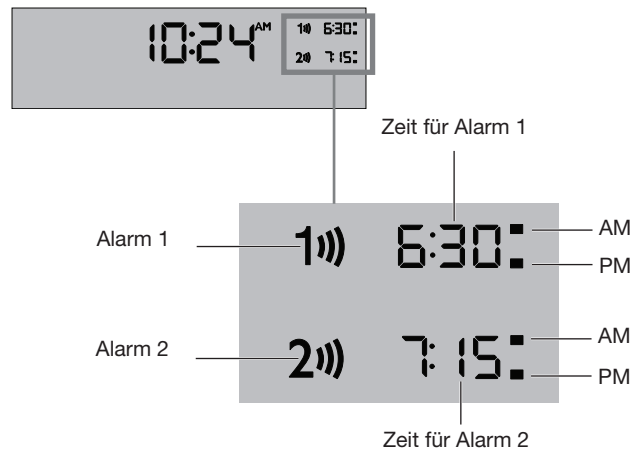

Einstellen und Verwenden von Alarmen

Einstellen von Alarmen

Sie können die Einstellungen für die einzelnen Alarme auswählen, indem Sie den Alarmeinstellmodus aktivieren und die Einstellungen für den Alarm anzeigen, den Sie ändern möchten.



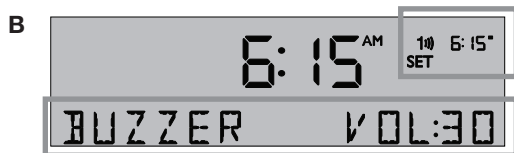
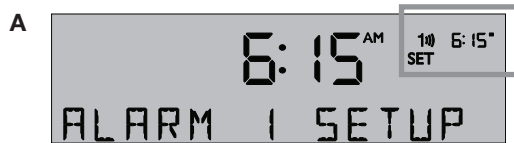

1.  Drücken Sie **Alarm Setup**.

Die Alarmnummer und die Zeit beginnen zu blinken (A) und kurz danach werden die aktuellen Einstellungen für Alarm 1 angezeigt (B).



2.   Stellen Sie die Alarmzeit mithilfe der Time-Tasten ein.

3. Wählen Sie Ihre Weckquelle:

-  ist die werkseitig voreingestellte Alarmeinstellung.
- Drücken Sie , um einen Radiosender auszuwählen.
- Drücken Sie , um eine Track auszuwählen.
- Drücken Sie  , um ein SoundTouch™-Preset auszuwählen.

Hinweis: Bei Verwendung von SoundTouch™ können Sie nur ein Preset als Weckton auswählen.

4.  Drücken Sie **Volume** nach oben oder nach unten, um die Lautstärke der ausgewählten Weckquelle auszuwählen.



5. Drücken Sie , um den Einstellmodus für Alarm 2 aufzurufen. Wiederholen Sie die Schritte 2 bis 4, um Alarm 2 einzustellen.

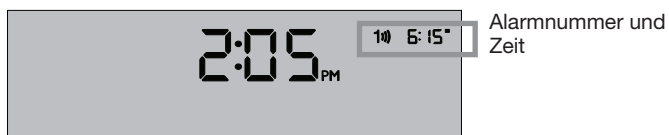

6. Drücken Sie , um den Alarmeinstellmodus zu beenden.

Der von Ihnen eingestellte Alarm ist eingeschaltet und die Alarmzeit wird auf dem Display angezeigt:



Verwenden von Alarmen

Ein- und Ausschalten eines Alarms

Drücken Sie  oder , um den ausgewählten Alarm ein- oder auszuschalten.

Wenn der Alarm eingeschaltet ist, werden die Alarmnummer und die Zeit oben rechts auf dem Display angezeigt.

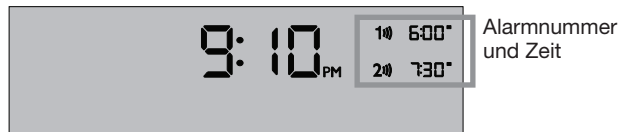

Nachweckfunktion

Berühren Sie das Touchpad  oder

drücken Sie .

SNOOZE wird für die Dauer der ausgewählten Nachweckzeit angezeigt und anschließend ertönt der Alarm erneut.

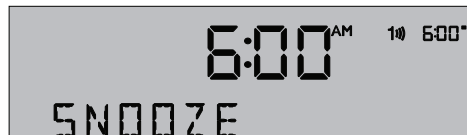

Die Nachweckzeit wird im Werk auf 10 Minuten eingestellt. Wie Sie die Nachweckzeit auf 20, 30, 40, 50 oder 60 Minuten einstellen, finden Sie unter „Das Setup-Menü“ auf Seite 22.

Akustischen Alarm stoppen und zurücksetzen

Drücken Sie .

Nachweckfunktion für den nächsten Tag zurücksetzen

Legen Sie nach Einstellung der Nachweckfunktion Ihre Hand erneut auf das Touchpad und lassen Sie sie mindestens 2 Sekunden lang dort liegen, oder drücken Sie



Systemanschlüsse

An der Anschlussleiste gibt es Anschlüsse für externe Geräte.

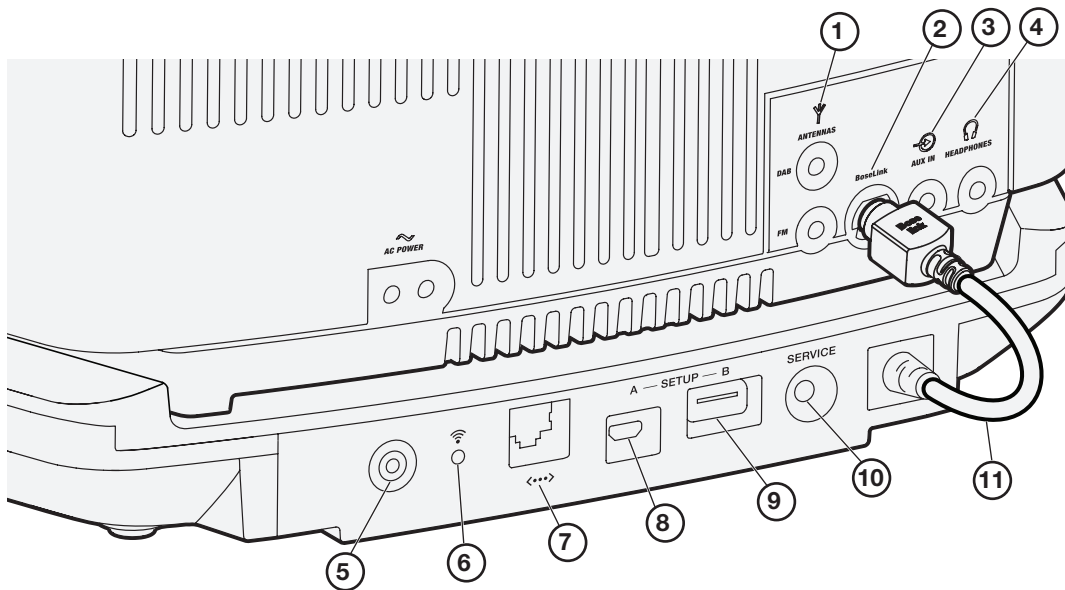

-
- ① ANTENNAS**
3,5-mm-UKW- und 2,5-mm-DAB-Antennenanschlüsse. Siehe „Verwenden einer externen Antenne“ auf Seite 21.
-
- ② BoseLink**
Eingangsanschluss für den SoundTouch™-Sockel.
-
- ③ AUX IN**
3,5-mm-Stereoeingangsanschluss für externe Quellen (Seite 20).
-
- ④ HEADPHONES**
Ein 3,5-mm-Kopfhöreranschluss (Seite 20).
-
- ⑤ Steuertaste**
Deaktiviert die Wi-Fi®-Funktion (Seite 23), initiiert den Setup-Modus oder startet den SoundTouch™-Sockel neu (Seite 23).
-
- ⑥ Wi-Fi®-Anzeige**
- **Weißes Blinken** – Verbindung mit dem Wi-Fi-Netzwerk wird hergestellt
 - **Weißes Leuchten (dunkel)** – System eingeschaltet und mit dem Wi-Fi-Netzwerk verbunden
 - **Weißes Leuchten (hell)** – System ausgeschaltet und mit dem Wi-Fi-Netzwerk verbunden
 - **Gelbes Blinken** – Vom Wi-Fi-Netzwerk getrennt
 - **Gelbes Leuchten** – System ist im Setup-Modus
 - **Aus** – Wi-Fi-Netzwerk deaktiviert oder System mit Ethernet verbunden
-
- ⑦ Ethernet-Anschluss**
Wird für eine kabelgebundene Netzwerkverbindung verwendet.
-
- ⑧ SETUP A**
USB Micro-B-Anschluss für die Netzwerkeinrichtung mithilfe eines Computers.
-
- ⑨ SETUP B***
USB Standard A-Anschluss, für die zukünftige Verwendung reserviert.
-
- ⑩ SERVICE**
Wird für spezielle Servicefunktionen verwendet. Nicht für die Verwendung durch den Kunden.
-
- ⑪ Bose Link-Kabel des SoundTouch™-Sockels**
Wird an den Bose link-Anschluss angeschlossen. Liefert dem SoundTouch™-Sockel Strom und Steuersignale.

* Die USB-Anschlüsse sind nicht für Smartphones, Tablets oder ähnliche Geräte geeignet.

Anschließen von anderen Geräten

Verwenden des AUX IN-Anschlusses

Bei Verwendung eines Fernsehgeräts, DVD-Players, Computers, Videospiele oder einer anderen Audioquelle können Sie Ihr Hörerlebnis verbessern, indem Sie das Audiogerät über das System wiedergeben.

Für das Anschließen eines Audiogeräts an das System sind die folgenden Kabel erforderlich:



3,5-mm-Audiokabel







3,5-mm-Stereo-Cinch-Kabel

Um das korrekte Kabel zu erhalten, wenden Sie sich an den Bose-Kundendienst oder gehen Sie in ein Elektronikgeschäft in Ihrer Nähe. Eine Liste mit Kontaktinformationen finden Sie in der Kurzanleitung.

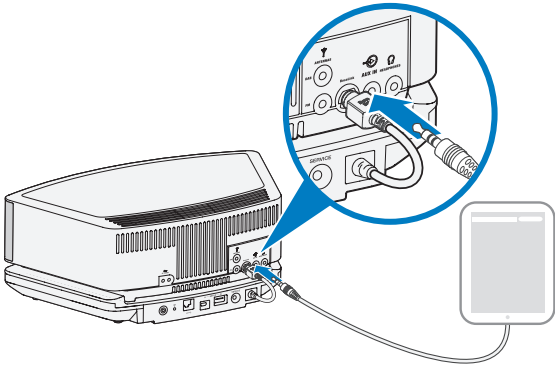
Verwendung eines Kabels zum Anschließen eines Audiogeräts

1. Schließen Sie Ihr Audiogerät mithilfe eines Kabels an den **AUX IN**-Anschluss am Anschlussfeld des Systems an.



2. Drücken Sie  auf der Fernbedienung.
Die letzte von Ihnen angehörte Quelle ist aktiv.
3. Drücken Sie , bis **AUX** auf dem Display angezeigt wird.
4. Beginnen Sie mit der Wiedergabe von Musik auf dem Audiogerät.
5. Halten Sie  + oder  gedrückt, um die Lautstärke einzustellen.

Hinweis: Falls die Lautstärke des Systems nicht laut genug eingestellt werden kann, erhöhen Sie die Lautstärke des angeschlossenen Audiogeräts.

Verwenden von Kopfhörern

Um andere beim Musikhören nicht zu stören, können Sie Kopfhörer an den Kopfhöreranschluss an der Rückseite des System anschließen.

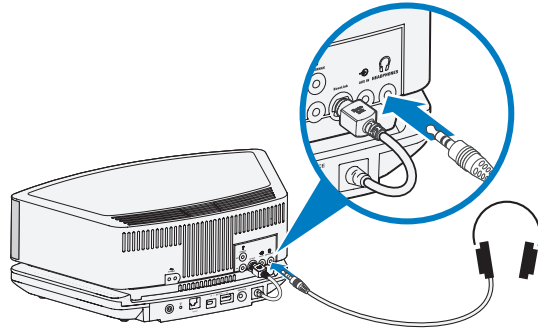

ACHTUNG: Laute Musik kann zu Gehörschäden führen. Vermeiden Sie extreme Lautstärken, insbesondere über längere Zeiträume, wenn Sie Kopfhörer benutzen.

Hinweis: Die Lautsprecher des Systems werden stummgeschaltet, wenn Sie die Kopfhörer anschließen. Die Stummschaltung wird aufgehoben, wenn Sie die Kopfhörer trennen. Da sich die Lautstärke der Kopfhörer von der Lautstärke der Lautsprecher unterscheiden kann, verringern Sie die Lautstärke des Systems, bevor Sie Kopfhörer anschließen oder trennen.

Hinweis: Wenn während der Verwendung von Kopfhörern ein Alarm ertönt, hören Sie diesen über die Systemlautsprecher.

Einstellen der Kopfhörerlautstärke

Halten Sie  + oder  gedrückt, um die Lautstärke der Kopfhörer auf den gewünschten Wert einzustellen.

Verwenden einer externen Antenne

Das Netzkabel des Systems wird als Antenne für UKW-Radio verwendet. Falls Sie nach Anpassung der Position des Netzkabels immer noch schlechten Empfang haben, müssen Sie möglicherweise eine externe Antenne installieren. Eine externe Dipol-Antenne kann über den Bose-Kundendienst bestellt werden. Eine Liste mit Kontaktinformationen finden Sie in der Kurzanleitung.

Installieren einer externen UKW-Antenne

1. Schließen Sie den 3,5-mm-Stecker der UKW-Antenne an den Anschluss **FM ANTENNA** an.
2. Um den optimalen Empfang zu erzielen, strecken Sie die Enden der Antenne so weit wie möglich vom System und anderen externen Geräten weg.

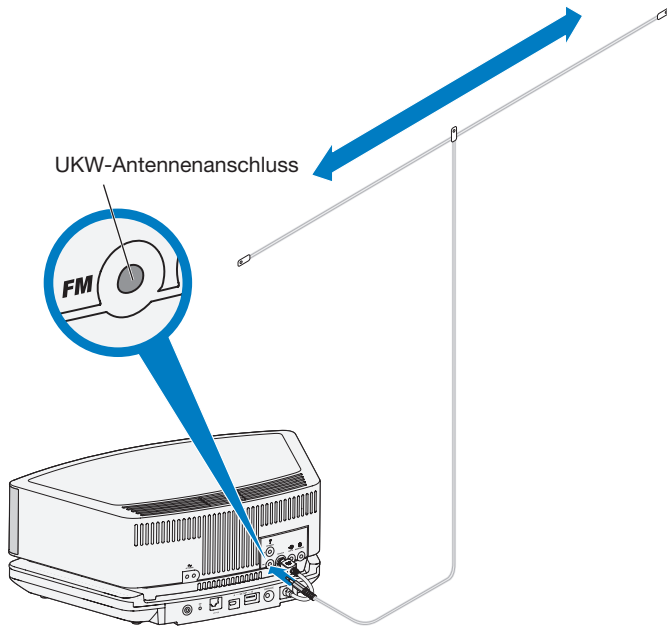

Hinweis: Viele UKW-Sender übertragen ein vertikal polarisiertes Signal zusammen mit oder statt einem horizontal polarisierten Signal. Falls die horizontale Antennenausrichtung keine guten Empfang ergibt, versuchen Sie, die Antenne vertikal aufzuhängen.

Installieren einer externen DIGITAL RADIO-Antenne

Eine externe DAB-Dipol-Antenne wird mit Ihrem System mitgeliefert.

1. Stecken Sie den 2,5-mm-Stecker der DAB-Antenne in den Anschluss **DAB ANTENNA**.
2. Strecken Sie die Antenne in vertikaler Richtung, wie durch die vertikalen Pfeile angegeben.
3. Halten Sie die Taste **Mute** gedrückt,  um erneut nach digitalen Sendern zu suchen (Seite 12).
4. Suchen Sie nach vorher verpassten oder schlecht empfangenen Sendern.

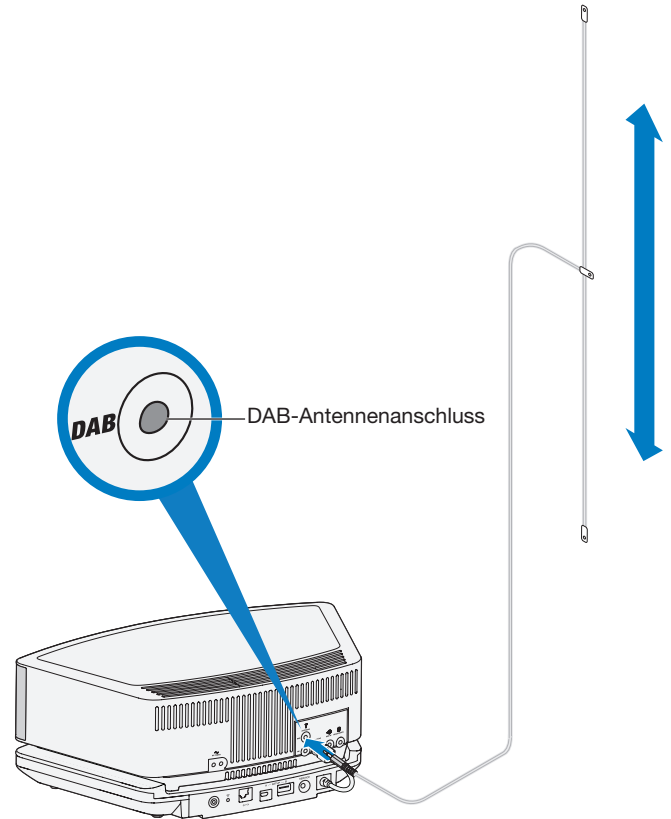





Personalisieren des Systems

Das Setup-Menü

Verwenden Sie das Setup-Menü, um den Betrieb des Systems individuell anzupassen.

| Systemeinstellung | Menüobjekt | Werkseitige Einstellung | Einstellungen | Beschreibung |
|--|--------------------|-------------------------|---|---|
| Nachweckdauer | SNOOZE- | 10 MIN | 10 MIN, 20 MIN, 30 MIN, 40 MIN, 50 MIN, 60 MIN | Legt die Dauer der Nachweckzeit fest. |
| Radio Data System (RDS)-Informationen | RADIO TEXT- | ON | ON, OFF | Aktiviert (ON) oder deaktiviert (OFF) die Anzeige von RDS-Informationen. |
| Ununterbrochene Wiedergabe | CONT PLAY- | NO | NO, AUX, FM, AM | Legt fest, welche Quelle nach Ende der CD wiedergegeben wird. |
| Basspegel | BASS- | NORMAL STEREO | NORMAL, REDUCED | Passt den Basspegel an. |
| Uhrzeitformat | TIME- | 12 HOUR | 12-HOUR, 24-HOUR | Stellt die Uhranzeige auf 12-Stunden (AM/PM) oder 24-Stunden ein. |
| Hohe Displayhelligkeit | BRIGHT HI- | 10 | 8-15 | Stellt die Displayhelligkeit ein, wenn das System helle Umgebungslichtbedingungen erkennt. |
| Geringe Displayhelligkeit | BRIGHT LO- | 4 | 1-8 | Stellt die Displayhelligkeit ein, wenn das System dunkle Umgebungslichtbedingungen erkennt. |
| Raumcode (Gilt nicht bei Verwendung des SoundTouch™-Sockels.) | ROOM- | B _ _ _ - | B _ _ _ -, C _ _ _ -, D _ _ _ -, E _ _ _ -, F _ _ _ -, G _ _ _ -, H _ _ _ -, I _ _ _ -, J _ _ _ -, K _ _ _ -, L _ _ _ -, M _ _ _ -, N _ _ _ -, O _ _ _ - | Stellt den Raumcode für das Wave® SoundTouch™ Music System bei Anschluss an ein Bose link-Netzwerk ein. Die Bindestriche nach dem Raumbuchstaben geben an, wie die Mikroschalter auf der Lifestyle®-Fernbedienung eingestellt werden sollten. |
| Kapazitiver Berührungsschalter | TOUCH PAD- | ON | ON, OFF | Aktiviert (ON) oder deaktiviert (OFF) das Touchpad. |
| 18-minütiger System-Standby-Timer | AUTO OFF- | YES | YES, NO | Aktiviert (YES) oder deaktiviert (NO) den 18-minütigen System-Standby-Timer. Siehe „Ein- oder Ausschalten des Systems“ auf Seite 10. |
| Werkseitige Einstellungen | RESET ALL- | NO | NO, YES | Stellt die werkseitigen Einstellungen für das System wieder her. |

So ändern Sie eine Systemeinstellung

1. Halten Sie  gedrückt, bis **-SETUP MENU-** angezeigt wird.
2. Drücken Sie , bis das Element, das Sie ändern möchten, angezeigt wird.
3. Drücken Sie  , um den Wert oder die Auswahl zu ändern.
4. Drücken Sie , um das Setup-Menü zu beenden, oder warten Sie 10 Sekunden, bis das Setup-Menü beendet wird.

Deaktivieren der Wi-Fi®-Funktion

Bei Deaktivieren von Wi-Fi® wird auch die *Bluetooth*®-Funktion deaktiviert.

1. Halten Sie die Steuerungstaste des Sockels gedrückt (8 - 10 Sekunden).
2. Wenn die Wi-Fi-Anzeige sich ausschaltet, lassen Sie die Steuerungstaste los.

Erneutes Aktivieren der Wi-Fi-Funktion

Schalten Sie das System mit der Fernbedienung ein.

Neustarten des SoundTouch™-Sockels

Halten Sie die Steuerungstaste an der Rückseite des SoundTouch™-Sockels mindestens 10 Sekunden lang gedrückt und lassen Sie sie dann los. Nach einigen Sekunden sollte sich der Sockel wieder einschalten und sich erneut mit Ihrem Netzwerk verbinden.





Hinweis: Ihre SoundTouch™-Presets und Ihre gespeicherten Netzwerkberechtigungen werden durch den Neustart nicht beeinflusst.

Zurücksetzen des SoundTouch™-Sockels

Setzen Sie den SoundTouch™-Sockel zurück, um alle SoundTouch™-Quelleninformationen und Netzwerkberechtigungen vom System zu löschen und die werkseitigen Einstellungen wiederherzustellen.

Hinweis: Durch das Zurücksetzen werden Ihre SoundTouch™-Presets und Ihre gespeicherten Netzwerkberechtigungen gelöscht. Ihre UKW- und MW-Presets werden dadurch nicht beeinflusst.

1. Vergewissern Sie sich, dass das SoundTouch™-Sockelkabel an den Bose link-Anschluss angeschlossen ist.
2. Trennen Sie das System vom Strom.
3. Halten Sie die Steuerungstaste an der Rückseite des SoundTouch™-Sockels gedrückt.
4. Halten Sie die Steuerungstaste gedrückt, während Sie das System wieder an den Strom anschließen.
5. Halten Sie die Steuerungstaste ungefähr fünf Sekunden lang gedrückt und lassen Sie sie dann los.
Das System wird neu gestartet.
6. Starten Sie die SoundTouch™-App und fügen Sie das System zum Netzwerk hinzu (siehe Seite 8).

| Problem | Lösung |
|--|--|
| System funktioniert nicht | <ul style="list-style-type: none"> • Schließen Sie das System an das Stromnetz an. • Ziehen Sie das Netzkabel 10 Sekunden lang aus der Netzsteckdose und schließen Sie es wieder an. Dadurch wird das System zurückgesetzt. • Tippen Sie auf das Touchpad oben am System, um es einzuschalten (Seite 10). |
| | <ul style="list-style-type: none"> • Schließen Sie das System an das Stromnetz an. • Schließen Sie den SoundTouch™-Sockel an den Bose link-Anschluss an und schalten Sie das System ein. • Wählen Sie den richtigen Netzwerknamen und geben Sie das Passwort ein. • Schließen Sie das Gerät und das SoundTouch™-System an dasselbe Wi-Fi®-Netzwerk an. • Stellen Sie das System innerhalb der Reichweite des Routers auf. • Aktivieren Sie Wi-Fi am Gerät (mobil oder Computer), das Sie für das Einrichten verwenden. • Wählen Sie den richtigen Netzwerknamen und geben Sie das Passwort ein. • Wenn der Netzwerknamen nicht erscheint oder ausgeblendet ist, wählen Sie „Manuell mit einem anderen Netzwerk verbinden“ im Bildschirm MIT WI-FI-HEIMNETZWERK VERBINDEN. • Schließen Sie alle offenen Anwendungen. • Wenn Sie für das Einrichten einen Computer verwenden, prüfen Sie die Firewall-Einstellungen, um sicherzustellen, dass die SoundTouch™-App und SoundTouch™ Music Server erlaubte Programme sind. • Testen Sie die Internetverbindung, indem Sie SoundTouch.com laden. • Starten Sie Ihr Mobilgerät oder Ihren Computer und Router neu. • Deinstallieren Sie die App, setzen Sie das System zurück und starten Sie den Einrichtungsvorgang erneut. |
| Verbindung mit dem Netzwerk nicht möglich | <ul style="list-style-type: none"> • Wenn sich Ihre Netzwerkinformationen geändert haben oder Sie Ihr System mit einem anderen Netzwerk verbinden möchten, sehen Sie in der Hilfe in der App nach. • Verbinden Sie sich mithilfe eines Ethernet-Kabels mit dem Netzwerk. |
| Kein Ton | <ul style="list-style-type: none"> • Erhöhen Sie die Lautstärke. • Drücken Sie Mute . • Werfen Sie die CD aus und laden Sie sie erneut. • Drücken Sie die Taste , um SoundTouch™ anzuhören. • Vergewissern Sie sich, dass der SoundTouch™-Sockel mit dem Wi-Fi-Netzwerk verbunden ist. • Drücken Sie , um eine externe Quelle zu hören, die an den AUX IN-Anschluss angeschlossen ist. • Schalten Sie die externe Quelle ein und erhöhen Sie die Lautstärke. • Trennen Sie die Kopfhörer vom System (bei Anschließen von Kopfhörern werden die Lautsprecher stummgeschaltet). • Stellen Sie das System von möglichen Störquellen weg (Mikrowellen, kabellose Telefone usw.). • Stoppen Sie andere Audio- oder Video-Streaming-Anwendungen. • Stellen Sie Ihr Mobilgerät näher zum Lautsprecher und von Störquellen oder Hindernissen weg. • Stellen Sie das Audiogerät näher zum drahtlosen Router oder Access Point. |
| Bluetooth®-Ton kann nicht wiedergegeben werden | <p>Verbindung mit <i>Bluetooth</i>-fähigem Gerät nicht möglich:</p> <p>Am System:</p> <ul style="list-style-type: none"> • Stimmen Sie ein Gerät ab (Seite 13). • Löschen Sie die Abstimmliste des Systems mithilfe der App. • Versuchen Sie, ein anderes Gerät abzustimmen. <p>Auf Ihrem Mobilgerät:</p> <ul style="list-style-type: none"> • Deaktivieren Sie die <i>Bluetooth</i>-Funktion und aktivieren Sie sie wieder. • Entfernen Sie den Lautsprecher aus dem <i>Bluetooth</i>-Menü. Stimmen Sie ihn erneut ab. • Sehen Sie in der Dokumentation Ihres <i>Bluetooth</i>-fähigen Geräts nach. |
| Schlechte Tonqualität | <ul style="list-style-type: none"> • Wenn Sie eine externe AUX-Quelle anhören, verwenden Sie ein Stereokabel und vergewissern Sie sich, dass es richtig angeschlossen ist. • Wenn der Bass zu stark oder zu gering ist, passen Sie den Basspegel des Systems mithilfe des Setup-Menüs an (siehe Seite 22). |
| Fernbedienung funktioniert nicht oder nur fehlerhaft | <ul style="list-style-type: none"> • Verringern Sie den Abstand zwischen Fernbedienung und System. • Überprüfen Sie, ob die Fernbedienungsbatterie mit dem positiven (+) Pol nach oben eingelegt ist. • Setzen Sie eine neue Batterie in die Fernbedienung ein. • Überprüfen Sie, ob die Signalübertragung durch fluoreszierende Beleuchtung, Sonnenlicht, Staub oder Schmutz auf der Linse gestört wird. • Stellen Sie das System an einem anderen Platz auf. |
| Schwacher MW-Empfang | <ul style="list-style-type: none"> • Drehen Sie das System etwas in die eine und dann in die andere Richtung, um die Ausrichtung der internen MW-Antenne zu ändern. • Entfernen Sie das System weiter von einem Fernsehgerät, einem Kühlschrank, Halogenleuchten, Dimmern oder anderen elektrischen Geräten, die elektrische Störgeräusche verursachen. • Lässt sich das Problem dadurch nicht beheben, befinden Sie sich möglicherweise in einem Gebiet mit schwachem MW-Signalempfang. |
| Schwacher UKW-Empfang | <ul style="list-style-type: none"> • Strecken Sie das Netzkabel so stark wie möglich. Das Netzkabel fungiert als UKW-Antennen (Seite 14). |
| CD wird nicht wiedergegeben | <ul style="list-style-type: none"> • Wählen Sie die CD-Quelle oder drücken Sie . Das CD-Symbol wird auf dem Display angezeigt. • Legen Sie die CD mit der Label-Seite nach oben ein. • Überprüfen Sie, ob die CD-Oberfläche sauber ist. Ist sie verschmutzt, reinigen Sie sie. • Verwenden Sie eine andere Disc. |

Austauschen der Fernbedienungs-batterie

1. Legen Sie die Fernbedienung mit der Oberseite nach unten auf eine ebene Oberfläche.
2. Schieben Sie den Verschluss mit dem Finger zur Seite wie in der Abbildung gezeigt und halten Sie ihn offen. Öffnen Sie die Batteriefachabdeckung.

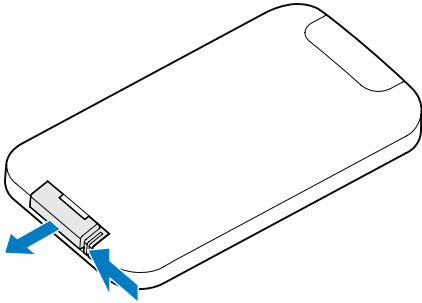

3. Nehmen Sie die alte Batterie heraus und setzen Sie eine neue ein, sodass das Pluszeichen (+) nach oben weist.

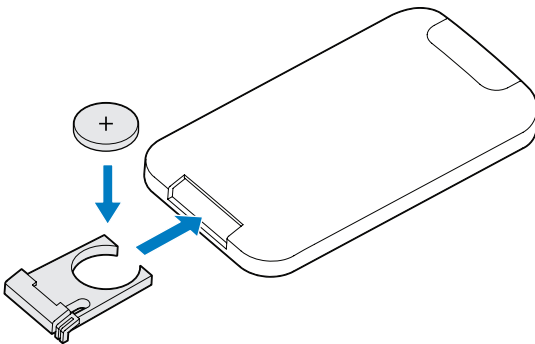

4. Schieben Sie die Batteriefachabdeckung vorsichtig zu. Sie rastet automatisch ein.

WARNUNG: Bewahren Sie neue und verbrauchte Batterien außerhalb der Reichweite von Kindern auf. Die Batterie darf nicht verschluckt werden. Es besteht die Gefahr von Verätzungen. Die mit diesem Produkt mitgelieferte Fernbedienungs-batterie enthält eine Knopfzellen-batterie. Wenn eine Knopfzellen-batterie verschluckt wird, kann dies in nur Stunden zu schweren inneren Verätzungen und zum Tod führen. Wenn das Batteriefach sich nicht sicher schließen lässt, stellen Sie die Verwendung des Produkts ein und halten Sie es von Kindern fern. Wenn Sie vermuten, dass die Batterie verschluckt oder auf andere Weise in den Körper gelangt ist, sollten Sie umgehend einen Arzt aufsuchen. Die Knopfzellen-batterie kann explodieren oder ein Feuer oder Verätzungen verursachen, wenn sie nicht richtig ausgetauscht oder falsch behandelt wird. Versuchen Sie nicht, die Batterie wiederaufzuladen, auseinander zu nehmen, auf eine Temperatur von über 100 °C zu erhitzen oder zu verbrennen. Verwenden Sie nur zugelassene (z.B. UL) 3-Volt-Lithium-Batterien CR2032 oder DL2032. Entsorgen Sie verbrauchte Batterien sofort.

Reinigung

- Reinigen Sie die Oberfläche des Systems mit einem weichen, trockenen Tuch.
- Verwenden Sie keine Sprühdosen. Verwenden Sie keine Lösungsmittel, Chemikalien und Reinigungsmittel, die Alkohol, Ammoniak oder Polituren enthalten.
- Auf keinen Fall darf Feuchtigkeit ins Innere gelangen.

Kundendienst

Sollten Sie die Fernbedienung verlieren, können Sie beim Bose- Kundendienst eine neue bestellen. Weitere Hilfe zur Problembehandlung erhalten Sie beim Bose-Kundendienst. Kontaktinformationen finden Sie in der Kurzanleitung.

Eingeschränkte Garantie

Auf das Bose Wave® SoundTouch™ Music System wird eine eingeschränkte Garantie gewährt. Einzelheiten zu der eingeschränkten Garantie finden Sie in den Garantiefinformationen in der Kurzanleitung. Wie Sie sich registrieren, ist in der Kurzanleitung beschrieben. Ihre eingeschränkte Garantie ist jedoch unabhängig davon gültig.

Die mit diesem Produkt angegebenen Garantiefinformationen gelten nicht in Australien und Neuseeland. Nähere Informationen zu unserer Garantie in Australien und Neuseeland finden Sie auf unserer Website unter www.bose.com.au/warranty bzw. www.bose.co.nz/warranty.

Technische Daten

Stromversorgung

220 - 240 V ~ 50/60 Hz 60 W max.

Anhang: Einrichten mithilfe eines Computers

Wichtige Setup-Informationen

- Sie können das System mithilfe eines Computers statt eines Smartphones oder Tablets einrichten.
- Sie benötigen das mitgelieferte USB-Kabel.
- Verwenden Sie einen Computer, der sich in Ihrem Wi-Fi®-Netzwerk befindet.
- Schließen Sie das USB-Kabel erst an, wenn die App Sie dazu auffordert.
- Verwenden Sie den Computer, auf dem Ihre Musikbibliothek gespeichert ist.

Verwenden eines Desktop-Computers zum Einrichten

Wenn Sie einen Desktop-Computer verwenden, stellen Sie das System in die Nähe des Computers, um es einzurichten. Sie müssen das USB-Kabel vom Computer vorübergehend an das System anschließen. Anschließend können Sie das System an seinen ständigen Ort stellen.

Einrichten des Systems mithilfe eines Computers

1. Stellen Sie das System auf den Sockel (siehe Seite 7).
2. Öffnen Sie einen Browser auf Ihrem Computer und gehen Sie zu **SoundTouch.com/app**
Tipp: Verwenden Sie den Computer, auf dem Ihre Musikbibliothek gespeichert ist.
3. Laden Sie die SoundTouch™-App herunter und führen Sie sie aus.
4. Verbinden Sie das System mit Ihrem Heimnetzwerk (siehe Seite 8).

Die App führt Sie durch die Einrichtung.



BOSE[®]
Better sound through research[®]

©2015 Bose Corporation, The Mountain,
Framingham, MA 01701-9168 USA
AM743462 Rev.00