

PRODUCT INFO

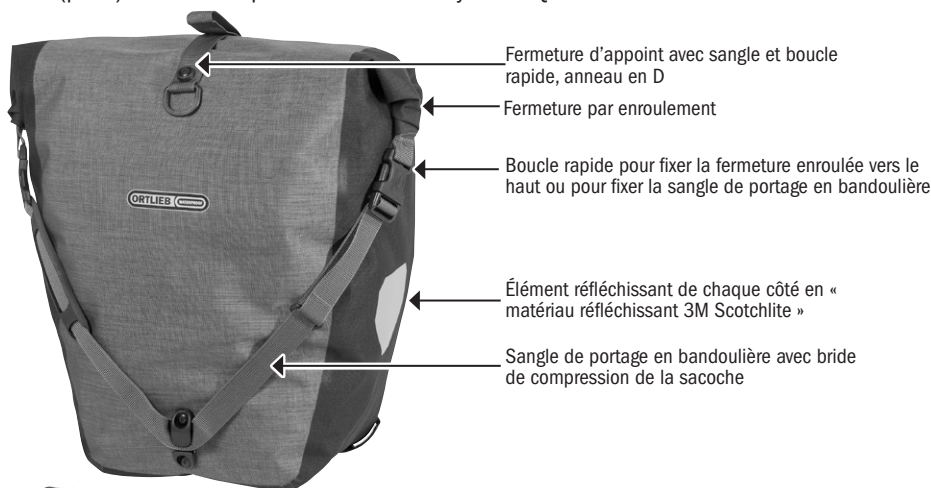

BACK-ROLLER PLUS

Sacoche de roue arrière (paire) à fermeture par enroulement et système QL2.1



Fermeture d'appoint avec sangle et boucle rapide, anneau en D

Fermeture par enroulement

Boucle rapide pour fixer la fermeture enroulée vers le haut ou pour fixer la sangle de portage en bandoulière

Élément réfléchissant de chaque côté en « matériau réfléchissant 3M Scotchlite »

Sangle de portage en bandoulière avec bride de compression de la sacoche

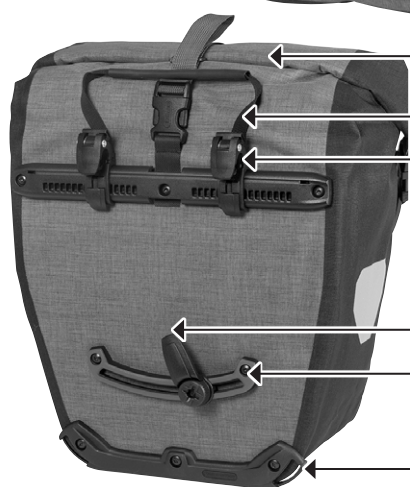

Poignée pour verrouillage et déverrouillage automatique du système QL2.1

16 mm crochets QL2.1 à fermeture automatique

Pièces de réduction pour diamètres de porte-bagages de 8, 10 et 12 mm à fonction anti-scratch

Crochet pivotable et ajustable (15°) à fonction anti-scratch

Rail d'un plastique deux composants à fonction anti-scratch

Protège-arêtes avec fentes pour fixer le système de portage de sacoches de vélo ORTLIEB



Vainqueur de test, magasin allemand aktiv Radfahren, 5/2015



Tipp Top-Produkt, magasin allemand RADtouren, 3/2015



VSFall-ride, 8-2013 à 8-2016

hauteur/cm	largeur/cm	profondeur/cm	volume/L	poids/g
42	23/32	17	40 (paire)	1680 (paire)

SPECIFICATIONS:

- + Sacoche de roue arrière (paire) avec fermeture par enroulement
- + Matériau Cordura résistant aux frottements
- + Avec système de suspension Quick-Lock2.1 pour porte-bagages dont le diamètre de tube ne dépasse pas 16 mm
- + Crochet de 20 mm, accessoire vendu séparément (pour vélos électriques par ex.)
- + Réducteurs pour tubes de diamètre de 8, 10 et 12 mm avec fonction « anti-scratch » pour protection du porte-bagages
- + Crochet QL supérieur et crochet inférieur réglables sans outil
- + Rail à crochet inférieur en plastique bi-composé « rigide-souple » qui réduit les risques de détérioration du porte-bagages
- + Avec pochette intérieure et sangle de portage
- + Coupe symétrique permettant une fixation à droite ou à gauche
- + Combinaison avec le ORTLIEB Rack-Pack
- + Réflecteurs 3M Scotchlite lumineux
- + Utilisation simultanément de Travel-Biker ORTLIEB
- + Facile à nettoyer à l'intérieur

Etendue de la livraison: sacoches (paire) avec sangle de portage (longueur 75 cm) et réducteurs de 8, 10 et 12 mm (2 paires de chaque taille)

Accessoires vendus séparément: système de portage de sacoche de vélo, poches extérieures (taille S), poche en filet, porte-gourde, sécurité antivol longue, crochet Quick-Lock2.1 jusqu'à 20 mm

Attention: Pour obtenir standard IP64 (protection contre les éclaboussures projetées dans toutes les directions) il faut rouler la fermeture 3 -4 fois.