

KURZANLEITUNG



DANKE, DASS SIE SICH FÜR EIN PRIVILEG PRODUKT ENTSCHIEDEN HABEN.

Für eine umfassenderer Benutzerunterstützung, registrieren Sie Ihr Gerät unter www.whirlpool.eu/register



Die **Gebrauchsanweisungen** von der Internetseite <http://docs.whirlpool.eu> runterladen

Befolgen Sie den Vorgang, der auf der letzten Seite beschrieben ist.

Vor Anwendung dieses Gerätes, lesen Sie den Inhalt der Installationsanleitung, Sicherheitshinweise und Gebrauchs aufmerksam durch.



Die Transportschrauben müssen vor der Anwendung des Gerätes entfernt werden.

Weitere Anweisungen, wie diese zu entfernen sind, finden Sie in *Installationsanleitung, Sicherheitshinweise und Gebrauchs.*

PRODUKTBESCHREIBUNG

GERÄT

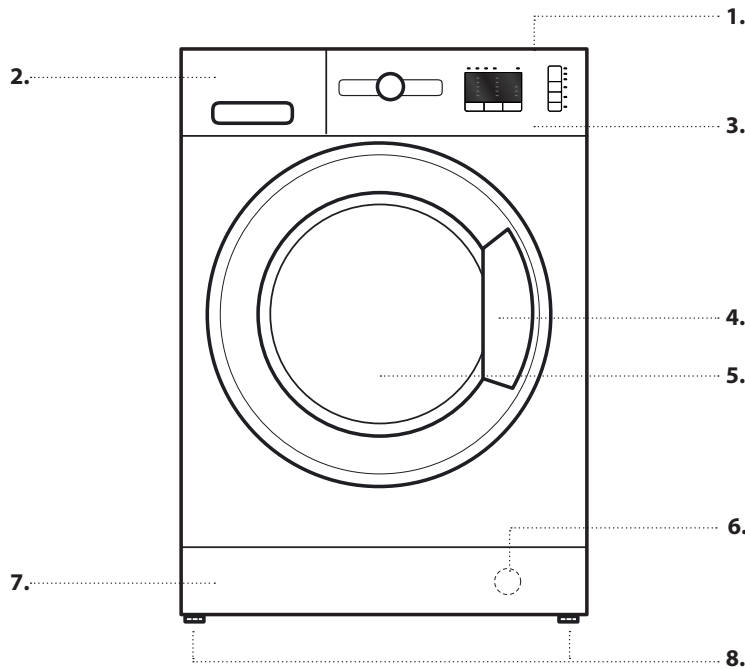

1. Oberste
2. Waschmittelfach
3. Bedientafel
4. Griff
5. Tür
6. Wasserfilter - hinter Trittläche
7. Abnehmbare Trittläche
8. Stellfüße (2)

BEDIENTAFEL

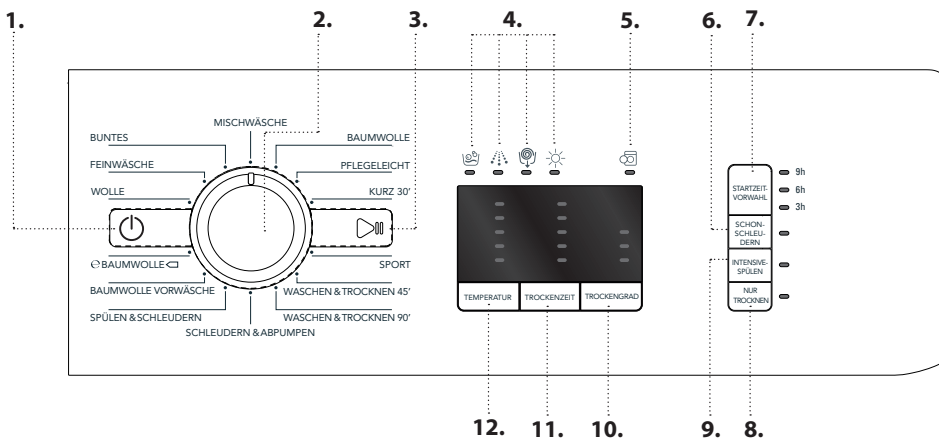

1. Ein/Aus Taste
2. Programmwahlschalter
3. Start/Pause Taste
4. Led Wasch-und Trockenphasen Taste
5. Led Tür offen / Programmende Taste
6. Schonschleudern Taste
7. Startzeitvorwahl Taste
8. Nur Trocknen Taste
9. Intensivspülen Taste
10. Trockengrad Taste
11. Trockenzeit Taste
12. Temperatur Taste

WASCHMITTELFACH

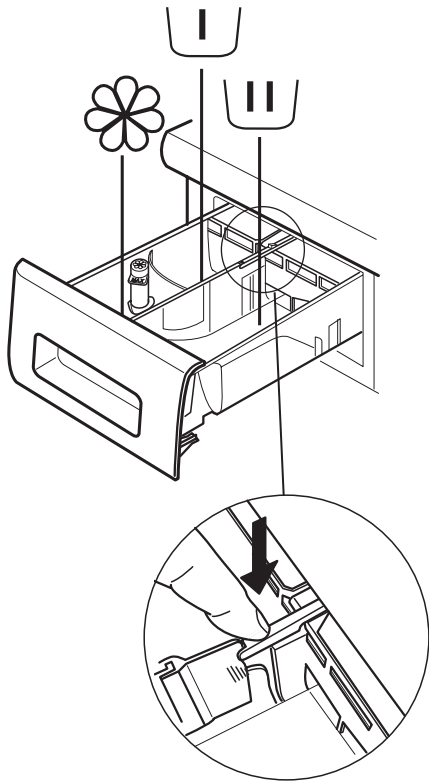

Vorwaschkammer

- Waschmittel für Vorwäsche



Behälter für Hauptreinigung

- Waschmittel für die Hauptwäsche
- Fleckentferner
- Wasserenthärter



Weichspülerkammer

- Weichspüler
- Flüssige Stärke

Weichspüler oder Wäschestärke höchstens bis zur „max“ Markierung füllen.

Entriegelungstaste

(drücken, um den Behälter für die Reinigung zu entnehmen).

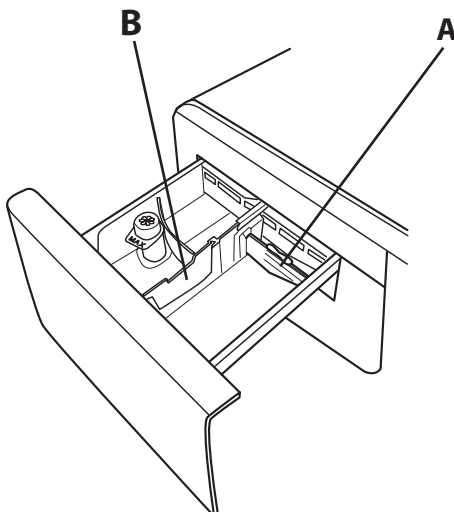

Bevorzugt die Abtrennung **A** verwenden, wenn Sie mit einem Flüssigwaschmittel waschen, um die richtige Menge an Waschmittel sicherzustellen (die Abtrennung befindet sich in der Tüte mit den Anleitungen).

Die Abtrennung in den Spalt **B** einsetzen, wenn Sie Waschpulver verwenden.

ERSTINBETRIEBNAHME

Siehe den Abschnitt **TÄGLICHER GEBRAUCH** für die Anleitungen wie ein Programm gestartet wird.

ERSTER WASCHGANG

Entfernen Sie alle Produktionsrückstände:

1. Wählen Sie das Programm „Baumwolle“ bei einer Temperatur von 90 °C.
2. Füllen Sie eine geringe Menge Waschpulver in die Hauptwaschkammer des Waschmittelfachs (maximal 1/3 der vom Waschmittelhersteller für leicht verschmutzte Wäsche empfohlenen Menge).
3. Starten Sie das Programm **ohne den Waschtrockner zu laden** (mit leerer Trommel).



TÄGLICHER GEBRAUCH

Für weitere Informationen über die Funktionen kann eine detaillierte Anleitung angefordert werden oder von der Internetseite heruntergeladen werden, dazu die Anweisungen auf der letzten Seite befolgen. 

1. WÄSCHE EINFÜLLEN.

- Bereiten Sie die Wäsche entsprechend den Empfehlungen im Abschnitt „TIPPS UND HINWEISE“ vor. - Öffnen Sie die Tür und füllen Sie die Wäsche in die Trommel, ohne die in der *Programmtabelle* angegebene maximale Beladung zu überschreiten.
- Schließen Sie die Tür, drücken Sie bis der Verschluss hörbar verriegelt und prüfen Sie dann, dass sich keine Wäsche zwischen dem Türglas und der Gummidichtung befindet.



2. WASSERHAHN ÖFFNEN

Prüfen Sie, dass die Waschtrockner korrekt mit den Wasserleitungen verbunden ist. Drehen Sie den Wasserhahn auf.



3. EINSCHALTEN DES WASCHTROCKNERS.

Drücken Sie die Taste ; die Lampe  blinkt langsam.

4. EIN PROGRAMM AUSWÄHLEN UND EINEN GANG INDIVIDUALISIEREN.

Die folgenden Funktionen sind an diesem Gerät möglich:

- Nur Waschen
- Waschen und Trocknen
- Nur Trocknen

Nur Waschen

Wählen Sie das gewünschte Programm mit dem PROGRAMM-Wahlschalter aus. Der Waschtrockner zeigt automatisch mit dem entsprechenden led Licht die maximale Temperatur an, die für das eingestellte Programm bestimmt ist. Die entsprechende Taste drücken, um die eingestellte Temperatur zu ändern.

- Durch Drücken der „Temperatur“-Taste wird die Temperatur schrittweise bis zu einem Minimum von 20 °C reduziert. Durch erneutes Drücken der Taste wird zu der maximalen für das Programm zugelassenen Temperatur zurückgekehrt.

Wählen Sie die gewünschten Optionen (bei Bedarf).

- Drücken Sie die Taste, um die Option auszuwählen; die entsprechende Tastenlampe leuchtet.
- Durch erneutes Drücken der Taste wird die Zusatzfunktion wieder abgewählt; die Lampe erlischt.

! Wenn die ausgewählte Option nicht mit dem eingestellten Programm kompatibel ist, ertönt ein Warnsignal und die Anzeigerlampe blinkt dreimal. Die Option ist nicht ausgewählt.

Waschen und Trocknen

Um eine Waschlagerung ohne Unterbrechung zwischen dem Waschgang und dem Trockenprogramm zu waschen und zu trocknen, stellen Sie sicher, dass die Waschlagerung nicht die maximal erlaubte Menge für das Trocknen für das ausgewählte Programm überschreitet (siehe die Spalte „Max. Beladung für Trockenprogramm“ in der *Programmtabelle*).

1. Befolgen Sie die Anweisungen in dem Abschnitt „Nur Waschen“, um das gewünschte Programm auszuwählen und, bei Bedarf, zu individualisieren.

2. Wählen Sie die gewünschte Trockenstufe durch Drücken der „Trockengrad“-Taste für die automatischen Trockenstufen oder „Trockenzeit“, um die Trockenzeit einzustellen.

- *Automatisches Trocknen mit wählbaren Stufen:*

In dem automatischen Trockenprogramm trocknet der Waschtrockner die Wäsche, bis die eingestellte Trockenstufe erreicht ist. Durch einmaliges Drücken der Taste „Trockengrad“ wird automatisch die höchste verfügbare Trockenstufe für das ausgewählte Programm ausgewählt. Durch erneutes Drücken der Taste wird die Trockenstufe verringert.

Die folgenden Stufen sind verfügbar:

Schrantrocken : Wäsche ist komplett trocken und kann ohne Bügeln in den Schrank gelegt werden.

Leichttrocken : Wäsche bleibt leicht feucht, um Knittern von Kleidung zu verringern. Kleidungsstücke müssen auf Bügel gehängt werden, um vollständig an der Luft zu trocknen.

Bügeltrocken : Kleidungsstücke bleiben sehr feucht, um das Bügeln zu vereinfachen.

- *Zeittrocknen:*

Um eine bestimmte Trockenzeit einzustellen, die „Trockenzeit“-Taste drücken, bis die led für die gewünschte Zeit aufleuchtet. Werte von 180 bis 40 Minuten können eingestellt werden.

Um eine größere als die maximal für den Trockner erlaubte Waschlagerung zu waschen (siehe die Spalte „Max. Beladung für Trockenprogramm“ in der *Programmtabelle*), entnehmen Sie einige Kleidungsstücke sobald der Waschgang beendet ist und bevor Sie das Trockenprogramm starten. Gehen Sie wie folgt vor:

1. Befolgen Sie die Anweisungen in dem Abschnitt „Nur Waschen“, um das gewünschte Programm auszuwählen und, bei Bedarf, zu individualisieren.
2. Stellen Sie kein Trockenprogramm ein.
3. Sobald der Waschgang beendet ist, öffnen Sie die Tür und entfernen Sie einige Kleidungsstücke, um die Beladung zu verringern. Befolgen Sie nun die Anleitungen für „Nur Trocknen“.

HINWEIS: Nach dem Trocknen und bevor Sie die Tür öffnen, eine Abkühlphase einhalten.

Bei Verwendung von den zwei voreingestellten Gängen „Waschen & Trocknen 45“ und „Waschen & Trocknen 90“ muss kein Trockenprogramm ausgewählt und gestartet werden.

Nur Trocknen

Diese Funktion dient dem einfachen Trocknen einer nassen Waschlagerung, die zuvor in dem Waschtrockner oder per Hand gewaschen wurde.

1. Wählen Sie das passende Programm für die zu trocknende Wäsche (z.B. baumwolle wählen, um nasse Baumwollwäsche zu trocknen).
2. Drücken Sie die Taste „Nur Trocknen“, um ohne Waschgang zu trocknen.
3. Wählen Sie die gewünschte Trockenstufe durch Drücken der „Trockengrad“-Taste für die automatischen Trockenstufen oder „Trockenzeit“, um die Trockenzeit einzustellen.

- *Automatisches Trocknen mit wählbaren Stufen:*

In dem automatischen Trockenprogramm trocknet der Waschtrockner die Wäsche, bis die eingestellte Trockenstufe erreicht ist. Durch einmaliges Drücken der Taste „Trockengrad“ wird automatisch die höchste verfügbare Trockenstufe für das ausgewählte Programm ausgewählt. Durch erneutes Drücken der Taste wird die Trockenstufe verringert.

Die folgenden Stufen sind verfügbar:

Schrantrocknen : Wäsche ist komplett trocken und kann ohne Bügeln in den Schrank gelegt werden.

Leichttrocknen : Wäsche bleibt leicht feucht, um Knittern von Kleidung zu verringern. Kleidungsstücke müssen auf Bügel gehängt werden, um vollständig an der Luft zu trocknen.

Bügeltrocknen : Kleidungsstücke bleiben sehr feucht, um das Bügeln zu vereinfachen.

- *Zeittrocknen:*

Um eine bestimmte Trockenzeit einzustellen, die „Trockenzeit“-Taste drücken, bis die led für die gewünschte Zeit aufleuchtet. Werte von 180 bis 40 Minuten können eingestellt werden.

HINWEIS: Nach dem Trocknen und bevor Sie die Tür öffnen, eine Abkühlphase einhalten.

5. DIE KORREKTE MENGE WASCHMITTEL VERWENDEN.

Das Fach entnehmen und Waschmittel in die entsprechenden Fächer geben, wie in „Waschmittelfach“ beschrieben. Dies ist nur notwendig, wenn das Programm Nur Waschen oder Waschen + Trocknen verwendet wird.

6. STARTVORWAHL EINES PROGRAMMS. Um ein Programm zu einem späteren Zeitpunkt zu starten, siehe den Abschnitt „Optionen und Funktionen“.

7. EIN PROGRAMM STARTEN.

Drücken Sie die Taste START /PAUSE. Das entsprechende Anzeigelicht leuchtet, die Tür wird verriegelt und das Symbol Tür offen  erlischt. Zum Ändern eines Programmes während eines laufenden Ganges, START/PAUSE drücken, um den Waschtrockner anzuhalten (die START/PAUSE Lampe blinkt langsam gelb); dann den gewünschten Gang wählen und erneut START/PAUSE drücken. Um die Tür während eines laufenden Ganges zu öffnen, START/PAUSE drücken; die Tür kann geöffnet werden, sobald das Symbol leuchtet. Drücken Sie die Taste START/PAUSE erneut, um zu dem Programm zurückzukehren, bei dem angehalten wurde.

8. EIN LAUFENDES PROGRAMM ABBRECHEN (WENN NOTWENDIG)



Die Taste  drücken und gedrückt halten, bis der Waschtrockner stoppt.

Wenn der Wasserstand und die Temperatur niedrig genug sind, entriegelt die Tür und kann geöffnet werden. Bei Wasser in der Trommel, bleibt die Tür verriegelt. Zum Entriegeln der Tür, den Waschtrockner ausschalten, das Programm SCHLEUDERN & ABPUMPEN wählen, das Wasser wird abgelassen und die Tür nach Abschluss des Programms entriegelt.

9. DEN WASCHTROCKNER NACH ABSCHLUSS DES PROGRAMMS AUSSCHALTEN.

Bei Programmende, schaltet sich das Licht Tür offen  ein.

Die Tür kann geöffnet werden, wenn das Symbol  leuchtet. Prüfen, dass das Symbol Tür entriegelt an ist, dann die Tür öffnen und die Wäsche entnehmen.

Drücken Sie , um den Waschtrockner auszuschalten. Um Energie zu sparen, stellt sich der Waschtrockner automatisch nach etwa 30 Minuten nach Abschluss des Programms ab, wenn er nicht manuell mit der  Taste ausgeschaltet wurde. Die Tür angelehnt lassen, um das Innere des Waschtrockners trocknen zu lassen.

TIPPS UND HINWEISE

REGELN ZUM TRENNEN VON WÄSCHE





- Gewebetyp / Anweisungen auf Pflegeetikett (Baumwolle, Mischwäsche, Pflegeleicht, Wolle, Handwäsche)
- Farbe (trennen Sie farbige und weiße Kleidungsstücke, waschen Sie neue farbige Sachen separat)
- Größe (Verschieden große Wäschestücke in einer Waschladung verbessern die Waschwirkung und Gewichtsverteilung in der Trommel)
- Feinwäsche (kleine Stücke – wie Feinstrumpfhosen – und Kleidungsstücke mit Schnallen - wie Büstenhalter – in kleine Wäschebeutel oder einen Kissenbezug mit Reißverschluss geben).

TASCHEN LEEREN

- Gegenstände wie Münzen oder Sicherheitsnadeln können sowohl der Wäsche als auch der Waschtrocknertrommel schaden.

WASCH-SYMBOL AUF KLEIDUNGSETIKETTEN

Der Wert, der in dem Wannensymbol angezeigt wird, ist die maximale Temperatur, mit der das Kleidungsstück gewaschen werden darf.

-  Normale mechanische Einwirkung
-  Reduzierte mechanische Einwirkung
-  Sehr reduzierte mechanische Einwirkung
-  Nur Handwäsche
-  Nicht waschen

WASSERFILTER REGELMÄSSIG REINIGEN

- Dies dient dazu, dass der Filter nicht blockiert und dass das Wasser korrekt abgepumpt wird. Siehe den Abschnitt „Reinigung und Wartung“ / „Reinigung des Wasserfilters“ in der detaillierten Anleitung, die angefordert oder von der Internetseite heruntergeladen werden kann.  [www](#)

SPAREN SIE ENERGIE UND SCHÜTZEN SIE DIE UMWELT

- Halten Sie sich an die vorgegebenen Beladungen aus der Programmtabelle, um den Verbrauch von Energie, Wasser und Waschmittel zu verbessern und die Waschzeiten zu verringern.
- Die von dem Waschmittelhersteller empfohlenen Waschmittelmengen nicht überschreiten.
- Sie sparen Energie, wenn Sie bei 60 °C anstatt bei 90 °C oder bei 40 °C anstatt bei 60 °C waschen. Wir empfehlen das Programm  60 °C für Baumwollkleidung, welches länger ist, aber weniger Energie verbraucht.
- Um beim Waschen und Trocknen Energie und Zeit zu sparen, wählen Sie die höchste Schleuderrzahl für das Programm, um das verbleibende Abwasser in der Kleidung am Ende des Waschgangs zu verringern.

PROGRAMMTABELLE

Programm	Verfügbare Temperaturen	Max. Schleuderschleuderzahl (U/Min)	Trocknen	Max. Beladung für Waschgang (kg)	Max. Beladung für Trockenprogramm (kg)	Dauer (Minuten)	Waschmittel und Waschzusätze			Empfohlenes Waschmittel	
							Vorwäsche	Hauptwäsche	Weichspüler	Waschpulver	Flüssiges
BAUMWOLLE	20°C - 90°C	1400	✓	8	6	200	-	●	○	✓	✓
PFLEGELEICHT (3)	20°C - 60°C	1000	✓	4,5	4	140	-	●	○	✓	✓
KURZ 30'	20°C - 30°C	800	-	3,5	-	30	-	●	○		✓
SPORT	20°C - 40°C	600	✓	4	4	100	-	●	○		✓
WASCHEN & TROCKNEN 45'	30°C	1400	✓	1	1	45	-	●	○		✓
WASCHEN & TROCKNEN 90'	30°C	1200	✓	2	2	90	-	●	○		✓
SCHLEUDERN & ABPUMPEN	-	1400	✓	8	6	10	-	-	-		
SPÜLEN & SCHLEUDERN	-	1400	✓	8	6	50	-	-	○		
BAUMWOLLE VORWÄSCHE	20°C - 90°C	1400	✓	8	6	215	●	●	○	✓	
☉ BAUMWOLLE ◻ (1)	20°C - 60°C	1400	✓	8	6	200	-	●	○	✓	✓
☉ BAUMWOLLE ◻ (2)	20°C - 40°C	1400	✓	8	6	190	-	●	○	✓	✓
WOLLE	20°C - 40°C	800	✓	2	2	90	-	●	○		✓
FEINWÄSCHE	20°C - 30°C	0	✓	1	1	80	-	●	○		✓
BUNTES	20°C - 40°C	1400	✓	8	6	125	-	●	○		✓
MISCHWÄSCHE	20°C - 40°C	1000	✓	4,5	4,5	90	-	●	○		✓

✓ Wählbar /optional - Nicht wählbar/anwendbar ● Erforderliche Menge ○ Optionale Menge

Für Waschprogramme mit Temperaturen über 50°C, empfehlen wir die Verwendung von Waschpulver anstatt Flüssigwaschmittel und die Einhaltung der Vorschriften auf der Waschmittelverpackung.

- 1) Testprogramm in Übereinstimmung mit Standard EN 50229 (Wasche): Wählen Sie das „☉ Baumwolle ◻“ Programm mit 60°C.
- 2) Langes Baumwollprogramm: Wählen Sie das „☉ Baumwolle ◻“ Programm mit 40°C.
- 3) Langes Synthetikprogramm: Programm PFLEGELEICHT und eine Temperatur von 40°C einstellen.

Bei der Dauer, die auf der Anzeige oder in dem Handbuch angegeben ist, handelt es sich um eine geschätzte Zeit, die für Standardbedingungen berechnet wurde. Die tatsächliche Dauer kann entsprechend der Anzahl der verschiedenen Faktoren, wie Wasserzulufttemperatur und -Druck, Raumtemperatur, Waschmittelmenge, Größe und Art der Ladung, Verteilen der Wäsche und ausgewählte Zusatzfunktionen variieren.

TABELLE DER ZEITEINSTELLUNGEN FÜR DIE AUTOMATISCHEN TROCKENSTUFEN

Stoffart	Max. Beladung (kg)	Schrantrocken 	Leichttrocken 	Bügeltrocken
BAUMWOLLE	6	300'	230'	180'
PFLEGELEICHT	4	180'	160'	120'
WOLLE	2	155'	130'	120'

Die angegebene Zeit ist nur indikativ und bezieht sich auf die maximale Beladung; bei kleineren Ladungen ist die Trockenzeit kürzer.

Testprogramm in Übereinstimmung mit Standard EN 50229 (Trocknen): die größerer Ladung (6kg) muss mit der Trockenstufe getrocknet werden. Die Ladung mit der restlichen Wäsche muss mit der Trockenstufe getrocknet werden: und soll aus 2 Bettlaken, 1 Kissenbezug und 1 Handtuch bestehen.

PROGRAMME

Beachten Sie die Anweisungen auf den Wasch-Symbolen der Kleidungsstücke.

BAUMWOLLE

Zum Waschen von normal bis stark verschmutzten Handtüchern, Tischdecken, Bettwäsche usw. aus Baumwolle und Leinen.

PFLEGELEICHT

Zum Waschen von normal verschmutzten Kleidungsstücken aus synthetischen Fasern (wie Polyester, Polyacryl, Viskose usw.) oder Baumwolle/synthetischen Geweben.

KURZ 30'

Zum schnellen Waschen von leicht verschmutzten Kleidungsstücken: Dieses Programm dauert nur 30 Minuten und spart Energie und Zeit. Maximale Beladung 3,5 Kg.

SPORT

für wenig verschmutzte Sportkleidung (Trainingsanzüge, Sporthosen; für beste Resultate empfehlen wir, die in der "Programmtabelle" angezeigte maximale Füllmenge nicht zu übersteigen. Verwenden Sie ein Flüssigwaschmittel und nur die Menge für eine halbe Gerätefüllung.

WASCHEN & TROCKNEN 45'

Zum schnellen Waschen und Trocknen von leicht verschmutzten Kleidungsstücken aus Baumwolle und synthetischen Fasern. Dieses Programm wäscht und trocknet eine Wäscheladung von bis zu 1 Kg in nur 45 Minuten.

WASCHEN & TROCKNEN 90'

Zum schnellen Waschen und Trocknen von Kleidungsstücken aus Baumwolle und synthetischen Fasern. Dieses Programm wäscht und trocknet eine Wäscheladung von bis zu 2 Kg in nur 90 Minuten.

SCHLEUDERN & ABPUMPEN

Schleudert die Wäsche und lässt dann das Wasser ab. Für belastbare Kleidungsstücke.

SPÜLEN & SCHLEUDERN

spült und schleudert dann. Für belastbare Kleidungsstücke.

BAUMWOLLE VORWÄSCHE

Zum Waschen von stark verschmutzten Handtüchern, Tischdecken, Bettwäsche usw. aus Baumwolle und Leinen, wo eine Vorwäsche erforderlich ist. Nur Waschpulver in dem „Behälter für Hauptreinigung“ verwenden.

☉ BAUMWOLLE ◀

Zum Waschen von normal verschmutzten Kleidungsstücken aus Baumwolle. Dieses Standard-Baumwollprogramm hat bei 40 °C und 60 °C die besten Eigenschaften in Bezug auf Wasser- und Energieverbrauch.

WOLLE

Mit dem Programm „Wolle“ können alle Wollsachen gewaschen werden, auch wenn das Etikett „nur Handwäsche“ zeigt. Für beste Ergebnisse verwenden Sie ein spezifisches Waschmittel und waschen Sie maximal 2 kg Wäsche.

FEINWÄSCHE

Zum Waschen von besondersempfindlichen Kleidungsstücken. Es wird empfohlen die Kleidungsstücke vor dem Waschen nach links zu wenden.

BUNTES

Zum Waschen von bunten Kleidungsstücken aus Baumwolle. Dieses Programm wurde verbessert, um die Farben auch nach mehrmaligem Waschen leuchten zu lassen.

MISCHWÄSCHE

Zum Waschen von leicht bis normal verschmutzten Kleidungsstücken aus Baumwolle, Leinen, synthetischen Fasern und Mischfasern.

OPTIONEN UND FUNKTIONEN

Über die entsprechende Taste direkt wählbare OPTIONEN

! Wenn die ausgewählte Option nicht mit dem eingestellten Programm kompatibel ist, ertönt ein Warnsignal und die Anzeigerlampe blinkt dreimal. Die Option ist nicht ausgewählt.

STARTZEITVORWAHL

Um eine Startvorwahl für das ausgewählte Programm einzustellen, die Taste solange drücken, bis die led für die gewünschte Startvorwahl leuchtet (9h - 6h - 3h). Um die Startvorwahl zu löschen, die Taste solange drücken, bis alle Lichter erlöschen.

SCHONSCHLEUDERN

Diese Funktion reduziert die Schleuderzahl des ausgewählten Waschprogramms um die Hälfte.

INTENSIVSPÜLEN

Mit dieser Funktion wird ein zusätzliches Spülen zugefügt und sorgt für eine optimale Entfernung des Waschmittels. Diese Funktion ist besonders für Menschen mit empfindlicher Haut geeignet.

ANLEITUNG ZUR WARTUNG UND FEHLERSUCHE

Siehe **Gebrauchsanweisungen** für Anleitungen zur Wartung und der Fehlerbehebung.



TECHNISCHES DOKUMENT

Das technische Dokument enthält Schaubilder zum Energieverbrauch und kann von der Whirlpool-Internetseite <http://docs.whirlpool.eu> heruntergeladen werden

KUNDENDIENST KONTAKTIEREN

Wenn Sie den Kundendienst kontaktieren, müssen Sie den Code auf dem Sticker im Inneren der Tür verfügbar haben. Die Telefonnummer ist in dem Garantieheft angegeben.

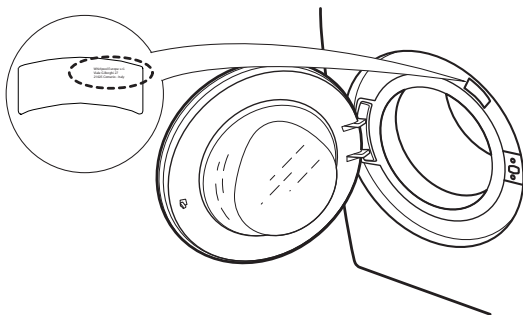

ANFORDERN DER GEBRAUCHSANWEISUNGEN

- > Kundendienst anrufen
- > Diesen QR-Code verwenden



- > Die Anleitung von der Whirlpool-Internetseite herunterladen <http://docs.whirlpool.eu>
- Dafür müssen Sie den richtigen Produktcode eingeben, der sich auf dem Sticker befindet.



DAILY REFERENCE GUIDE



THANK YOU FOR BUYING A PRIVILEG PRODUCT.
For even more complete user support, register your appliance at www.Whirlpool.eu/register



Download the **Instructions for use** from the website <http://docs.Whirlpool.eu>
Follow the procedure described on the last page.

Please read the content of the *Health & Safety and Installation Guides* thoroughly before you use this appliance.



The transit bolts must be removed before the appliance is used.

See the *Health & Safety and Installation Guides* for detailed instructions on how to remove the transit bolts.

PRODUCT DESCRIPTION

APPLIANCE

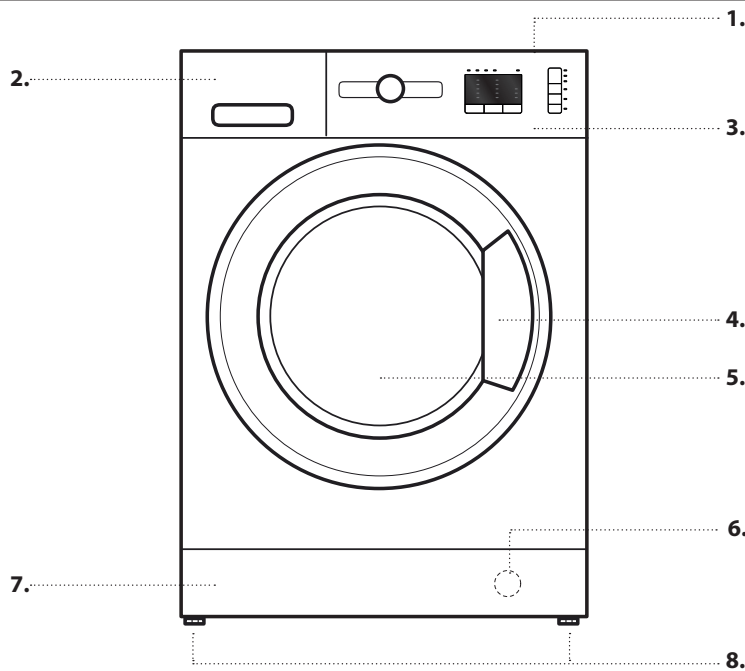

1. Top
2. Detergent dispenser
3. Control Panel
4. Lid handle
5. Door
6. Water filter - behind kick panel
7. Removable kick panel
8. Adjustable feet (2)

CONTROL PANEL

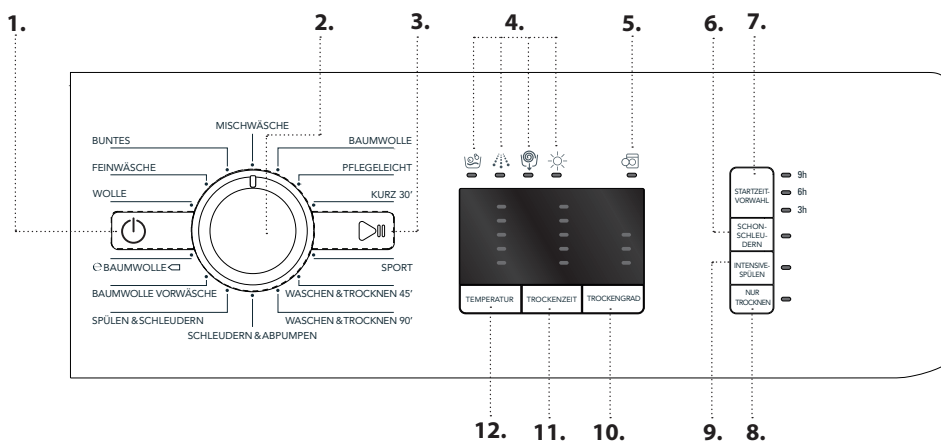

1. On/Off button
2. Programme selector
3. Start/Pause button
4. Led washing and drying phases button
5. Led door open /End of cycle button
6. Half spin button
7. Start delay button
8. Dry only button
9. Intensive rinse button
10. Dryness level button
11. Drying time button
12. Temperature button

DETERGENT DISPENSER

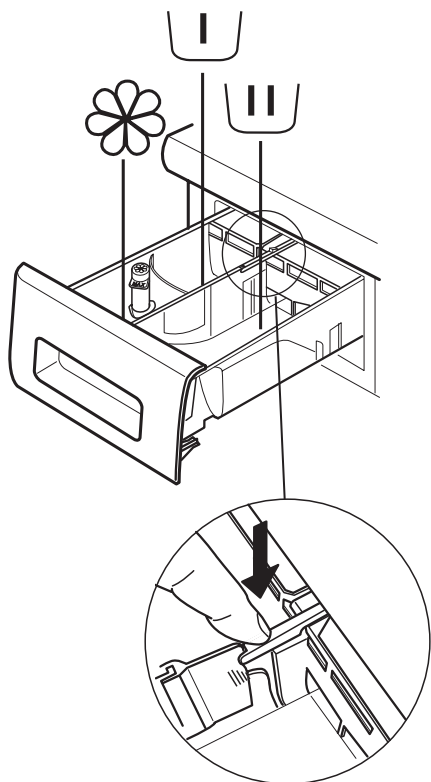

Prewash Compartment

- Detergent for prewash



Main Wash Compartment

- Detergent for the main wash
- Stain remover
- Water softener



Softener compartment

- Softener
- Liquid starch

Pour softener or starch solution into the compartment without exceeding the "max" level.

Release button

(press to remove tray for cleaning).

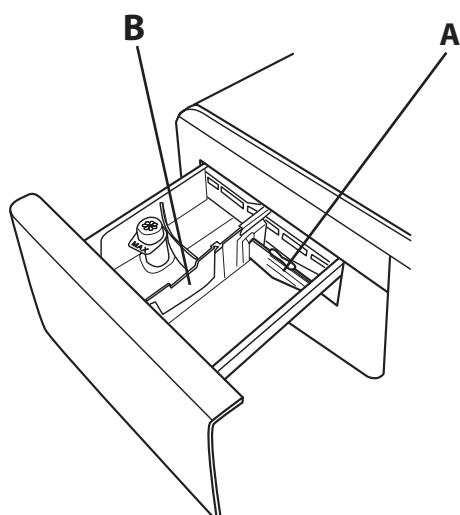

Preferably use the partition **A** when washing with a liquid detergent for washing, to ensure that the correct quantity of detergent is used (the partition is included in the bag containing the instructions). Move the partition into slot **B** when using detergent powder.

FIRST TIME USE

See the section *DAILY USE* for instructions on selecting and starting a programme.

FIRST CYCLE OPERATION

Remove any manufacturing debris:

1. Select the "Baumwolle" programme with a temperature setting of 90 °C.
2. Pour a small quantity of detergent powder into the main wash compartment of the detergent dispenser (maximum 1/3 of the quantity the detergent manufacturer recommends for lightly soiled laundry).
3. Start the programme **without loading the washer dryer machine** (with empty drum).



DAILY USE

For more information on functions, a more detailed guide may be requested or downloaded from the website following the instructions given on the last page. 



1. LOADING LAUNDRY.

- Prepare the laundry, following the recommendations given in the section "HINTS AND TIPS". - Open the door and load the laundry into the drum, without exceeding the maximum load capacities indicated in the *Programme Chart*.
- Close the door, pressing until the latch audibly locks, and check that there is no laundry trapped between the door glass and the rubber seal. 

2. OPEN THE WATER TAP

Check that the washer dryer is connected correctly to the water mains. Open the water tap. 

3. SWITCHING ON THE WASHER DRYER MACHINE.

Press button ; the lamp  flashes slowly.

4. SELECTING A PROGRAMME AND CUSTOMISING A CYCLE.

The following functions are possible with this appliance:

- Wash only
- Wash and dry
- Dry only

Wash only

Select the required programme with the PROGRAMME selector dial. The washer-dryer automatically displays the maximum temperature specified for the programme set, via the corresponding led light. Press the relevant button to change the temperature.

- Pressing the "Temperatur" button reduces the temperature progressively, to a minimum of 20 °C. Pressing the button again will return to the maximum temperature permitted for the programme.

Select the required options (if necessary).

- Press the button to select the option; the respective button lamp illuminates.
- Press the button again to cancel the option; the lamp extinguishes.

! If the selected option is not compatible with the programme set, an error warning tone sounds and the indicator lamp flashes three times. The option is not selected.

Wash and dry

To wash and dry a load with no interruption between the wash and dry cycles, make sure that the load does not exceed the maximum permissible drying load for the selected programme (see the column "Max. load for drying cycle" in the *Programme chart*).

1. Follow the instructions given in the paragraph "Wash Only" to select and, if necessary, customise the required programme.
Select the type of drying desired, by pressing the "Trockengrad" button for automatic drying levels or the "Trockenzeit" button to set drying time.

- *Automatic drying with selectable levels:*

In automatic drying mode, the washer dryer machine dries the laundry until the set level of dryness is reached. Pressing button "Trockengrad" once automatically selects the highest drying level available for the selected programme. Press the button again to reduce the drying level.

The following levels are available:

Wardrobe : laundry is completely dry and ready to be put away in the wardrobe without ironing.

Hanger : laundry is left slightly damp to minimise creasing. Garments must be hung to air dry completely.

Iron : garments are left reasonably damp to make ironing easier.

- *Timer drying mode:*

To set a specific drying time, press the "Trockenzeit" button until the led for the desired time is illuminated. Values from 180 to 40 minutes are settable.

To wash a load of laundry larger than the maximum permissible load for drying (see the column "Max. load for drying cycle" in the *Programme chart*), remove a few garments once the washing cycle has finished before starting the drying cycle. Proceed as follows:

1. Follow the instructions given in the paragraph "Wash Only" to select and, if necessary, customise the required programme.
2. Do not include a drying cycle.
3. Once the washing cycle is finished, open the door and remove a few garments to reduce the load. Now follow the instructions for "Dry only".

N.B.: always allow a cooling down period after drying before opening the door.

When using the two preset cycles "Waschen & Trocknen 45'" and "Waschen & Trocknen 90'", it is not necessary to select and start a drying cycle.

Dry only

This function is used to simply dry a wet load washed previously in the washer dryer or by hand.

1. Select a suitable programme for the laundry you want to dry (e.g. select cotton to dry wet cotton laundry).
2. Press button "Nur Trocknen" to dry without a wash cycle.
3. Select the type of drying desired, by pressing the "Trockengrad" button for automatic drying levels or the "Trockenzeit" button to set drying time.

- *Automatic drying with selectable levels:*

In automatic drying mode, the washer dryer machine dries the laundry until the set level of dryness is reached. Pressing button "Trockengrad" once automatically selects the highest drying level available for the selected programme. Press the button again to reduce the drying level.

The following levels are available:

Wardrobe : laundry is completely dry and ready to be put away in the wardrobe without ironing.

Hanger : laundry is left slightly damp to minimise creasing. Garments must be hung to air dry completely.

Iron : garments are left reasonably damp to make ironing easier.

- *Timer drying mode:*



To set a specific drying time, press the "Trockenzeit" button until the led for the desired time is illuminated. Values from 180 to 40 minutes are settable.

N.B.: always allow a cooling down period after drying before opening the door.

5. USING THE CORRECT AMOUNT OF DETERGENT. Pull out the tray and pour detergent into the relative compartments as described in "*Detergent dispenser*". This is only necessary when using a wash only or a wash + dry programme.

6. DELAYING THE START OF A PROGRAMME. To set a programme to start at a later time, see the section "*Options and Functions*".

7. STARTING A PROGRAMME.



Press the START/PAUSE button. The corresponding indicator light is illuminated, the door locks and the door open  symbol extinguishes. To change a programme while a cycle is in progress, press START/PAUSE to pause the washer dryer (the START/ PAUSE lamp flashes amber slowly); then select the required cycle and press START/PAUSE again. To open the door while a cycle is in progress, press START/PAUSE; the door may be opened if the  symbol lights. Press the START/ PAUSE button again to resume the programme from where it was paused.



8. CANCELLING A RUNNING PROGRAMME (IF NECESSARY)

Press and hold the button  until the washer dryer stops. If the water level and temperature are low enough, the door unlocks and may be opened.

The door remains locked if there is water in the drum. To unlock the door, switch the washer dryer on and select the SCHLEUDERN & ABPUMPEN programme. The water is emptied and the door unlocks at the end of the programme.

9. SWITCHING THE WASHER DRYER OFF AT THE END OF A PROGRAMME.

At the end of the programme, the door open  light will switch on. The door can only be opened when the  symbol lights. Check that the door open light is on, then open the door and remove the laundry.

Press  to switch the washer dryer off. To save energy, if the washer dryer is not switched off manually with the  button, it turns off automatically approximately 30 minutes after the end of the programme.

Leave the door ajar to let the interior of the washer dryer dry.

HINTS AND TIPS

RULES FOR SEPARATING LAUNDRY

- Fabric type / indications on label (cotton, mixed fibres, synthetic, wool, handwash items)
- Colour (separate coloured garments from whites, wash new coloured items separately)
- Size (wash items of different sizes in the same load to improve washing efficacy and weight distribution in the drum)
- Delicates (place small items – such as nylon stockings – and garments with clasps – such as braziers – in a laundry bag or in a pillow case with a zip).





EMPTY POCKETS

- Objects such as coins or safety pins can damage laundry and the washer dryer drum.

WASH SYMBOLS

ON GARMENT LABELS



The value given in the tub symbol is the maximum temperature possible for washing the garment.

-  Normal mechanical action
-  Reduced mechanical action
-  Much reduced mechanical action
-  Hand wash only
-  Do not wash

CLEAN THE WATER FILTER REGULARLY

- This is needed to prevent the filter from blocking and preventing the water from draining correctly. See the section “*Cleaning and Maintenance*” / “*Cleaning the water filter*” in the detailed guide that may be requested or downloaded from the website.  [www](#)

SAVING ENERGY AND PROTECTING THE ENVIRONMENT

- Keeping within the load limits indicated in the programme chart will optimise energy, water and detergent consumption and reduce washing times.
- Do not exceed the detergent quantities recommended by the detergent manufacturer.
- Save energy by using a 60°C instead of a 90°C wash programme, or by using a 40°C instead of a 60°C wash programme. We recommend using the “ Baumwolle  60 °C programme for cotton garments, which is longer but uses less energy.
- To save energy and time when washing and drying, select highest spin speed available for the programme to reduce the residual water remaining in the garments at the end of the wash cycle.

PROGRAMME CHART

Programme	Available temperatures	Max. spin speed (rpm)	Drying	Max. load for wash cycle (kg)	Max. load for drying cycle (kg)	Duration (Minutes)	Detergents and additives			Recommended detergent	
							Prewash	Main	Softener	Powder	Liquid
BAUMWOLLE (COTTON)	20°C - 90°C	1400	✓	8	6	200	-	●	○	✓	✓
PFLEGELEICHT (3) (SYNTHETICS)	20°C - 60°C	1000	✓	4,5	4	140	-	●	○	✓	✓
KURZ 30' (RAPID 30')	20°C - 30°C	800	-	3,5	-	30	-	●	○		✓
SPORT	20°C - 40°C	600	✓	4	4	100	-	●	○		✓
WASCHEN & TROCKNEN 45' (WASH & DRY 45')	30°C	1400	✓	1	1	45	-	●	○		✓
WASCHEN & TROCKNEN 90' (WASH & DRY 90')	30°C	1200	✓	2	2	90	-	●	○		✓
SCHLEUDERN & ABPUMPEN (SPIN & DRAIN)	-	1400	✓	8	6	10	-	-	-		
SPÜLEN & SCHLEUDERN (RINSE & SPIN)	-	1400	✓	8	6	50	-	-	○		
BAUMWOLLE VORWÄSCHE (COTTON+PREWASH)	20°C - 90°C	1400	✓	8	6	215	●	●	○	✓	
☉ BAUMWOLLE (1) (☉ COTTON)	20°C - 60°C	1400	✓	8	6	200	-	●	○	✓	✓
☉ BAUMWOLLE (2) (☉ COTTON)	20°C - 40°C	1400	✓	8	6	190	-	●	○	✓	✓
WOLLE (WOOL)	20°C - 40°C	800	✓	2	2	90	-	●	○		✓
FEINWÄSCHE (DELICATES)	20°C - 30°C	0	✓	1	1	80	-	●	○		✓
BUNTES (COLOURS)	20°C - 40°C	1400	✓	8	6	125	-	●	○		✓
MISCHWÄSCHE (MIXED)	20°C - 40°C	1000	✓	4,5	4,5	90	-	●	○		✓

Selectable/optional - Not selectable/applicable ● Required quantity ○ Optional quantity

For wash programmes with temperatures above 50°C, we recommend using powder detergent rather than liquid, and following the directions given on the detergent package.

- 1) Test programme in compliance with standard EN 50229 (Wash): select the "☉ Baumwolle
- 2) Long cotton programme: set the "☉ Baumwolle
- 3) Long wash cycle for synthetics: set wash cycle PFLEGELEICHT with a temperature of 40°C.

The cycle duration indicated on the display or in the manual is an estimated time calculated for standard conditions. The actual cycle time may vary in relation to a number of different factors, such as inlet water temperature and pressure, ambient temperature, quantity of detergent, size and type of load, load balancing and any additional optional functions selected.

AUTOMATIC DRYING LEVEL TIMING CHART

Fabric type	Max. load. (kg)	Wardrobe level	Hanger level	Iron level
COTTON	6	300'	230'	180'
SYNTHETICS	4	180'	160'	120'
WOOL	2	155'	130'	120'

The time given is purely indicative and refers to the maximum load; with smaller loads, drying times will be reduced.

Test programme in compliance with standard EN 50229 (Drying): the greater load (6kg) must be dried by selecting the dryness level. The remainder of the load must be dried by selecting the dryness level: the load must consist of 2 sheets, 1 pillowcase and 1 hand towel.

PROGRAMMES

Follow the directions indicated in the garment wash symbols.

BAUMWOLLE (COTTON)

for washing normally to heavily soiled towels, underwear, table and bed linen etc. in resilient cotton and linen.

PFLEGELEICHT (SYNTHETICS)

for washing normally soiled garments made from synthetic fibres (such as polyester, polyacrylic, viscose etc.) or cotton/synthetic blends.

KURZ 30' (RAPID 30')

for washing lightly soiled garments quickly: this cycle lasts only 30 minutes, saving time and energy. Maximum load 3,5 Kg.

SPORT

for washing lightly soiled sports clothing (tracksuits, shorts, etc.); for best results, we recommend not exceeding the maximum load indicated in the "Programme chart". We recommend using liquid detergent, and adding the amount suitable for a half-load.

WASCHEN & TROCKNEN 45' (WASH & DRY 45')

for washing and drying lightly soiled cotton and synthetic fibre garments quickly. This cycle washes and dries a laundry load of up to 1 Kg in just 45 minutes.

WASCHEN & TROCKNEN 90' (WASH & DRY 90')

for washing and drying cotton and synthetic fibre garments quickly. This cycle washes and dries a laundry load of up to 2 Kg in just 90 minutes.

SCHLEUDERN & ABPUMPEN (SPIN & DRAIN)

spins the load then empties the water. For resilient garments.

SPÜLEN & SCHLEUDERN (RINSE & SPIN)

rinses and then spins. For resilient garments.

BAUMWOLLE VORWÄSCHE (COTTON+PREWASH)

for washing heavily soiled towels, underwear, table and bed linen etc. in resilient cotton and linen where a prewash is required. Use only powder detergent in the "Main Wash Compartment".

☉ BAUMWOLLE ☐ (☉ COTTON ☐)

for washing normally soiled cotton garments. At 40°C and 60°C, this is the standard cotton programme and the most efficient in terms of water and energy consumption.

WOLLE (WOOL)

all wool garments can be washed using programme "Wool", even those carrying the "hand-wash only"  label. For best results, use special detergents and do not exceed 2 kg of laundry.

FEINWÄSCHE (DELICATES)

for washing particularly delicate garments. Preferably turn garments inside out before washing.

BUNTES (COLOURS)

for washing coloured cotton garments. This programme is optimised to keep colours bright even after repeated washing.

MISCHWÄSCHE (MIXED)

for washing lightly to normally soiled resilient garments in cotton, linen, synthetic fibres and mixed fibres.

OPTIONS AND FUNCTIONS

OPTIONS selectable directly by pressing the relative button

! If the selected option is not compatible with the programme set, an error warning tone sounds and the indicator lamp flashes three times. The option is not selected.

STARTZEITVORWAHL (START DELAY)

To set the a delayed start for the selected programme, press the button until the led for the desired delay is illuminated (9h - 6h - 3h). To cancel the delayed start, press the button until all e lights are switched off

SCHONSCHLEUDERN (HALF SPIN)

This option reduces the spin speed of the wash programme selected by half

INTENSIVSPÜLEN (INTENSIVE RINSE)

Selecting this option adds an additional rinse, ensuring optimal detergent removal. It is particularly suitable for those with sensitive skin.

MAINTENANCE AND TROUBLESHOOTING GUIDE

See the **Instructions for use** for instructions on maintenance procedures and troubleshooting problems.

TECHNICAL DOSSIER

The technical dossier containing energy consumption figures may be downloaded from the Whirlpool website <http://docs.Whirlpool.eu>



CONTACTING THE AFTER-SALES SERVICE

When contacting the After-Sales Service, you will need to be able to provide the codes indicated on the adhesive label on the inner side of the door. The telephone number is indicated in the warranty booklet.

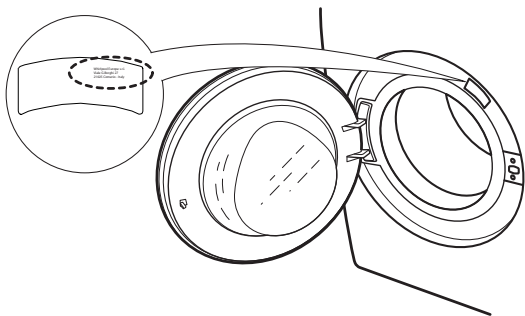

HOW TO RECEIVE THE INSTRUCTIONS FOR USE

- > Phone the After-Sales Service
- > Use this QR Code



- > Download the guide from the Whirlpool website <http://docs.Whirlpool.eu>
To do this, you need to enter the correct commercial code of the product indicated on the adhesive label.

