

Standgeräte-Kollektion

2014 Frühjahr / Sommer



Kühl-/Gefriergeräte • Waschvollautomaten • Wäschetrockner • Geschirrspüler • Herde

BEKO

Willkommen in der Welt von Beko

In diesem Katalog präsentieren wir Ihnen die neueste Generation der freistehenden Haushaltsgeräte von Beko. Funktionalität, Technik und Design verbinden sich zu vollkommener Harmonie.

Dieses Sortiment wurde speziell auf Ihre Wünsche und Bedürfnisse zugeschnitten, so individuell wie Sie selbst es sind. Gestalten Sie Ihre Küche ganz nach Ihrem Geschmack, als Mittelpunkt Ihrer Wohnung.

Diese Kollektion bietet intelligente Lösungen und modernste Technik, die Ihren Alltag vereinfachen und dabei Umwelt und Ressourcen schonen.

Lassen Sie sich begeistern.



Kühl-/
Gefriergeräte

Seite 10



Waschvollautomaten

Seite 44



Wäschetrockner

Seite 60



Geschirrspüler

Seite 74



Herde

Seite 86



Technische Daten

Seite 92



Die Küche ist der zentrale Punkt in unserem Zuhause. Hier frühstückt die Familie, kommen Freunde zum Kaffee vorbei und das Essen wird für die Familienfeier zubereitet. Ein Ort, der Zweisamkeit und Wärme ausstrahlt, aber auch Aktivität und Unternehmungslust. Ein Ort, in dem wir gerne unsere Zeit verbringen und interessante Gespräche führen. Dies ist der Ort, mit dem wir unseren Stil und unsere Individualität nach außen tragen. Mit den freistehenden Haushaltsgeräten von Beko stehen Ihnen alle Wege offen.

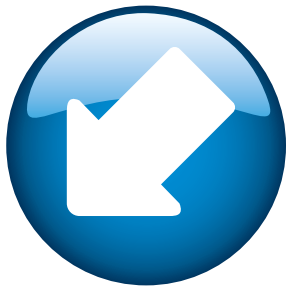

Solution

Intelligente Lösungen von Beko

Intelligente Lösungen von Beko erleichtern Ihren Alltag, denn Sie stehen bei uns im Mittelpunkt. Unsere Produkte sind speziell auf Ihre Lebenssituation, Ihre Wünsche und Bedürfnisse ausgerichtet und liefern Ihnen innovative und praktische Funktionen im modernen Design.

Dieses Icon  zeigt Ihnen die Beko Produkte mit den intelligentesten Lösungen.

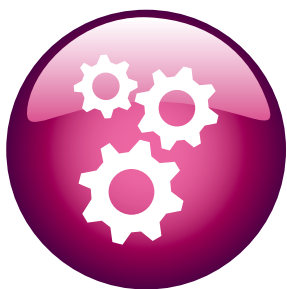

New Technology

Zukunftsweisende Technologien von Beko

Beko investiert in Forschung und Entwicklung, damit Sie den Alltag mit Leichtigkeit bewältigen. Dazu erforschen wir weltweit das Nutzungsverhalten in der Küche und bringen Ihnen die praktischsten und funktionellsten Ideen nach Hause. Individuell an Ihre Vorstellungen und Ansprüche angepasst, setzen wir diese in die Tat um. Ihre Zufriedenheit ist unser Antrieb.

Dieses Icon  zeigt Ihnen die Beko Produkte mit der neuesten Technologie.



Greener

Für eine gesündere Umwelt

Die Erde ist unser Kapital. Beko legt großen Wert auf einen sensiblen Umgang mit der Natur. Besonders starke Bedeutung wird auf Verbrauchswerte, Energieeffizienz und die Recyclingfähigkeit von Beko Geräten in der Entwicklung und der Herstellung gelegt. Mit der Green line-Serie hat Beko ein Programm entwickelt, mit dem die energieeffizientesten Geräte von Beko ausgezeichnet werden. Green line - für ein umweltbewusstes Leben.

Dieses Icon  zeigt Ihnen die umweltfreundlichsten Produkte aus dem Hause Beko.



Hier finden Sie eine ausführliche Auflistung aller Awards.



Ausgezeichnet

Beko verbindet innovative Technologien und effiziente Lösungen mit funktionellem Design. Dabei legen wir selbstverständlich höchsten Wert auf einen sensiblen Umgang mit der Natur, in dem Verbrauchswerte, Energieeffizienz und die Recyclingfähigkeit der Produkte eine besonders starke Bedeutung für uns besitzen. Dies wird auch von führenden, unabhängigen Verbraucherzeitschriften und Organisationen bestätigt, die unsere Produkte für Qualität, Design sowie einfache Bedienung und Umwelteigenschaften auszeichnen. Hier finden Sie eine Auswahl der gewonnenen Auszeichnungen.

Waschvollautomat WMB 71443 LE



Stiftung Warentest: Gut (1,9)

Wäschetrockner DPU 8306 GXE



Stiftung Warentest: Gut (2,1)

Einbau-Geschirrspüler DIN 6831 FX



Stiftung Warentest: Gut (2,1)

- DIN 6831 FX (vollintegriert)
- DDN 6831 FX (Unterbau)

Kühlschrank CN 148240 X



Stiftung Warentest: Gut (2,4)

- CN 148240 X (Plastikgriffe)
- CN 148241 X (hochwertige Metallgriffe)

Waschvollautomat WMB 71643 PTE



Emporio Testmagazin: Gut (89,3 %)

Waschvollautomat DCU 7330



Emporio Testmagazin: Gut (89,3 %)

Waschtrockner DPU 8304 XE



Emporio Testmagazin: Gut (85,6 %)

DSN 6634 FX



Meistverkaufter Spüler (2011 und 2012)

Backofen OIM 25901 X



Initiative LifeCare: Kücheninnovation des Jahres 2012

Dunstabzugshaube CWB 9831 ANP



Product Design Award 2014

EcoTopTen-Listungen



Kühl-/Gefriergeräte:

- CN 148241 X
- CN 148240 X
- CN 136241 X
- CN 136240 X
- CN 136240 P
- CN 136240
- TSE 1284
- HSA 24540

Waschvollautomaten:

- WMB 71643 PTE
- WMB 71443 PTER / B / Blue

Wäschetrockner:

- DPU 8306 GXE

Garantiert

Unsere Geräte halten - garantiert! Langlebigkeit und geprüfte Qualität sind wesentliche Faktoren der Beko Produkte. So werden alle Beko Haushaltsgeräte zu 100 % geprüft, bevor sie die Fertigung verlassen.

Intensivstichproben erhöhen die Qualitätssicherheit zusätzlich. Daher sind unsere Geräte mit einer Hersteller-Garantie von 2 Jahren ausgestattet. Während der Garantiezeit werden sämtliche durch Material- oder Fertigungsfehler auftretenden Schäden oder Mängel am Gerät kostenlos beseitigt.

Ihr Plus: Zusätzlich bieten wir für unsere Produkte 10 Jahre Liefergarantie auf funktionale Ersatzteile.



Service

Beko ist immer bestrebt, bestmögliche Qualität zu gewährleisten. Sollten Sie Fragen zu Ihrem Beko Produkt, Service und Anregungen haben, stehen wir Ihnen selbstverständlich zur Verfügung. Unser geschultes Personal hilft Ihnen gerne persönlich weiter. Entweder telefonisch, per Fax, per E-Mail oder im Internet über:

www.beko-hausgeraete.de/kontakt

Um einen schnellen Ablauf zu garantieren, notieren Sie sich vorher die Modellbezeichnung und Ident-Nummer Ihres Gerätes. Sie finden sie auf dem Typenschild.



Händlersuche

Finden Sie mit unserer Händlersuche einfach und schnell einen Händler in Ihrer Nähe. Scannen Sie den QR-Code mit Ihrem Smartphone ein und Sie gelangen direkt auf unsere Händlersuche.

Der kürzeste Weg
zu einem Händler in
Ihrer Nähe.



Kontakt

Zentrale

Beko Deutschland GmbH
Thomas-Edison-Platz 3
63263 Neu-Isenburg
Tel.: +49 (0) 6102 7182-0
Fax: +49 (0) 6102 7182-922
info@beko-deutschland.de
www.beko-hausgeraete.de

Kundendienst

Tel.: +49 (0) 6102 86 86 89 1
Fax: +49 (0) 180 5 41 44 00*
kundendienst@beko.com

Ersatzteile und Zubehör

Tel.: +49 (0) 180 5 24 25 15*
Fax: +49 (0) 180 5 34 50 01*
ersatzteile@beko.com
www.produktwelt.de

*Festnetzpreis 14 ct/min, Mobilfunkpreise max. 42 ct/min



Beko Basketball Bundesliga Spürst Du das Dribbeln?

Beko ist Hauptsponsor der Basketball Bundesliga.
Basketball ist jetzt noch spannender und faszinierender.



Das Beko-BBL-Managerspiel
Dein Team,
Deine Trades,
Dein Spiel
Jetzt kostenlos mitmachen



Beko engagiert sich

Als offizieller Hauptsponsor und Namensgeber der Beko Basketball Bundesliga (Beko BBL) fördert Beko seit der Saison 2009/2010 den Breiten- und Spitzensport in Deutschland. Damit leisten wir einen Beitrag, um Basketball noch spannender und faszinierender zu machen. Spürst auch du das Dribbeln?

Beko und Basketball - das passt

Neben dem Engagement in Deutschland ist Beko auch stolzer Förderer der höchsten nationalen Ligen in der Türkei, Litauen und Italien sowie großer internationaler Turniere, wie Welt-, Europa- und Asienmeisterschaften. Beko lebt und liebt Basketball.





Kühl-/Gefriergeräte

Beko Kühl-/Gefriergeräte kombinieren funktionelle Innenausstattung mit attraktivem Design. Die Produkte zeichnen sich durch ihr besonderes Design aus, welches weit darüber hinaus geht einfach nur Lebensmittel aufzubewahren. Mit sinnvollen Kühlmöglichkeiten meistern Sie spielend Ihre Alltagssituationen.

Intelligente Funktionen wie die Eco-Fuzzy-Funktion passen sich Ihren Bedürfnissen an, um Energie zu sparen. Außergewöhnliche Effizienz zeichnet die Beko No Frost Kühl-/Gefrierkombinationen mit A+++ aus.

Bewahren Sie nicht einfach nur Lebensmittel auf, erleben Sie Frische mit allen Sinnen.



Schont die Umwelt und Ihren Geldbeutel



Energieeffizienzklasse

Die energieeffizienten Beko Kühl- und Gefriergeräte schonen nicht nur die Umwelt, sie schonen auch Ihr Familienbudget. Alle Modelle sind mindestens mit der Energieeffizienzklasse A+ ausgestattet. Ein Kühlschrank mit A++ verbraucht 25 % weniger Energie als ein vergleichbares Gerät mit A+. Bei A+++ werden sogar 50 % der Energie im Vergleich zu A+ eingespart.

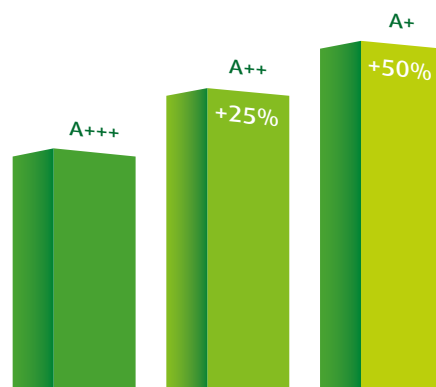

Hygiene und Frische den ganzen Tag



0 °C-Zone

Einige Kühlgeräte sind mit einer Zone mit Temperaturen knapp über dem Gefrierpunkt (0 - 3 °C) ausgestattet. Obst, Gemüse, Milchprodukte, Fisch und Fleisch behalten ihre lebenswichtigen Vitamine, ihr feines Aroma und ihre Frische doppelt so lange bei wie in einem gewöhnlichen Kühlschrank.



Active Ionizer

Der Active Ionizer neutralisiert Bakterien, die die Atmosphäre im Kühlgerät negativ beeinflussen können und schafft somit ein antibakterielles Klima. Dadurch bleibt die zirkulierende Kühlluft im Gerät weiterhin sauber und Lebensmittel können länger aufbewahrt werden.



Everfresh+

Mit der speziell von Beko entwickelten und patentierten Everfresh+ Technologie können Lebensmittel wie Obst und Gemüse um ein vielfaches länger gelagert werden. Durch eine konstant hohe Luftfeuchtigkeit von knapp 90 % herrschen ideale Bedingungen in der Everfresh+ Schublade. Trotz dieser sehr hohen Luftfeuchtigkeit bildet sich fast keinerlei Wasser in der Schublade. Das Resultat ist knackiges, frisches Gemüse und Obst, das weniger schnell austrocknet und somit eine vielfach längere Haltbarkeit aufweist.



Antibakterieller Filter

Ein spezieller Filter zwischen dem Kühl- und dem Gefrierbereich reinigt die zirkulierende Luft von unangenehmen Gerüchen und Bakterien. Damit Ihre Lebensmittel länger frisch bleiben.



Antibakterielle Türdichtungen

Türdichtungen sind in der Regel nur schwer zu reinigen und bieten damit einen idealen Nährboden für die Vermehrung von Bakterien. Mit Hilfe der Zugabe von antibakteriellen Zusatzstoffen in das Material der Türdichtungen entsteht eine unüberwindbare Barriere für Bakterien, so dass das Kühlgerät rundum geschützt ist.

Aktive Frische für Ihren Vitaminhaushalt



Active Dual Cooling System

Die No Frost Kühl-/Gefrierkombinationen besitzen getrennte Kühlkreisläufe für den Kühl- und den Gefrierbereich. Luft und Gerüche werden nicht mehr vermischt. Active Dual Cooling sorgt für ein gleichmäßiges, energieeffizientes und leises Kühlen.



Active Fresh Blue Light

Obst und Gemüse bleibt länger frisch und vitaminreich, dank Active Fresh Blue Light™. Dies unterstützt die Photosynthese, so dass das Wachstum weiter angeregt wird.



Multizone

Mit der Multizone können Sie Ihre Speicherkapazität individuell nach den unterschiedlichen Bedürfnissen zu unterschiedlichen Zeiten maximieren. Das Fach kann durch Tastendruck entweder als Kühl- oder Gefrierteil eingesetzt werden. (Temperaturbereich: -24 bis +10 °C).



Eco Fuzzy-Funktion

Wenn die Kühlschränktüren für 6 Stunden nicht geöffnet und die elektronischen Einstellungen nicht geändert werden, wechselt der Kühlschrank in einen Energiesparmodus und verringert so den Stromverbrauch. Die Temperatur im Gefrierteil wird in diesem Modus auf -18 °C gehalten, unabhängig von der vorher eingestellten Temperatur.



Urlaubsmodus

Der Urlaubsmodus hilft Ihnen zusätzlich Energie zu sparen, während Sie Ihren Urlaub genießen. Dieser Modus ermöglicht es Ihnen, dass nur das Gefrierteil in Betrieb bleibt.



Großes Display

Das große Display ermöglicht einen leichten Zugriff auf alle Funktionen und Einstellungen des Gerätes. Mit der benutzerfreundlichen Bedienung haben Sie immer Alles im Blick.



LED-Innenbeleuchtung

Im Vergleich zu herkömmlichen Beleuchtungen bieten die LED-Leuchten an der Rückwand des Kühlschranks eine effizientere und klarere Beleuchtung des Faches.

Der Gastgeber für die perfekten Momente

Wasserspender

Mit dem integrierten Wasserspender steht Ihnen jederzeit gekühltes Tafelwasser zur Verfügung, dabei müssen Sie nicht einmal die Tür des Kühlgerätes öffnen. Der Wasserbehälter im Innenbereich der Tür kann leicht zum Nachfüllen und Reinigen entnommen werden. Der Spender bietet genügend Platz um große Gläser bequem unter dem Spender zu befüllen. Er reagiert bei leichter Berührung und ist sehr einfach zu bedienen.

Barfach

Aus dem Barfach können 2,5-Liter-Flaschen entnommen werden ohne die Kühlschranktür öffnen zu müssen. Dadurch sparen Sie nicht nur Energie, sondern können auf der geöffneten Ablagefläche die Getränke bequem zubereiten und direkt am Gerät servieren. Ein absoluter Hingucker auf jeder Party.

Wasserfilter

Der Wasserfilter reinigt das Wasser aus der Wasserleitung und befreit es von möglichen Schadstoffen wie Chlor und Blei oder unerwünschten Geschmacksstoffen. Im Display wird angezeigt, wann der Filter ausgetauscht werden sollte.

Chrom-Flaschenablage

Die Chrom-Flaschenablage gewährt eine sichere Lagerung von mehreren Flaschen bei optimaler Raumausnutzung.



Spender für Wasser, Eiswürfel und zerstoßenes Eis

Beko bietet Ihnen nicht nur gekühltes und gefiltertes Wasser auf Knopfdruck, sondern auch Eiswürfel und zerstoßenes Eis für Ihren Lieblingsdrink. Selbst Longdrinkgläser können bequem unter dem Spender befüllt werden. Die LED-Beleuchtung des Spenders bietet ein angenehmes Ambiente.



Twist & Serve-Eiswürfelzubereiter

Ohne Wasser zu verschütten, kann der Eiswürfelzubereiter leicht befüllt werden. Nach dem Gefrieren muss die Schale nur gedreht werden, damit sich die Eiswürfel lösen – einfach „Twist & Serve“.

Genießen Sie Ihr Zuhause

Selbstschließende Türen

Ab einem Türwinkel von 15° ziehen sich die Türen der neuen Side-by-Side-Kombinationen automatisch zu. So sparen Sie automatisch Energie und schonen die Umwelt.

Optimaler Öffnungswinkel

Die Kühlschranktüren bleiben bei 120° automatisch geöffnet und bieten ideale Arbeitsbedingungen durch den leichten Zugriff. Zudem wird verhindert, dass die Gerätefronten an die Küchenmöbel stoßen.

Höhenverstellbare Glasablagen

Alle Beko Produkte besitzen Glasablagen, die aus Sicherheitsglas hergestellt werden:

- Stabil und langlebig,
- Extrem leicht zu reinigen,
- Flexibel um den maximalen Platz im Inneren des Kühlschranks zu nutzen.

Die Abstellflächen können schon bei einer Türöffnung von nur 90° entfernt werden.

Butterfach

Milchprodukte können besonders gut in der oberen Türablage gelagert werden. Mit der transparenten Abdeckung bewahrt man sie vor dem Austrocknen.

Gefriertablett

Das Gefriertablett mit Eiswürfelschale bietet Platz für die Herstellung bzw. Aufbewahrung von Eiswürfeln und zum Vorgefrieren von Früchten.

Warnsystem

Falls versehentlich die Gerätetür nicht richtig geschlossen wird, ertönt ein Warnsignal. Bei den Topmodellen wird zusätzlich eine Warnung im Display angezeigt.

Snackbox

Die Snackbox eignet sich hervorragend für die Aufbewahrung von kleinen Mahlzeiten oder Delikatessen. Mit den praktischen Auszugschalen sind die Köstlichkeiten immer schnell griffbereit.



Glasablagen

Besonders praktisch sind die Glasablagen der Side-by-Side-Kombinationen. Sie können für einen besseren Überblick und einfacheres Entnehmen der Lebensmittel herausgezogen werden. Da die Glasflächen vollständig mit Kunststoffrahmen eingefasst sind, tropfen Flüssigkeiten nicht mehr auf die unteren Glasablagen.

Flaschenhalter

Der Flaschenhalter für eine Flasche ist an der Seite der Glasablage angebracht. Mit dieser funktionalen Lösung sind nicht nur die Flaschen sicher gelagert, sondern auch der Platz zwischen den Ablagen optimal genutzt.

Transparente Gefrierschubladen

Die Front der Gefrierschublade ist transparent, daher ist der Inhalt auch ohne Öffnen der Schublade leicht einzusehen. Tiefgefrorenes ist nun schnell zu finden um Kälteverluste bei lang geöffneter Tür zu vermeiden.



Praktische Schubladen

Sowohl die Gefrierschubladen als auch die Gemüseschalen lassen sich voll beladen leicht herausnehmen, da die Schubladen bei ausgewählten Modellen einen Rollenmechanismus besitzen.



GNE 60520 DX   

No Frost Side-by-Side
Kühl-/Gefrierkombination

A+



Active Dual Cooling



Automatische Eiswürfelherstellung



Active Ionizer



Active Fresh Blue Light



Multifunktionsdisplay mit Sensortasten



Ausstattung Kühlteil

- Nutzinhalt: 358 l
- Nutzinhalt 0 °C-Zone: 25 l
- 3 Glasablagen
- 6 Türablagen
- Gemüseschubladen mit Active Fresh Blue Light
- LED Innenbeleuchtung
- Wasserspender
- Eco-Fuzzy-Funktion zum Energiesparen
- Urlaubsschaltung
- Eierablagen
- Umluftkühlung
- Automatisches Abtauen

Hygiene

- Active Ionizer
- Aktivkohlefilter mit antibakterieller Beschichtung
- Antibakterielle Türdichtungen

Ausstattung Gefriereteil****

- Nutzinhalt: 149 l
- No Frost
- Automatische Eiswürfelherstellung
- 2 Gefrierschubladen zum Ausziehen

Technische Daten

- Energieeffizienzklasse: A+
- Energieverbrauch: 451 kWh/Jahr
- Gefriervermögen: 10 kg/24 h
- Lagerzeit bei Störung: 22 h
- Geräuschpegel: 44 dB(A)
- Klimaklasse: SN-T
- Getrennte Temperaturregelung Kühlen und Gefrieren
- Anschluss an die Wasserleitung
- Bruttoinhalt: 600 l
- Maße: 182,5 x 84 x 74,5 cm

Farbe

- GNE 60520 DX: Edelstahl Fingerprint-Free



GNE 60020 X 
 No Frost Side-by-Side
 Kühl-/Gefrierkombination



Active Dual Cooling



Active Ionizer



Active Fresh Blue Light



Antibakterieller Filter



Innenliegendes Display

Ausstattung Kühlteil

- Nutzinhalt: 359 l
- Nutzinhalt 0 °C-Zone: 25 l
- 3 Glasablagen
- 8 Türablagen
- Gemüseschubladen mit Active Fresh Blue Light
- LED Innenbeleuchtung
- Eco-Fuzzy-Funktion zum Energiesparen
- Eierablagen
- Umluftkühlung
- Automatisches Abtauen

Hygiene

- Active Ionizer
- Aktivkohlefilter mit antibakterieller Beschichtung
- Antibakterielle Türdichtungen



Ausstattung Gefrierenteil****

- Nutzinhalt: 149 l
- No Frost
- Eiswürfelschalen
- 2 Gefrierschubladen zum Ausziehen

Technische Daten

- Energieeffizienzklasse: A+
- Energieverbrauch: 451 kWh/Jahr
- Gefriervermögen: 10 kg/24 h
- Lagerzeit bei Störung: 22 h
- Geräuschpegel: 44 dB(A)
- Klimaklasse: SN-T
- Getrennte Temperaturregelung Kühlen und Gefrieren
- Bruttoinhalt: 600 l
- Maße: 182,5 x 84 x 74,5 cm

Farbe

- GNE 60020 X: Edelstahl Fingerprint-Free



GNE 114612 X 
 4-türige No Frost Side-by-Side
 Kühl-/Gefrierkombination



Active Triple Cooling



Multizone



Active Ionizer



Active Fresh Blue Light



Multifunktionsdisplay mit Sensortasten



Ausstattung Kühlteil

- Nutzinhalt: 360 l
- Nutzinhalt 0 °C-Zone: 25 l
- 3 Glasablagen
- 8 Türablagen
- Gemüseschubladen mit Active Fresh Blue Light
- LED Innenbeleuchtung
- Eco-Fuzzy-Funktion zum Energiesparen
- Urlaubsschaltung
- Eierablagen
- Umluftkühlung
- Automatisches Abtauen

Hygiene

- Active Ionizer
- Aktivkohlefilter mit antibakterieller Beschichtung
- Antibakterielle Türdichtungen

Ausstattung Gefrierenteil****

- Nutzinhalt: 155 l
- davon Multizone Nutzinhalt: 77 l (unten rechts)
- Multizone flexibel von -24 °C bis +10 °C
- No Frost
- Twist & Serve - Eiswürfelzubereiter
- 1 Gitterablage
- 4 Gefrierschubladen

Technische Daten

- Energieeffizienzklasse: A+
- Energieverbrauch: 455 kWh/Jahr
- Gefriervermögen: 13 kg/24 h
- Lagerzeit bei Störung: 15 h
- Geräuschpegel: 46 dB(A)
- Klimaklasse: SN-T
- Getrennte Temperaturregelung Kühlen und Gefrieren
- Bruttoinhalt: 610 l
- Maße: 182 x 92 x 72 cm

Farbe

- GNE 114612 X: Edelstahl Fingerprint-Free



GNE V422 X 
 No Frost Side-by-Side
 Kühl-/Gefrierkombination



Active Dual Cooling



Eiswürfel- und Wasserspender



Active Ionizer



Active Fresh Blue Light



Multifunktionsdisplay



Ausstattung Kühlteil

- Nutzinhalt: 349 l
- Nutzinhalt 0 °C-Zone: 15 l
- 5 Glasablagen
- 4 Türablagen
- Obere Gemüseschublade mit Active Fresh Blue Light
- Ergonomisches Barfach
- Eco-Fuzzy-Funktion zum Energiesparen
- Urlaubsschaltung
- Flaschenablage
- Eierablagen
- Umluftkühlung
- Automatisches Abtauen

Hygiene

- Active Ionizer
- Aktivkohlefilter mit antibakterieller Beschichtung
- Antibakterielle Türdichtungen

Ausstattung Gefrierenteil****

- Nutzinhalt: 150 l
- No Frost
- Innenbeleuchtung
- Spender für Wasser, Eiswürfel und zerstoßenes Eis
- 2 Gefrierschubladen

Technische Daten

- Energieeffizienzklasse: A+
- Energieverbrauch: 443 kWh/Jahr
- Gefriervermögen: 13 kg/24 h
- Lagerzeit bei Störung: 8 h
- Geräuschpegel: 46 dB(A)
- Klimaklasse: SN-T
- Getrennte Temperaturregelung Kühlen und Gefrieren
- Anschluss an die Wasserleitung
- Bruttoinhalt: 616 l
- Maße: 179 x 92 x 71 cm

Farbe

- GNE V422 X: Edelstahl Fingerprint-Free
- GNE V422 P: Piano Black



GNE V322 PX 
 No Frost Side-by-Side
 Kühl-/Gefrierkombination



Active Dual Cooling



Active Ionizer



Active Fresh Blue Light



Antibakterieller Filter



Multifunktionsdisplay



Ausstattung Kühlteil

- Nutzinhalt: 349 l
- Nutzinhalt 0 °C-Zone: 15 l
- 5 Glasablagen
- 5 Türablagen
- Obere Gemüseschublade mit Active Fresh Blue Light
- Eco-Fuzzy-Funktion zum Energiesparen
- Urlaubsschaltung
- Flaschenablage
- Eierablagen
- Umluftkühlung
- Automatisches Abtauen

Hygiene

- Active Ionizer
- Aktivkohlefilter mit antibakterieller Beschichtung
- Antibakterielle Türdichtungen

Ausstattung Gefrierenteil****

- Nutzinhalt: 150 l
- No Frost
- Spender für Wasser, Eiswürfel und zerstoßenes Eis
- 2 Gefrierschubladen

Technische Daten

- Energieeffizienzklasse: A+
- Energieverbrauch: 443 kWh/Jahr
- Gefriervermögen: 13 kg/24 h
- Lagerzeit bei Störung: 8 h
- Geräuschpegel: 46 dB(A)
- Klimaklasse: SN-T
- Getrennte Temperaturregelung Kühlen und Gefrieren
- Anschluss an die Wasserleitung
- Bruttoinhalt: 616 l
- Maße: 179 x 92 x 71 cm

Farbe

- GNE V322 PX: Edelstahloptik



GNE V222 X 
 No Frost Side-by-Side
 Kühl-/Gefrierkombination



Active Dual Cooling



Antibakterieller Filter



0 °C-Zone



Multifunktionsdisplay



Ausstattung Kühlteil

- Nutzinhalt: 343 l
- Nutzinhalt 0 °C-Zone: 15 l
- 5 Glasablagen
- 4 Türablagen
- Wasserspender mit Tank
- Eierablage
- Flaschenablage
- Umluftkühlung
- Automatisches Abtauen

Hygiene

- Aktivkohlefilter mit antibakterieller Beschichtung
- Antibakterielle Türdichtungen

Ausstattung Gefrierteil****

- Nutzinhalt: 177 l
- No Frost
- 2 Gefrierschubladen
- Twist & Serve - Eiswürfelzubereiter

Technische Daten

- Energieeffizienzklasse: A+
- Energieverbrauch: 468 kWh/Jahr
- Gefriervermögen: 13 kg/24 h
- Lagerzeit bei Störung: 8 h
- Geräuschpegel: 46 dB(A)
- Klimaklasse: SN-T
- Getrennte Temperaturregelung Kühlen und Gefrieren
- Bruttoinhalt: 620 l
- Maße: 179 x 92 x 71 cm

Farbe

- GNE V222 X: Edelstahl Fingerprint-Free
- GNE V222 S: Silber



CN 158230 ZX
No Frost Kühl-/
Gefrierkombination



CN 151720 DX
No Frost Kühl-/
Gefrierkombination



Everfresh+



Antibakterieller Filter



Active Dual Cooling



Active Fresh Blue Light



Active Ionizer



Active Triple Cooling



Multizone



Active Ionizer



Active Fresh Blue Light



Multifunktionsdisplay
mit Sensortasten



Ausstattung Kühlteil

- Nutzinhalt: 370 l
- Nutzinhalt 0 °C-Zone: 30 l
- 4 Glasablagen, 4 Türablagen
- Gemüseschublade mit Active Fresh Blue Light und Everfresh+
- LED Innenbeleuchtung
- Eco-Fuzzy-Funktion zum Energiesparen
- Urlaubsschaltung
- Eierablagen
- Umluftkühlung
- Automatisches Abtauen

Ausstattung Gefrierenteil****

- Nutzinhalt: 97 l
- No Frost
- Eiswürfelschale
- 2 Gefrierschubladen

Hygiene

- Active Ionizer
- Aktivkohlefilter mit antibakterieller Beschichtung
- Antibakterielle Türdichtungen

Technische Daten

- Energieeffizienzklasse: A++
- Energieverbrauch: 318 kWh/Jahr
- Gefriervermögen: 6 kg/24 h
- Lagerzeit bei Störung: 25 h
- Geräuschpegel: 44 dB(A)
- Klimaklasse: SN-T
- Getrennte Temperaturregelung Kühlen und Gefrieren
- Bruttoinhalt: 580 l
- Maße: 185 x 74 x 77 cm

Farbe

- CN 158230 ZX: Edelstahl Fingerprint-Free

Ausstattung Kühlteil

- Nutzinhalt: 264 l
- Nutzinhalt 0 °C-Zone: 48 l
- 3 Glasablagen, 3 Türablagen
- Wasserspender mit Tank
- Gemüseschublade mit Active Fresh Blue Light
- LED Innenbeleuchtung
- Eco-Fuzzy-Funktion zum Energiesparen
- Urlaubsschaltung
- Eierablagen
- Flaschenablage
- Umluftkühlung
- Automatisches Abtauen

Ausstattung Gefrierenteil****

- Nutzinhalt: 150 l
- davon Multizone Nutzinhalt: 54 l (Mitte)
- Multizone flexibel von -24 °C bis +10 °C
- Multizone mit Innenbeleuchtung
- No Frost
- Eiswürfelschale
- 2 Schubladen zum Ausziehen

Hygiene

- Active Ionizer
- Aktivkohlefilter mit antibakterieller Beschichtung
- Antibakterielle Türdichtungen



Technische Daten

- Energieeffizienzklasse: A+
- Energieverbrauch: 446 kWh/Jahr
- Gefriervermögen: 7 kg/24 h
- Lagerzeit bei Störung: 16 h
- Geräuschpegel: 46 dB(A)
- Klimaklasse: SN-T
- Getrennte Temperaturregelung Kühlen und Gefrieren
- Bruttoinhalt: 530 l
- Maße: 185 x 74 x 77 cm

Farbe

- CN 151720 DX: Edelstahl Fingerprint-Free



CN 148240 X   
No Frost Kühl-/
Gefrierkombination



Active Dual Cooling



Active Ionizer



Antibakterieller Filter



0 °C-Zone



Multifunktionsdisplay
mit Sensortasten



Ausstattung Kühlteil

- Nutzinhalt: 298 l
- Nutzinhalt 0 °C-Zone: 20 l
- 3 Glasablagen
- 4 Türablagen
- 2 transparente Gemüseschubladen
- LED Innenbeleuchtung
- Eco-Fuzzy-Funktion zum Energiesparen
- Urlaubschaltung
- Eierablage
- Flaschenablage
- Umluftkühlung
- Automatisches Abtauen

Ausstattung Gefrierenteil****

- Nutzinhalt: 112 l
- No Frost
- 3 Gefrierschubladen
- Twist & Serve - Eiswürfelzubereiter
- 2 Kälteakkus

Hygiene

- Active Ionizer
- Aktivkohlefilter mit antibakterieller Beschichtung
- Antibakterielle Türdichtungen



Technische Daten

- Energieeffizienzklasse: A+++
- Energieverbrauch: 203 kWh/Jahr
- Gefriervermögen: 12 kg/24 h
- Lagerzeit bei Störung: 28 h
- Geräuschpegel: 44 dB(A)
- Klimaklasse: SN-T
- Getrennte Temperaturregelung Kühlen und Gefrieren
- Bruttoinhalt: 475 l
- Maße: 194,5 x 70 x 68 cm

Farbe

- CN 148240 X: Edelstahl Fingerprint-Free
- CN 148241 X: Edelstahl Fingerprint-Free mit Metallgriffen



CN 136240 X   
No Frost Kühl-/
Gefrierkombination



Active Dual Cooling



Active Ionizer



Antibakterieller Filter



0 °C-Zone



Multifunktionsdisplay
mit Sensortasten



Ausstattung Kühlteil

- Nutzinhalt: 198 l
- Nutzinhalt 0 °C-Zone: 28 l
- 3 Glasablagen
- 3 Türablagen
- Gemüseschublade
- LED Innenbeleuchtung
- Eco-Fuzzy-Funktion zum Energiesparen
- Eierablage
- Flaschenablage
- Umluftkühlung
- Automatisches Abtauen

Ausstattung Gefrierenteil****

- Nutzinhalt: 96 l
- No Frost
- 3 Gefrierschubladen mit transparenter Front
- Vorgefrierblech und Eiswürfelchale
- 2 Kälteakkus

Hygiene

- Active Ionizer
- Aktivkohlefilter mit antibakterieller Beschichtung
- Antibakterielle Türdichtungen

Technische Daten

- Energieeffizienzklasse: A+++
- Energieverbrauch: 176 kWh/Jahr
- Gefriervermögen: 8 kg/24 h
- Lagerzeit bei Störung: 20 h
- Geräuschpegel: 43 dB(A)
- Klimaklasse: SN-T
- Getrennte Temperaturregelung Kühlen und Gefrieren
- Bruttoinhalt: 360 l
- Maße: 184,4 x 59,5 x 67 cm

Farbe

- CN 136240 X: Edelstahl Fingerprint-Free
- CN 136240 P: Piano Black
- CN 136240: Weiß
- CN 136241 X: Edelstahl Fingerprint-Free mit Metallgriffen



CN 236230 X 
No Frost Kühl-/
Gefrierkombination



CN 136230 X 
No Frost Kühl-/
Gefrierkombination



Active Dual Cooling



Active Ionizer



In ungeheizten Räumen nutzbar



0 °C-Zone



Multifunktionsdisplay mit Sensortasten



Active Dual Cooling



Active Ionizer



Antibakterieller Filter



0 °C-Zone



Multifunktionsdisplay mit Sensortasten



Ausstattung Kühlteil

- Nutzinhalt: 206 l
- Nutzinhalt 0 °C-Zone: 25 l
- 4 Glasablagen
- 4 Türablagen
- Gemüseschublade
- Innenbeleuchtung
- Eco-Fuzzy-Funktion zum Energiesparen
- Eierablage
- Flaschenablage
- Umluftkühlung
- Automatisches Abtauen

Ausstattung Gefrierenteil****

- Nutzinhalt: 90 l
- No Frost
- 3 Gefrierschubladen mit transparenter Front
- Vorgefrierblech und Eiswürfelschale

Hygiene

- Active Ionizer
- Antibakterielle Türdichtungen

Technische Daten

- Energieeffizienzklasse: A++
- Energieverbrauch: 260 kWh/Jahr
- Gefriervermögen: 6 kg/24 h
- Lagerzeit bei Störung: 17 h
- Geräuschpegel: 43 dB(A)
- Klimaklasse: SN-T (Umgebungstemperaturen bis zu -15 °C)
- Getrennte Temperaturregelung Kühlen und Gefrieren
- Bruttoinhalt: 355 l
- Maße: 201 x 59,5 x 60 cm

Farbe

- CN 236230 X: Edelstahl Fingerprint-Free
- CN 236230: Weiß

Ausstattung Kühlteil

- Nutzinhalt: 198 l
- Nutzinhalt 0 °C-Zone: 28 l
- 3 Glasablagen
- 3 Türablagen
- Gemüseschublade
- LED Innenbeleuchtung
- Eco-Fuzzy-Funktion zum Energiesparen
- Urlaubsschaltung
- Eierablage
- Flaschenablage
- Umluftkühlung
- Automatisches Abtauen

Ausstattung Gefrierenteil****

- Nutzinhalt: 90 l
- No Frost
- 3 Gefrierschubladen mit transparenter Front
- Vorgefrierblech und Eiswürfelschale
- 2 Kälteakkus

Hygiene

- Active Ionizer
- Aktivkohlefilter mit antibakterieller Beschichtung
- Antibakterielle Türdichtungen

Technische Daten

- Energieeffizienzklasse: A++
- Energieverbrauch: 259 kWh/Jahr
- Gefriervermögen: 10 kg/24 h
- Lagerzeit bei Störung: 15 h
- Geräuschpegel: 43 dB(A)
- Klimaklasse: SN-T
- Getrennte Temperaturregelung Kühlen und Gefrieren
- Bruttoinhalt: 360 l
- Maße: 184,4 x 59,5 x 67 cm

Farbe

- CN 136230 X: Edelstahl Fingerprint-Free



CN 232230 X

No Frost Kühl-/ Gefrierkombination



Active Dual Cooling



Active Ionizer



In ungeheizten Räumen
nutzbar



0 °C-Zone



Multifunktionsdisplay



Ausstattung Kühlteil

- Nutzinhalt: 172 l
- Nutzinhalt 0 °C-Zone: 25 l
- 3 Glasablagen
- 3 Türablagen
- Gemüseschublade
- Innenbeleuchtung
- Eco-Fuzzy-Funktion zum Energiesparen
- Eierablage
- Flaschenablage
- Umluftkühlung
- Automatisches Abtauen

Ausstattung Gefrierenteil****

- Nutzinhalt: 90 l
- No Frost
- 3 Gefrierschubladen mit transparenter Front
- Vorgefrierblech und Eiswürfelschale

Hygiene

- Active Ionizer
- Antibakterielle Türdichtungen

Technische Daten

- Energieeffizienzklasse: A++
- Energieverbrauch: 250 kWh/Jahr
- Gefriervermögen: 5 kg/24 h
- Lagerzeit bei Störung: 17 h
- Geräuschpegel: 43 dB(A)
- Klimaklasse: SN-T (Umgebungstemperaturen bis zu -15 °C)
- Getrennte Temperaturregelung Kühlen und Gefrieren
- Bruttoinhalt: 320 l
- Maße: 185,3 x 59,5 x 60 cm

Farbe

- CN 232230 X: Edelstahl Fingerprint-Free
- CN 232230: Weiß



CN 228230 X

No Frost Kühl-/ Gefrierkombination



Active Dual Cooling



Active Ionizer



In ungeheizten Räumen
nutzbar



0 °C-Zone



Multifunktionsdisplay
mit Sensortasten



Ausstattung Kühlteil

- Nutzinhalt: 151 l
- Nutzinhalt 0 °C-Zone: 25 l
- 3 Glasablagen
- 3 Türablagen
- Gemüseschublade
- Innenbeleuchtung
- Eco-Fuzzy-Funktion zum Energiesparen
- Eierablage
- Flaschenablage
- Umluftkühlung
- Automatisches Abtauen

Ausstattung Gefrierenteil****

- Nutzinhalt: 90 l
- No Frost
- 3 Gefrierschubladen mit transparenter Front
- Vorgefrierblech und Eiswürfelschale

Hygiene

- Active Ionizer
- Antibakterielle Türdichtungen

Technische Daten

- Energieeffizienzklasse: A++
- Energieverbrauch: 243 kWh/Jahr
- Gefriervermögen: 5 kg/24 h
- Lagerzeit bei Störung: 17 h
- Geräuschpegel: 43 dB(A)
- Klimaklasse: SN-T (Umgebungstemperaturen bis zu -15 °C)
- Getrennte Temperaturregelung Kühlen und Gefrieren
- Bruttoinhalt: 298 l
- Maße: 175,4 x 59,5 x 60 cm

Farbe

- CN 228230 X: Edelstahl Fingerprint-Free
- CN 228230: Weiß



CHA 28021 S

No Frost Kühl-/Gefrierkombination



No Frost



Automatische Abtauung im Kühlteil



Ausstattung Kühlteil

- Nutzinhalt: 204 l
- 4 Glasablagen
- 4 Türablagen
- Gemüseschublade
- Eierablage
- Flaschenhalter
- Automatisches Abtauen

Ausstattung Gefrierenteil****

- Nutzinhalt: 76 l
- No Frost
- 2 Gefrierschubladen
- 1 Gefrierfach mit transparenter Klappe
- Vorgefrierblett und Eiswürfelschale

Technische Daten

- Energieeffizienzklasse: A+
- Energieverbrauch: 283 kWh/Jahr
- Gefriervermögen: 4 kg/24 h
- Lagerzeit bei Störung: 16 h
- Geräuschpegel: 44 dB(A)
- Klimaklasse: SN-ST
- Bruttoinhalt: 294 l
- Maße: 181,4 x 54 x 60 cm

Farbe

- CHA 28021 S: Silber
- CHA 28021: Weiß



CS 238030 X

Kühl-/Gefrierkombination



0 °C-Zone



Automatische Abtauung im Kühlteil



Ausstattung Kühlteil

- Nutzinhalt: 205 l
- Nutzinhalt 0 °C-Zone: 25 l
- 4 Glasablagen
- 4 Türablagen
- Gemüseschublade
- Eierablage
- Flaschenablage
- Automatisches Abtauen

Ausstattung Gefrierenteil****

- Nutzinhalt: 95 l
- 3 Gefrierschubladen
- Vorgefrierblett und Eiswürfelschale

Technische Daten

- Energieeffizienzklasse: A++
- Energieverbrauch: 250 kWh/Jahr
- Gefriervermögen: 5 kg/24 h
- Lagerzeit bei Störung: 18 h
- Geräuschpegel: 42 dB(A)
- Klimaklasse: SN-T
- Bruttoinhalt: 380 l
- Maße: 201 x 59,5 x 60 cm

Farbe

- CS 238030 X: Edelstahl Fingerprint-Free
- CS 238030: Weiß



CS 234030 X Kühl-/Gefrierkombination



0 °C-Zone



Automatische Abtauung
im Kühlteil



Ausstattung Kühlteil

- Nutzinhalt: 172 l
- Nutzinhalt 0 °C-Zone: 25 l
- 3 Glasablagen
- 3 Türablagen
- Gemüseschublade
- Eierablage
- Flaschenablage
- Automatisches Abtauen

Ausstattung Gefrierenteil****

- Nutzinhalt: 95 l
- 3 Gefrierschubladen
- Vorgefrierblech und Eiswürfelschale

Technische Daten

- Energieeffizienzklasse: A++
- Energieverbrauch: 229 kWh/Jahr
- Gefriervermögen: 5 kg/24 h
- Lagerzeit bei Störung: 18 h
- Geräuschpegel: 42 dB(A)
- Klimaklasse: SN-ST
- Bruttoinhalt: 321 l
- Maße: 185,3 x 59,5 x 60 cm

Farbe

- CS 234030 X: Edelstahl Fingerprint-Free
- CS 234030 S: Silber
- CS 234030: Weiß



CS 232030 X Kühl-/Gefrierkombination



0 °C-Zone



Automatische Abtauung
im Kühlteil



Ausstattung Kühlteil

- Nutzinhalt: 158 l
- Nutzinhalt 0 °C-Zone: 25 l
- 3 Glasablagen
- 3 Türablagen
- Gemüseschublade
- Eierablage
- Flaschenablage
- Automatisches Abtauen

Ausstattung Gefrierenteil****

- Nutzinhalt: 95 l
- 3 Gefrierschubladen
- Vorgefrierblech und Eiswürfelschale

Technische Daten

- Energieeffizienzklasse: A++
- Energieverbrauch: 225 kWh/Jahr
- Gefriervermögen: 5 kg/24 h
- Lagerzeit bei Störung: 18 h
- Geräuschpegel: 42 dB(A)
- Klimaklasse: SN-ST
- Bruttoinhalt: 318 l
- Maße: 175,4 x 59,5 x 60 cm

Farbe

- CS 232030 X: Edelstahl Fingerprint-Free
- CS 232030: Weiß



CSA 31032 X 
Kühl-/Gefrierkombination



Automatische Abtauung
im Kühlteil



Ausstattung Kühlteil

- Nutzinhalt: 204 l
- 4 Glasablagen
- 4 Türablagen
- Gemüseschublade
- Eierablage
- Flaschenhalter
- Automatisches Abtauen

Ausstattung Gefrierenteil****

- Nutzinhalt: 87 l
- 2 Gefrierschubladen
- 1 Gefrierfach mit transparenter Klappe
- Vorgefrierblech und Eiswürfelschale

Technische Daten

- Energieeffizienzklasse: A++
- Energieverbrauch: 209 kWh/Jahr
- Gefriervermögen: 3,5 kg/24 h
- Lagerzeit bei Störung: 18 h
- Geräuschpegel: 41 dB(A)
- Klimaklasse: SN-ST
- Bruttoinhalt: 310 l
- Maße: 181,4 x 54 x 60 cm

Farbe

- CSA 31032 X: Edelstahl Fingerprint-Free
- CSA 31032: Weiß



CSA 29032 X 
Kühl-/Gefrierkombination



Automatische Abtauung
im Kühlteil



Ausstattung Kühlteil

- Nutzinhalt: 175 l
- 4 Glasablagen
- 4 Türablagen
- Gemüseschublade
- Eierablage
- Flaschenhalter
- Automatisches Abtauen

Ausstattung Gefrierenteil****

- Nutzinhalt: 87 l
- 2 Gefrierschubladen
- 1 Gefrierfach mit transparenter Klappe
- Vorgefrierblech und Eiswürfelschale

Technische Daten

- Energieeffizienzklasse: A++
- Energieverbrauch: 201 kWh/Jahr
- Gefriervermögen: 3,5 kg/24 h
- Lagerzeit bei Störung: 18 h
- Geräuschpegel: 42 dB(A)
- Klimaklasse: SN-ST
- Bruttoinhalt: 290 l
- Maße: 170,5 x 54 x 60 cm

Farbe

- CSA 29032 X: Edelstahl Fingerprint-Free
- CSA 29032: Weiß



CSA 24032 
Kühl-/Gefrierkombination



Automatische Abtauung
im Kühlteil



Ausstattung Kühlteil

- Nutzinhalt: 142 l
- 3 Glasablagen
- 3 Türablagen
- Gemüseschublade
- Eierablage
- Flaschenhalter
- Automatisches Abtauen

Ausstattung Gefrierenteil ****

- Nutzinhalt: 87 l
- 2 Gefrierschubladen
- 1 Gefrierfach mit transparenter Klappe
- Vorgefrierblech und Eiswürfelschale

Technische Daten

- Energieeffizienzklasse: A++
- Energieverbrauch: 192 kWh/Jahr
- Gefriervermögen: 3,5 kg/24 h
- Lagerzeit bei Störung: 18 h
- Geräuschpegel: 41 dB(A)
- Klimaklasse: SN-ST
- Bruttoinhalt: 240 l
- Maße: 152,5 x 54 x 60 cm

Farbe

- CSA 24032: Weiß



CSA 21032 
Kühl-/Gefrierkombination



Automatische Abtauung
im Kühlteil



Ausstattung Kühlteil

- Nutzinhalt: 132 l
- 3 Glasablagen
- 3 Türablagen
- Gemüseschublade
- Eierablage
- Flaschenhalter
- Automatisches Abtauen

Ausstattung Gefrierenteil ****

- Nutzinhalt: 65 l
- 1 Gefrierschublade
- 1 Gefrierfach mit transparenter Klappe
- Vorgefrierblech und Eiswürfelschale

Technische Daten

- Energieeffizienzklasse: A++
- Energieverbrauch: 176 kWh/Jahr
- Gefriervermögen: 3 kg/24 h
- Lagerzeit bei Störung: 18 h
- Geräuschpegel: 41 dB(A)
- Klimaklasse: SN-ST
- Bruttoinhalt: 200 l
- Maße: 135,8 x 54 x 60 cm

Farbe

- CSA 21032: Weiß



CS 234020 S
Kühl-/Gefrierkombination



Automatische Abtauung
im Kühlteil



Ausstattung Kühlteil

- Nutzinhalt: 205 l
- 4 Glasablagen
- 4 Türablagen
- Gemüseschublade
- Eierablage
- Flaschenablage
- Automatisches Abtauen

Ausstattung Gefrierenteil ****

- Nutzinhalt: 87 l
- 3 Gefrierschubladen
- Vorgefrierblett und Eiswürfelschale

Technische Daten

- Energieeffizienzklasse: A+
- Energieverbrauch: 267 kWh/Jahr
- Gefriervermögen: 5 kg/24 h
- Lagerzeit bei Störung: 18 h
- Geräuschpegel: 42 dB(A)
- Klimaklasse: SN-ST
- Bruttoinhalt: 340 l
- Maße: 185,3 x 59,5 x 60 cm

Farbe

- CS 234020 S: Silber
- CS 234020: Weiß



CSA 29022 S
Kühl-/Gefrierkombination



Automatische Abtauung
im Kühlteil



Ausstattung Kühlteil

- Nutzinhalt: 175 l
- 4 Glasablagen
- 4 Türablagen
- Gemüseschublade
- Eierablage
- Flaschenhalter
- Automatisches Abtauen

Ausstattung Gefrierenteil ****

- Nutzinhalt: 87 l
- 2 Gefrierschubladen
- 1 Gefrierfach mit transparenter Klappe
- Vorgefrierblett und Eiswürfelschale

Technische Daten

- Energieeffizienzklasse: A+
- Energieverbrauch: 257 kWh/Jahr
- Gefriervermögen: 3,5 kg/24 h
- Lagerzeit bei Störung: 18 h
- Geräuschpegel: 42 dB(A)
- Klimaklasse: SN-ST
- Bruttoinhalt: 290 l
- Maße: 170,5 x 54 x 60 cm

Farbe

- CSA 29022 S: Silber
- CSA 29022: Weiß



CSA 24022 Kühl-/Gefrierkombination



Automatische Abtauung
im Kühlteil



Ausstattung Kühlteil

- Nutzinhalt: 142 l
- 3 Glasablagen
- 3 Türablagen
- Gemüseschublade
- Eierablage
- Flaschenhalter
- Automatisches Abtauen

Ausstattung Gefrierenteil ****

- Nutzinhalt: 87 l
- 2 Gefrierschubladen
- 1 Gefrierfach mit transparenter Klappe
- Vorgefrierblech und Eiswürfelschale

Technische Daten

- Energieeffizienzklasse: A+
- Energieverbrauch: 244 kWh/Jahr
- Gefriervermögen: 3,5 kg/24 h
- Lagerzeit bei Störung: 18 h
- Geräuschpegel: 42 dB(A)
- Klimaklasse: SN-ST
- Bruttoinhalt: 232 l
- Maße: 152,2 x 54 x 60 cm

Farbe

- CSA 24022: Weiß



CSA 21020 Kühl-/Gefrierkombination



Automatische Abtauung
im Kühlteil



Ausstattung Kühlteil

- Nutzinhalt: 132 l
- 3 Glasablagen
- 3 Türablagen
- Gemüseschublade
- Eierablage
- Flaschenhalter
- Automatisches Abtauen

Ausstattung Gefrierenteil ****

- Nutzinhalt: 55 l
- 1 Gefrierschublade
- 1 Gefrierfach mit transparenter Klappe
- Vorgefrierblech und Eiswürfelschale

Technische Daten

- Energieeffizienzklasse: A+
- Energieverbrauch: 224 kWh/Jahr
- Gefriervermögen: 3 kg/24 h
- Lagerzeit bei Störung: 18 h
- Geräuschpegel: 41 dB(A)
- Klimaklasse: SN-ST
- Bruttoinhalt: 210 l
- Maße: 135,8 x 54 x 60 cm

Farbe

- CSA 21020: Weiß



DSA 25030 S 
Doppeltürer



0 °C-Zone



Automatische Abtauung
im Kühlteil



Ausstattung Kühlteil

- Nutzinhalt: 164 l
- Nutzinhalt 0 °C-Zone: 15 l
- 4 Glasablagen
- 3 Türablagen
- Gemüseschublade
- Eierablage
- Flaschenhalter
- Automatisches Abtauen

Ausstattung Gefrierenteil ****

- Nutzinhalt: 49 l
- Gitterablage
- Eiswürfelschale

Technische Daten

- Energieeffizienzklasse: A++
- Energieverbrauch: 196 kWh/Jahr
- Gefriervermögen: 2,5 kg/24 h
- Lagerzeit bei Störung: 16 h
- Geräuschpegel: 39 dB(A)
- Klimaklasse: SN-ST
- Bruttoinhalt: 250 l
- Maße: 145,8 x 54 x 60 cm

Farbe

- DSA 25030 S: Silber
- DSA 25030: Weiß



DSA 25020 S
Doppeltürer



Automatische Abtauung
im Kühlteil



Ausstattung Kühlteil

- Nutzinhalt: 179 l
- 4 Glasablagen
- 3 Türablagen
- Gemüseschublade
- Eierablage
- Flaschenhalter
- Automatisches Abtauen

Ausstattung Gefrierenteil ****

- Nutzinhalt: 49 l
- Gitterablage
- Eiswürfelschale

Technische Daten

- Energieeffizienzklasse: A+
- Energieverbrauch: 229 kWh/Jahr
- Gefriervermögen: 3,5 kg/24 h
- Lagerzeit bei Störung: 16 h
- Geräuschpegel: 40 dB(A)
- Klimaklasse: SN-ST
- Bruttoinhalt: 233 l
- Maße: 145,8 x 54 x 60 cm

Farbe

- DSA 25020 S: Silber
- DSA 25020: Weiß



SSE 26026 S
Stand-Kühlschrank



Automatische Abtauung
im Kühlteil



Ausstattung Kühlteil

- Nutzinhalt: 249 l
- 5 Glasablagen
- 5 Türablagen
- Gemüseschublade
- Eierablage
- Flaschenhalter
- Automatisches Abtauen

Technische Daten

- Energieeffizienzklasse: A+
- Energieverbrauch: 132 kWh/Jahr
- Geräuschpegel: 38 dB(A)
- Klimaklasse: SN-T
- Bruttoinhalt: 260 l
- Maße: 145,6 x 54 x 61 cm

Farbe

- SSE 26026 S: Silber
- SSE 26026: Weiß



TSE 1284 
Tisch-Kühlschrank



Automatische Abtauung
im Kühlteil



Ausstattung Kühlteil

- Nutzinhalt: 101 l
- 3 Glasablagen
- 3 Türablagen
- Gemüseschublade
- Eierablage
- Automatisches Abtauen

Ausstattung Gefrierenteil ****

- Nutzinhalt: 13 l
- Eiswürfelschale

Technische Daten

- Energieeffizienzklasse: A+++
- Energieverbrauch: 93 kWh/Jahr
- Gefriervermögen: 2 kg/24 h
- Lagerzeit bei Störung: 8 h
- Geräuschpegel: 38 dB(A)
- Klimaklasse: N-T
- Unterbaufähig (82 cm)
- Bruttoinhalt: 121 l
- Maße: 84 x 54,5 x 60 cm

Farbe

- TSE 1284: Weiß



TSE 1283 
Tisch-Kühlschrank



Automatische Abtauung
im Kühlteil



Ausstattung Kühlteil

- Nutzinhalt: 101 l
- 3 Glasablagen
- 3 Türablagen
- Gemüseschublade
- Eierablage
- Automatisches Abtauen

Ausstattung Gefrierteil ****

- Nutzinhalt: 13 l
- Eiswürfelschale

Technische Daten

- Energieeffizienzklasse: A++
- Energieverbrauch: 139 kWh/Jahr
- Gefriervermögen: 2 kg/24 h
- Lagerzeit bei Störung: 10 h
- Geräuschpegel: 40 dB(A)
- Klimaklasse: SN-T
- Unterbaufähig (82 cm)
- Bruttoinhalt: 121 l
- Maße: 84 x 54,5 x 60 cm

Farbe

- TSE 1283: Weiß



TSE 1282
Tisch-Kühlschrank



Automatische Abtauung
im Kühlteil



Ausstattung Kühlteil

- Nutzinhalt: 101 l
- 3 Glasablagen
- 3 Türablagen
- Gemüseschublade
- Eierablage
- Automatisches Abtauen

Ausstattung Gefrierteil ****

- Nutzinhalt: 13 l
- Eiswürfelschale

Technische Daten

- Energieeffizienzklasse: A+
- Energieverbrauch: 169 kWh/Jahr
- Gefriervermögen: 2 kg/24 h
- Lagerzeit bei Störung: 10 h
- Geräuschpegel: 40 dB(A)
- Klimaklasse: SN
- Unterbaufähig (82 cm)
- Bruttoinhalt: 121 l
- Maße: 84 x 54,5 x 60 cm

Farbe

- TSE 1282: Weiß



TSE 1423 
Tisch-Kühlschrank



Automatische Abtauung
im Kühlteil



Ausstattung Kühlteil

- Nutzinhalt: 130 l
- 4 Glasablagen
- 3 Türablagen
- Gemüseschublade
- Eierablage
- Automatisches Abtauen

Technische Daten

- Energieeffizienzklasse: A++
- Energieverbrauch: 92 kWh/Jahr
- Geräuschpegel: 37 dB(A)
- Klimaklasse: SN-T
- Unterbaufähig (82 cm)
- Bruttoinhalt: 135 l
- Maße: 84 x 54,5 x 60 cm

Farbe

- TSE 1423: Weiß



TSE 1422
Tisch-Kühlschrank



Automatische Abtauung
im Kühlteil



Ausstattung Kühlteil

- Nutzinhalt: 130 l
- 4 Glasablagen
- 3 Türablagen
- Gemüseschublade
- Eierablage
- Automatisches Abtauen

Technische Daten

- Energieeffizienzklasse: A+
- Energieverbrauch: 116 kWh/Jahr
- Geräuschpegel: 42 dB(A)
- Klimaklasse: SN-T
- Unterbaufähig (82 cm)
- Bruttoinhalt: 135 l
- Maße: 84 x 54,5 x 60 cm

Farbe

- TSE 1422: Weiß



FN 131430
No Frost
Stand-Gefrierschrank



No Frost



In ungeheizten Räumen nutzbar



FN 130430
No Frost
Stand-Gefrierschrank



No Frost



In ungeheizten Räumen nutzbar



Ausstattung Gefrierteil ****

- Nutzinhalt: 275 l
- No Frost
- 6 Gefrierschubladen
- 2 Gefrierfächer mit transparenter Klappe
- Eiswürfelschale
- Steuerung per Display
- Super-Gefrierschaltung
- Leicht zu öffnender Türgriff
- LED-Innenbeleuchtung

Hygiene

- Antibakterielle Türdichtung
- Antibakterieller Türgriff

Technische Daten

- Energieeffizienzklasse: A++
- Energieverbrauch: 255 kWh/Jahr
- Gefriervermögen: 20 kg/24 h
- Lagerzeit bei Störung: 30 h
- Geräuschpegel: 42 dB(A)
- Klimaklasse: SN-T (Umgebungstemperaturen bis zu -15 °C)
- Bruttoinhalt: 312 l
- Maße: 185 x 59,5 x 65 cm

Farbe

- FN 131430: Weiß

Ausstattung Gefrierteil ****

- Nutzinhalt: 255 l
- No Frost
- 5 Gefrierschubladen
- 2 Gefrierfächer mit transparenter Klappe
- Eiswürfelschale
- Steuerung per Display
- Super-Gefrierschaltung
- Leicht zu öffnender Türgriff
- LED-Innenbeleuchtung

Hygiene

- Antibakterielle Türdichtung
- Antibakterielle Türgriffe

Technische Daten

- Energieeffizienzklasse: A++
- Energieverbrauch: 244 kWh/Jahr
- Gefriervermögen: 20 kg/24 h
- Lagerzeit bei Störung: 34 h
- Geräuschpegel: 44 dB(A)
- Klimaklasse: SN-T (Umgebungstemperaturen bis zu -15 °C)
- Bruttoinhalt: 290 l
- Maße: 171,4 x 59,5 x 65 cm

Farbe

- FN 130430: Weiß



NFE 171 
No Frost
Stand-Gefrierschrank



No Frost



In ungeheizten Räumen nutzbar



Ausstattung Gefrierteil ****

- Nutzinhalt: 227 l
- No Frost
- 5 Gefrierschubladen
- 2 Gefrierfächer mit transparenter Klappe
- Eiswürfelschale
- Kontrollanzeigen
- Super-Gefrierschaltung
- Leicht zu öffnender Türgriff

Technische Daten

- Energieeffizienzklasse: A+
- Energieverbrauch: 304 kWh/Jahr
- Gefriervermögen: 20 kg/24 h
- Lagerzeit bei Störung: 13 h
- Geräuschpegel: 45 dB(A)
- Klimaklasse: SN-T (Umgebungstemperaturen bis zu -15 °C)
- Bruttoinhalt: 265 l
- Maße: 171 x 59,5 x 62 cm

Farbe

- NFE 171: Weiß



NFE 151 
No Frost
Stand-Gefrierschrank



No Frost



In ungeheizten Räumen nutzbar



Ausstattung Gefrierteil ****

- Nutzinhalt: 186 l
- No Frost
- 4 Gefrierschubladen
- 2 Gefrierfächer mit transparenter Klappe
- Eiswürfelschale
- Kontrollanzeigen
- Super-Gefrierschaltung
- Leicht zu öffnender Türgriff

Technische Daten

- Energieeffizienzklasse: A+
- Energieverbrauch: 274 kWh/Jahr
- Gefriervermögen: 16 kg/24 h
- Lagerzeit bei Störung: 14 h
- Geräuschpegel: 45 dB(A)
- Klimaklasse: SN-T (Umgebungstemperaturen bis zu -15 °C)
- Bruttoinhalt: 235 l
- Maße: 153,5 x 59,5 x 62 cm

Farbe

- NFE 151: Weiß



NFE 145 
No Frost
Stand-Gefrierschrank



No Frost



In ungeheizten Räumen nutzbar



Ausstattung Gefriereteil ****

- Nutzinhalt: 157 l
- No Frost
- 4 Gefrierschubladen
- 1 Gefrierfach mit transparenter Klappe
- Eiswürfelschale
- Kontrollanzeigen
- Super-Gefrierschaltung

Technische Daten

- Energieeffizienzklasse: A+
- Energieverbrauch: 242 kWh/Jahr
- Gefriervermögen: 10 kg/24 h
- Lagerzeit bei Störung: 17 h
- Geräuschpegel: 45 dB(A)
- Klimaklasse: SN-T (Umgebungstemperaturen bis zu -15 °C)
- Bruttoinhalt: 190 l
- Maße: 145,6 x 54 x 61 cm

Farbe

- NFE 145: Weiß



FS 127930 
Stand-Gefrierschrank



In ungeheizten Räumen nutzbar



Ausstattung Gefriereteil ****

- Nutzinhalt: 237 l
- 5 Gefrierschubladen
- 2 Gefrierfächer mit transparenter Klappe
- Eiswürfelschale
- Kontrollanzeigen
- Super-Gefrierschaltung
- Leicht zu öffnender Türgriff

Technische Daten

- Energieeffizienzklasse: A++
- Energieverbrauch: 212 kWh/Jahr
- Gefriervermögen: 22 kg/24 h
- Lagerzeit bei Störung: 22 h
- Geräuschpegel: 40 dB(A)
- Klimaklasse: SN-T (Umgebungstemperaturen bis zu -15 °C)
- Bruttoinhalt: 270 l
- Maße: 171 x 59,5 x 62 cm

Farbe

- FS 127930: Weiß



FS 124330 Stand-Gefrierschrank



In ungeheizten Räumen nutzbar



Ausstattung Gefriereteil ****

- Nutzinhalt: 197 l
- 4 Gefrierschubladen
- 2 Gefrierfächer mit transparenter Klappe
- Eiswürfelschale
- Kontrollanzeigen
- Super-Gefrierschaltung
- Leicht zu öffnender Türgriff

Technische Daten

- Energieeffizienzklasse: A++
- Energieverbrauch: 186 kWh/Jahr
- Gefriervermögen: 10 kg/24 h
- Lagerzeit bei Störung: 14 h
- Geräuschpegel: 41 dB(A)
- Klimaklasse: SN-ST (Umgebungstemperaturen bis zu -15 °C)
- Bruttoinhalt: 240 l
- Maße: 153,5 x 59,5 x 62 cm

Farbe

- FS 124330: Weiß



FS 220 Stand-Gefrierschrank



In ungeheizten Räumen nutzbar



Ausstattung Gefriereteil ****

- Nutzinhalt: 162 l
- 4 Gefrierschubladen
- 2 Gefrierfächer mit transparenter Klappe
- Vorgefrierblech und Eiswürfelschale
- Kontrollanzeigen
- Super-Gefrierschaltung

Technische Daten

- Energieeffizienzklasse: A+
- Energieverbrauch: 226 kWh/Jahr
- Gefriervermögen: 9 kg/24 h
- Lagerzeit bei Störung: 15 h
- Geräuschpegel: 42 dB(A)
- Klimaklasse: SN-T (Umgebungstemperaturen bis zu -15 °C)
- Bruttoinhalt: 210 l
- Maße: 136,2 x 54 x 60 cm

Farbe

- FS 220: Weiß



FSE 1073 
Tisch-Gefrierschrank



FSE 1072
Tisch-Gefrierschrank



Ausstattung Gefrierfach ****

- Nutzinhalt: 90 l
- 2 Gefrierschubladen
- 1 Gefrierfach mit transparenter Klappe
- Eiswürfelschale
- Kontrollanzeigen
- Super-Gefrierschaltung

Technische Daten

- Energieeffizienzklasse: A++
- Energieverbrauch: 145 kWh/Jahr
- Gefriervermögen: 10,5 kg/24 h
- Lagerzeit bei Störung: 13 h
- Geräuschpegel: 39 dB(A)
- Klimaklasse: SN-T
- Unterbaufähig (82 cm)
- Bruttoinhalt: 102 l
- Maße: 84 x 54,5 x 59,5 cm

Farbe

- FSE 1073: Weiß



Ausstattung Gefrierfach ****

- Nutzinhalt: 85 l
- 2 Gefrierschubladen
- 1 Gefrierfach mit transparenter Klappe
- Eiswürfelschale
- Kontrollanzeigen
- Super-Gefrierschaltung

Technische Daten

- Energieeffizienzklasse: A+
- Energieverbrauch: 189 kWh/Jahr
- Gefriervermögen: 10,5 kg/24 h
- Lagerzeit bei Störung: 13 h
- Geräuschpegel: 42 dB(A)
- Klimaklasse: SN-T
- Unterbaufähig (82 cm)
- Bruttoinhalt: 102 l
- Maße: 84 x 54,5 x 59,5 cm

Farbe

- FSE 1072: Weiß



HS 222540
Gefriertruhe



Türschloss



In ungeheizten Räumen nutzbar

Ausstattung Gefrierteil ****

- Nutzinhalt: 220 l
- 3 Gefrierkörbe
- Innenbeleuchtung
- Kontrollanzeigen
- Super-Gefrierschaltung
- Türschloss

Technische Daten

- Energieeffizienzklasse: A+++
- Energieverbrauch: 121 kWh/Jahr
- Gefriervermögen: 15 kg/24 h
- Lagerzeit bei Störung: 67 h
- Geräuschpegel: 40 dB(A)
- Klimaklasse: SN-T (Umgebungstemperaturen bis zu -15 °C)
- Bruttoinhalt: 227 l
- Maße: 86 x 128,5 x 72,5 cm

Farbe

- HS 222540: Weiß



HS 218540
Gefriertruhe



Türschloss



In ungeheizten Räumen nutzbar

Ausstattung Gefrierteil ****

- Nutzinhalt: 175 l
- 2 Gefrierkörbe
- Innenbeleuchtung
- Kontrollanzeigen
- Super-Gefrierschaltung
- Türschloss

Technische Daten

- Energieeffizienzklasse: A+++
- Energieverbrauch: 109 kWh/Jahr
- Gefriervermögen: 14 kg/24 h
- Lagerzeit bei Störung: 67 h
- Geräuschpegel: 40 dB(A)
- Klimaklasse: SN-T (Umgebungstemperaturen bis zu -15 °C)
- Bruttoinhalt: 183 l
- Maße: 86 x 110,1 x 72,5 cm

Farbe

- HS 218540: Weiß



HSA 37530 
Gefriertruhe



Türschloss



In ungeheizten Räumen nutzbar

Ausstattung Gefrierteil ****

- Nutzinhalt: 350 l
- 4 Gefrierkörbe
- Innenbeleuchtung
- Kontrollanzeigen
- Super-Gefrierschaltung
- Türschloss

Technische Daten

- Energieeffizienzklasse: A++
- Energieverbrauch: 234 kWh/Jahr
- Gefriervermögen: 22 kg/24 h
- Lagerzeit bei Störung: 67 h
- Geräuschpegel: 42 dB(A)
- Klimaklasse: SN-T (Umgebungstemperaturen bis zu -15 °C)
- Bruttoinhalt: 369 l
- Maße: 86 x 155,2 x 72,5 cm

Farbe

- HSA 37530: Weiß



HSA 29530 
Gefriertruhe



Türschloss



In ungeheizten Räumen nutzbar

Ausstattung Gefrierteil ****

- Nutzinhalt: 284 l
- 3 Gefrierkörbe
- Innenbeleuchtung
- Kontrollanzeigen
- Super-Gefrierschaltung
- Türschloss

Technische Daten

- Energieeffizienzklasse: A++
- Energieverbrauch: 208 kWh/Jahr
- Gefriervermögen: 17 kg/24 h
- Lagerzeit bei Störung: 67 h
- Geräuschpegel: 43 dB(A)
- Klimaklasse: SN-T (Umgebungstemperaturen bis zu -15 °C)
- Bruttoinhalt: 288 l
- Maße: 86 x 128,5 x 72,5 cm

Farbe

- HSA 29530: Weiß



HSA 24530
Gefriertruhe



HSA 47520
Gefriertruhe



Türschloss



In ungeheizten Räumen nutzbar



Türschloss



In ungeheizten Räumen nutzbar

Ausstattung Gefrierteil ****

- Nutzinhalt: 230 l
- 2 Gefrierkörbe
- Innenbeleuchtung
- Kontrollanzeigen
- Super-Gefrierschaltung
- Türschloss

Technische Daten

- Energieeffizienzklasse: A++
- Energieverbrauch: 186 kWh/Jahr
- Gefriervermögen: 12 kg/24 h
- Lagerzeit bei Störung: 67 h
- Geräuschpegel: 44 dB(A)
- Klimaklasse: SN-T (Umgebungstemperaturen bis zu -15 °C)
- Bruttoinhalt: 232 l
- Maße: 86 x 110,1 x 72,5 cm

Farbe

- HSA 24530: Weiß

Ausstattung Gefrierteil ****

- Nutzinhalt: 451 l
- 3 Gefrierkörbe
- Innenbeleuchtung
- Kontrollanzeigen
- Super-Gefrierschaltung
- Türschloss

Technische Daten

- Energieeffizienzklasse: A+
- Energieverbrauch: 350 kWh/Jahr
- Gefriervermögen: 20 kg/24 h
- Lagerzeit bei Störung: 36 h
- Geräuschpegel: 44 dB(A)
- Klimaklasse: SN-T (Umgebungstemperaturen bis zu -15 °C)
- Bruttoinhalt: 467 l
- Maße: 86 x 155,2 x 72,5 cm

Farbe

- HSA 47520: Weiß



Waschvollautomaten

Beko Waschvollautomaten geben Ihnen das Gefühl von Frische und Sauberkeit, die Sie den ganzen Tag spüren. Programme individuell wie Ihr Leben und dennoch umweltfreundlich im Energie- und Wasserverbrauch. Das schont Ressourcen und Ihr Familienbudget.

Für Reinheit, die Sie spüren.



Die Umwelt wird es Ihnen danken



Energieeffizienzklasse

Beko Haushaltsgeräte schonen die Umwelt, denn sie arbeiten sehr energieeffizient. Mit der höchsten Energieeffizienzklasse A+++ werden Wasser und Strom besonders sparsam eingesetzt. Daher profitieren Sie doppelt: Sie bessern nicht nur Ihre Haushaltskasse auf, sondern leisten auch einen aktiven Beitrag für die Umwelt.

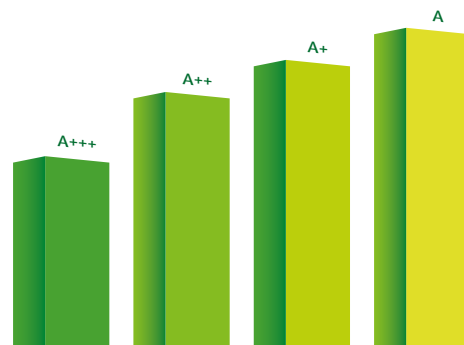

Warmwasseranschluss

Nachhaltig Waschen mit Beko. Durch die Nutzung von bereits vorgewärmtem Wasser aus Ihrer Solaranlage oder Warmwasserrückgewinnungssystemen wird die Beko WMB 71443 PTED zum Energiesparwunder. Dank des Warmwasseranschlusses speist sie das schon erwärmte Wasser in den Waschvorgang ein und wird dadurch bis zu 60 % sparsamer als vergleichbare Geräte.



10 Jahre Motorgarantie

Beko legt großen Wert auf Qualität. Daher wurde die Waschmaschine WMB 91442 LE exklusiv mit einer 10-Jahre-Motorgarantie ausgestattet. Diese Waschmaschine verfügt über einen bürstenlosen Gleichstrommotor. Dieser Motor wird im Vergleich zu herkömmlichen Waschmaschinenmotoren mit Magneten angetrieben statt mit Bürsten. Dies bedeutet für Sie: Weniger Lärm, geringerer Energieverbrauch und somit geringere Abnutzung und eine längere Lebensdauer des Motors. Weil wir von unserem Gleichstrommotor überzeugt sind, gewähren wir exklusiv auf den Motor der WMB 91442 LE 10 Jahre Garantie. Um diese nutzen zu können, registrieren Sie Ihr Gerät zusammen mit der Kaufrechnung per E-Mail oder Fax innerhalb von 4 Wochen nach Kauf bei unserem Kundendienstcenter.



Watersafe

Wenn der Zulaufschlauch beschädigt ist und leckt, verriegelt Watersafe automatisch den Zulauf am Wasserhahn. Alle Waschvollautomaten besitzen ein Wasserschutzsystem, welches den Wasserstand in der Maschine kontrolliert. Bei Abweichungen vom regulären Wasserstand wird der Wasserzulauf am Gerät geschlossen und das Wasser wird abgepumpt. So wird ihr Zuhause vor Wasserschäden geschützt.



Kindersicherung

Die Kindersicherung kann aktiviert werden um ungewünschte Änderungen am laufenden Programm zu verhindern.



Zeitplanung & Komfort

Bedienfreundliche Displays

Das extragroße LCD-Display informiert Sie über alle Informationen, die Sie benötigen:

- Temperatur
- Schleuderdrehzahl
- Zusatzfunktion
- Programmstatus
- Warnanzeige für geschlossenen Wasserzulauf oder aktivierte Kindersicherung
- Anzeige, ob ein energiesparendes Programm gewählt wurde
- Startzeitvorwahl bis zu 24 h
- Restzeitanzeige

Das digitale Display bietet Ihnen eine Startzeitvorwahl bis zu 19 h und zeigt die verbleibende Restzeit bis zum Programmende an.



BLDC-Motor

9 kg Waschvollautomaten von Beko sind mit einem bürstenlosen Gleichstrommotor ausgestattet, welcher folgende Vorteile bietet: Längere Lebensdauer des Motors, effizienter, geringerer Lärmpegel, patentiertes Unwuchtkontrollsystem.



Einsatz für Flüssigwaschmittel

Dieser spezielle Einsatz ist für Flüssigwaschmittel und konzentrierte Flüssigwaschmittel entwickelt worden und ermöglicht deren Verwendung auch bei Startzeitvorwahl.



Programmablaufanzeige

Der aktuelle Programmstand wird über LEDs auf der Bedienblende oder im Display angezeigt, so dass Sie genau wissen, in welchem Programmabschnitt sich der Waschvorgang befindet.



Pet Hair Removal

Mit dieser Zusatzfunktion Pet Hair Removal werden Tierhaare durch einen besonderen Wasch- und Spülvorgang vollständig entfernt. Mit dieser Funktion ist eines der Hauptprobleme von Tierliebhabern gelöst.



34 cm XL-Einfüllöffnung

Ausgewählte Beko Waschmaschinen verfügen über eine extra große 34 cm Einfüllöffnung. Selbst die sperrigste Wäsche - wie Bettdecken, Bettwäsche, Bademäntel - kann leicht durch die extra große Öffnung in die Maschine geladen werden.



Mehr Leistung für Ihren Geldbeutel



Aquafusion

Waschvollautomaten von Beko helfen Ihnen Waschmittel, Energie und Wasser zu sparen. In durchschnittlichen Waschmaschinen, die nicht über ein Aquafusion-System verfügen, gehen fast 25 % des Waschmittels während des Waschvorgangs verloren. Mit der Aquafusion-Technologie von Beko wird dieser Effekt auf ein Minimum reduziert. Sie können damit bis zu 5,5 kg Waschmittel pro Jahr einsparen.



Mengenautomatik

Da die Wäsche oft aus unterschiedlichen Textilien besteht und die Wäschemenge variiert, ermittelt die Mengenautomatik selbstständig die tatsächlich benötigte Wassermenge. Dank dieser Automatik wird weniger Wasser und auch weniger Energie für das Aufheizen des Wassers benötigt. Dies schont nicht nur die Umwelt, sondern auch das Familienbudget.



Unwuchtkontrolle

Dieses System stellt sicher, dass die Wäschestücke während des Schleuderns gleichmäßig in der Trommel verteilt werden. Bei einer ungleichmäßigen Verteilung optimiert die Unwuchtkontrolle durch ein erneutes Anschleudern oder eine reduzierte Schleuderdrehzahl den Schleuderverfahren automatisch. Da Unwucht nicht entstehen kann, werden Vibrationen und Störgeräusche vermieden.

Ihre Wäsche wird diese Programme lieben



Baby Protect-Programm

Das Baby Protect-Programm kombiniert einen intensiven Waschgang mit einem intensiven Spülgang. Es wird garantiert ein perfektes Wasch- und Spülergebnis erreicht. Das Baby Protect-Programm wurde speziell für Babykleidung und Allergiker mit empfindlicher Haut entwickelt.



Bettdecken-Programm

Das durchschnittliche Bett kann leicht über 10.000 Hausstaubmilben beheimaten - eine der Hauptursachen von Asthma und Allergien.* Die extra große 9 kg Waschmaschine bietet dafür ein spezielles und effektives Waschprogramm an. Das Programm entfernt Milben durch gründliches Durchdringen der Bettwäsche und trägt so zur Beseitigung der Hausstaubmilbengefahr bei. Auch King Size-Bettdecken können problemlos gewaschen werden.

* Quelle: British Allergy Foundation



Bügelleicht

Der Schleudergang unterteilt sich in mehrere Schleuderstufen und Schleuderbewegungen, damit die Wäsche nicht zu sehr aneinander haftet. Diese spezielle Funktion schützt die Wäsche vor Knittern und macht das Bügeln leichter.



Selbstreinigungs-Programm

Dieses Programm bietet eine bessere Maschinen-Hygiene durch das Aufheizen des Wassers auf 70 °C an. Während des Selbstreinigungs-Programms erhalten die Waschmittelschublade, Zuleitungen, Trommel und Wanne automatisch die notwendige Reinigung. Einer Verfettung der Waschvollautomaten oder der Bildung von Biofilmen wird vorgebeugt. Eine reine Wäsche und ein langes Maschinenleben sind so garantiert.



9 kg Beladungsmenge

Dank des Trommeldurchmessers von 48 cm, können Sie 4 Doppel-Bettwäsche-Sets oder 12 Handtücher in einem Waschgang waschen - ideal für große Familien, die häufig viel Wäsche waschen müssen. Zusätzlich sparen Sie mit dem Express Programm Zeit und Energie. Dieses Programm ermöglicht es, 9 kg Wäsche in nur 39 Minuten zu waschen.



Schnellwaschen

Die Zusatzfunktion Schnellwaschen kann bei den Programmen hinzu gewählt werden. Die Waschzeit wird dann bis zu 30 % reduziert, abhängig vom jeweiligen Waschprogramm.



Hemden-Programm

Das Hemden-Programm wäscht und pflegt Ihre oft getragenen Hemden, Blusen und T-Shirts perfekt bei 40 °C. Das spart Energie und schon nicht nur Ihre Business-Kleidung, sondern auch Ihr Portmonaie.



Fashion Care-Programm

Mit diesem Programm können besonders anspruchsvolle und teure Textilien ideal gewaschen werden. Das deutsche Testinstitut WfK bestätigt, dass durch das Fashion Care Programm der Lebenszyklus verlängert sowie die Farbintensität und die Beschaffenheit von Textilien länger bestehen bleiben.



Mix 40 °C-Programm

Mit dem Programm Mix 40 °C können Kunstfaser- und Baumwollkleidungsstücke zusammen in einem Waschgang gewaschen werden. Die aufwendige Trennung nach Textilart ist nun nicht mehr notwendig.



Dunkles-Programm

Die Zeiten, sich Gedanken um dunkle Wäsche zu machen, sind vorbei. Beko Waschmaschinen bieten ein spezielles Programm für dunkle Kleidungsstücke und verhindert das Verblässen der Textilien. Das Programm wäscht mit niedrigen Temperaturen bei niedriger Schleuderdrehzahl und langsamen mechanischen Bewegungen, während im Spülgang mehr Wasser benutzt wird. Das dunkle Pflegeprogramm wäscht eine halbe Beladung bei 30-40 Grad. Für dunkle Wäsche empfehlen wir Ihnen die Verwendung von Flüssigwaschmittel.



Wolle-Programm

Das Wolle-Programm wäscht besonders schonend, damit die empfindlichen Naturfasern nicht beschädigt werden und Ihre Kleidungsstücke weich und flauschig bleiben.



Handwäsche-Programm

Mit diesem Programm werden sogar die empfindlichsten Stoffe perfekt gewaschen – wie von Hand. Die Wäsche wird besonders schonend mit langsamen Trommelbewegungen gewaschen um das Eingehen der Wäsche zu verhindern. Zusätzlich zum sanften Waschen verwendet das Programm weniger Wasser, um einer Verformung der Kleidung vorzubeugen.





Baumwolle 20 °C

Ein ökologisches Programm, das bis zu 80% Energie spart im Vergleich zum Buntwäsche 40 Grad-Programm. Dieses super effiziente Programm wäscht ein Maximum von 3,5 kg leicht verschmutzte Wäsche, bei einer Verwendung von geeigneten Kaltwaschmitteln. Mit diesem Programm sparen Sie wertvolle Zeit und bares Geld.





WMB 91442 LE  
Waschvollautomat



XL-Einfüllöffnung 34 cm



BLDC-Motortechnologie



Aquafusion



10 Jahre Motorgarantie



Großes bedienfreundliches Display

16 Programme

- Koch-/Buntwäsche, Buntwäsche Eco, Fashion Care, Express, Super Express 14', Bettdecken, Sport, Handwäsche, Wolle, Baby Protect, Pflegeleicht, Hemden, Super 40 °C, Feinwäsche, Spülen, Schleudern & Abpumpen

4 Zusatzfunktionen

- Vorwäsche, Schnellwaschen, Extra Spülen, Bügelleicht

Ausstattung

- Bis zu 24 h Startzeitvorwahl
- Restzeitanzeige
- Variable Schleuderwahl
- Programmablaufanzeige
- Brushless-DC-Motortechnologie
- 34 cm XL-Einfüllöffnung
- Einsatz für Flüssigwaschmittel
- Aquafusion zum Wassersparen
- Mengenautomatik
- Kindersicherung
- Watersafe
- 10 Jahre Motorgarantie



Technische Daten

- Effizienzklassen: A++/B
- Energieverbrauch: 1,069 kWh / 242 kWh pro Jahr
- Wasserverbrauch: 58 l / 12760 l pro Jahr
- Geräusch (Waschen/Schleudern): 52/73 dB(A)
- 9 kg Füllmenge
- 60 cm Tiefe
- Schleuderdrehzahl: 1400 U/min

Farbe

- WMB 91442 LE: Weiß



WMB 71443 PTED  
Waschvollautomat



Pet Hair Removal



BLDC-Motortechnologie



Aquafusion



Warmwasseranschluss



Watersafe

16 Programme

- Koch-/Buntwäsche, Intensiv, Baby Protect, Super 40 °C, Super Express 14', Express, Fashion Care, Buntwäsche Eco, Pflegeleicht, Sport, Hemden, Feinwäsche, Wolle, Handwäsche, Spülen, Schleudern & Abpumpen

4 Zusatzfunktionen

- Vorwäsche, Schnellwaschen, Pet Hair Removal, Bügelleicht

Ausstattung

- Bis zu 24 h Startzeitvorwahl
- Restzeitanzeige
- Variable Schleuderwahl
- Programmablaufanzeige
- Brushless-DC-Motorentechnologie
- Warm- & Kaltwasseranschluss
- Einsatz für Flüssigwaschmittel
- Aquafusion zum Wassersparen
- Mengenautomatik
- Kindersicherung
- Watersafe



Technische Daten

- Effizienzklassen: A+++/B
- Energieverbrauch: 0,75 kWh / 172 kWh pro Jahr
- Wasserverbrauch: 50 l / 11000 l pro Jahr
- Spart bis zu 60 % im Baumwolleprogramm 40 °C zu vergleichbaren Waschmaschinen
- Geräusch (Waschen/Schleudern): 57/73 dB(A)
- 7 kg Füllmenge
- 54 cm Tiefe
- Schleuderdrehzahl: 1400 U/min

Farbe

- WMB 71443 PTED: Weiß



WMB 71443 PTEB  
Waschvollautomat



XL-Einfüllöffnung 34 cm



Pet Hair Removal



Aquafusion



Watersafe



Großes bedienfreundliches Display

16 Programme

- Koch-/Buntwäsche, Buntwäsche Eco, Buntwäsche 20 °C, Express, Super Express 14', Dunkles, Mix, Handwäsche, Wolle, Baby Protect, Pflegeleicht, Hemden, Auffrischen, Selbstreinigung, Spülen, Schleudern & Abpumpen

4 Zusatzfunktionen

- Vorwäsche, Schnellwaschen, Pet Hair Removal, Bügelleicht

Ausstattung

- Bis zu 24 h Startzeitvorwahl
- Restzeitanzeige
- Variable Schleuderwahl
- Programmablaufanzeige
- 34 cm XL-Einfüllöffnung
- Aquafusion zum Wassersparen
- Mengenautomatik
- Kindersicherung
- Watersafe



Technische Daten

- Effizienzklassen: A+++/B
- Energieverbrauch: 0,749 kWh / 171 kWh pro Jahr
- Wasserverbrauch: 41 l / 9020 l pro Jahr
- Geräusch (Waschen/Schleudern): 57/74 dB(A)
- 7 kg Füllmenge
- 54 cm Tiefe
- Schleuderdrehzahl: 1400 U/min

Farbe

- WMB 71443 PTEB: Schwarz



WMB 71443 PTE Blue  
Waschvollautomat



XL-Einfüllöffnung 34 cm



Pet Hair Removal



Aquafusion



Watersafe



Großes bedienfreundliches Display

16 Programme

- Koch-/Buntwäsche, Buntwäsche Eco, Buntwäsche 20 °C, Express, Super Express 14', Dunkles, Mix, Handwäsche, Wolle, Baby Protect, Pflegeleicht, Hemden, Auffrischen, Selbstreinigung, Spülen, Schleudern & Abpumpen

4 Zusatzfunktionen

- Vorwäsche, Schnellwaschen, Pet Hair Removal, Bügelleicht

Ausstattung

- Bis zu 24 h Startzeitvorwahl
- Restzeitanzeige
- Variable Schleuderwahl
- Programmablaufanzeige
- 34 cm XL-Einfüllöffnung
- Aquafusion zum Wassersparen
- Mengenautomatik
- Kindersicherung
- Watersafe



Technische Daten

- Effizienzklassen: A+++/B
- Energieverbrauch: 0,749 kWh / 171 kWh pro Jahr
- Wasserverbrauch: 41 l / 9020 l pro Jahr
- Geräusch (Waschen/Schleudern): 57/74 dB(A)
- 7 kg Füllmenge
- 54 cm Tiefe
- Schleuderdrehzahl: 1400 U/min

Farbe

- WMB 71443 PTE Blue: Blau



WMB 71443 PTECT  
Waschvollautomat



XL-Einfüllöffnung 34 cm



Pet Hair Removal



Aquafusion



Watersafe



Großes bedienfreundliches Display

16 Programme

- Koch-/Buntwäsche, Buntwäsche Eco, Buntwäsche 20 °C, Express, Super Express 14', Dunkles, Mix, Handwäsche, Wolle, Baby Protect, Pflegeleicht, Hemden, Auffrischen, Selbstreinigung, Spülen, Schleudern & Abpumpen

4 Zusatzfunktionen

- Vorwäsche, Schnellwaschen, Pet Hair Removal, Bügelleicht

Ausstattung

- Bis zu 24 h Startzeitvorwahl
- Restzeitanzeige
- Variable Schleuderwahl
- Programmablaufanzeige
- 34 cm XL-Einfüllöffnung
- Aquafusion zum Wassersparen
- Mengenautomatik
- Kindersicherung
- Watersafe



Technische Daten

- Effizienzklassen: A+++/B
- Energieverbrauch: 0,749 kWh / 171 kWh pro Jahr
- Wasserverbrauch: 41 l / 9020 l pro Jahr
- Geräusch (Waschen/Schleudern): 57/74 dB(A)
- 7 kg Füllmenge
- 54 cm Tiefe
- Schleuderdrehzahl: 1400 U/min

Farbe

- WMB 71443 PTECT: Chocolate



WMB 71443 PTECC  
Waschvollautomat



XL-Einfüllöffnung 34 cm



Pet Hair Removal



Aquafusion



Watersafe



Großes bedienfreundliches Display

16 Programme

- Koch-/Buntwäsche, Buntwäsche Eco, Buntwäsche 20 °C, Express, Super Express 14', Dunkles, Mix, Handwäsche, Wolle, Baby Protect, Pflegeleicht, Hemden, Auffrischen, Selbstreinigung, Spülen, Schleudern & Abpumpen

4 Zusatzfunktionen

- Vorwäsche, Schnellwaschen, Pet Hair Removal, Bügelleicht

Ausstattung

- Bis zu 24 h Startzeitvorwahl
- Restzeitanzeige
- Variable Schleuderwahl
- Programmablaufanzeige
- 34 cm XL-Einfüllöffnung
- Aquafusion zum Wassersparen
- Mengenautomatik
- Kindersicherung
- Watersafe



Technische Daten

- Effizienzklassen: A+++/B
- Energieverbrauch: 0,749 kWh / 171 kWh pro Jahr
- Wasserverbrauch: 41 l / 9020 l pro Jahr
- Geräusch (Waschen/Schleudern): 57/74 dB(A)
- 7 kg Füllmenge
- 54 cm Tiefe
- Schleuderdrehzahl: 1400 U/min



Farbe

- WMB 71443 PTECC: Cappuccino



WMB 71443 PTENC  
Waschvollautomat



WMB 71443 PTER  
Waschvollautomat



XL-Einfüllöffnung 34 cm



Pet Hair Removal



Aquafusion



Watersafe



Großes bedienfreundliches Display

16 Programme

- Koch-/Buntwäsche, Buntwäsche Eco, Buntwäsche 20 °C, Express, Super Express 14', Dunkles, Mix, Handwäsche, Wolle, Baby Protect, Pflegeleicht, Hemden, Auffrischen, Selbstreinigung, Spülen, Schleudern & Abpumpen

4 Zusatzfunktionen

- Vorwäsche, Schnellwaschen, Pet Hair Removal, Bügelleicht

Ausstattung

- Bis zu 24 h Startzeitvorwahl
- Restzeitanzeige
- Variable Schleuderwahl
- Programmablaufanzeige
- 34 cm XL-Einfüllöffnung
- Aquafusion zum Wassersparen
- Mengenautomatik
- Kindersicherung
- Watersafe

Technische Daten

- Effizienzklassen: A+++/B
- Energieverbrauch: 0,749 kWh / 171 kWh pro Jahr
- Wasserverbrauch: 41 l / 9020 l pro Jahr
- Geräusch (Waschen/Schleudern): 57/74 dB(A)
- 7 kg Füllmenge
- 54 cm Tiefe
- Schleuderdrehzahl: 1400 U/min

Farbe

- WMB 71443 PTENC: Orange



XL-Einfüllöffnung 34 cm



Pet Hair Removal



Aquafusion



Watersafe



Großes bedienfreundliches Display

16 Programme

- Koch-/Buntwäsche, Buntwäsche Eco, Buntwäsche 20 °C, Express, Super Express 14', Dunkles, Mix, Handwäsche, Wolle, Baby Protect, Pflegeleicht, Hemden, Auffrischen, Selbstreinigung, Spülen, Schleudern & Abpumpen

4 Zusatzfunktionen

- Vorwäsche, Schnellwaschen, Pet Hair Removal, Bügelleicht

Ausstattung

- Bis zu 24 h Startzeitvorwahl
- Restzeitanzeige
- Variable Schleuderwahl
- Programmablaufanzeige
- 34 cm XL-Einfüllöffnung
- Aquafusion zum Wassersparen
- Mengenautomatik
- Kindersicherung
- Watersafe

Technische Daten

- Effizienzklassen: A+++/B
- Energieverbrauch: 0,749 kWh / 171 kWh pro Jahr
- Wasserverbrauch: 41 l / 9020 l pro Jahr
- Geräusch (Waschen/Schleudern): 57/74 dB(A)
- 7 kg Füllmenge
- 54 cm Tiefe
- Schleuderdrehzahl: 1400 U/min



Farbe

- WMB 71443 PTER: Rot



WBB 71443 LE  
Waschvollautomat



WMB 71443 LE  
Waschvollautomat



XL-Einfüllöffnung 34 cm



Aquafusion



Leise



Watersafe+



Großes bedienfreundliches Display

16 Programme

- Baumwolle, Weiße Wäsche, Buntwäsche 20 °C, Express, Super Express 14', Dunkles, Feinwäsche, Handwäsche, Wolle, Baby Protect, Pflegeleicht, Hemden, Mix, Selbstreinigung, Spülen, Schleudern & Abpumpen

4 Zusatzfunktionen

- Vorwäsche, Schnellwaschen, Extra Spülen, Bügelleicht

Ausstattung

- Bis zu 24 h Startzeitvorwahl
- Restzeitanzeige
- Variable Schleuderwahl
- Programmablaufanzeige
- 34 cm XL-Einfüllöffnung
- Einsatz für Flüssigwaschmittel
- Aquafusion zum Wassersparen
- Mengenautomatik
- Kindersicherung
- Watersafe+

Technische Daten

- Effizienzklassen: A+++/B
- Energieverbrauch: 0,739 kWh / 169 kWh pro Jahr
- Wasserverbrauch: 50 l / 11000 l pro Jahr
- Geräusch (Waschen/Schleudern): 51/71 dB(A)
- 7 kg Füllmenge
- 54 cm Tiefe
- Schleuderdrehzahl: 1400 U/min

Farbe

- WBB 71443 LE: Weiß



XL-Einfüllöffnung 34 cm



Aquafusion



Einsatz für Flüssigwaschmittel



Watersafe+



Großes bedienfreundliches Display

16 Programme

- Koch-/Buntwäsche, Active, Buntwäsche 20 °C, Express, Super Express 14', Dunkles, Feinwäsche, Handwäsche, Wolle, Baby Protect, Pflegeleicht, Hemden, Auffrischen, Selbstreinigung, Spülen, Schleudern & Abpumpen

4 Zusatzfunktionen

- Vorwäsche, Schnellwaschen, Extra Spülen, Bügelleicht

Ausstattung

- Bis zu 24 h Startzeitvorwahl
- Restzeitanzeige
- Variable Schleuderwahl
- Programmablaufanzeige
- 34 cm XL-Einfüllöffnung
- Einsatz für Flüssigwaschmittel
- Aquafusion zum Wassersparen
- Mengenautomatik
- Kindersicherung
- Watersafe+

Technische Daten

- Effizienzklassen: A+++/B
- Energieverbrauch: 0,739 kWh / 169 kWh pro Jahr
- Wasserverbrauch: 51 l / 11220 l pro Jahr
- Geräusch (Waschen/Schleudern): 57/73 dB(A)
- 7 kg Füllmenge
- 54 cm Tiefe
- Schleuderdrehzahl: 1400 U/min

Farbe

- WMB 71443 LE: Weiß



WMB 71643 PTE Waschvollautomat



Pet Hair Removal



Aquafusion



Einsatz für Flüssigwaschmittel



Watersafe



Großes bedienfreundliches Display

16 Programme

- Koch-/Buntwäsche, Buntwäsche Eco, Buntwäsche 20 °C, Express, Super Express 14', Dunkles, Mix, Handwäsche, Wolle, Baby Protect, Pflegeleicht, Hemden, Auffrischen, Selbstreinigung, Spülen, Schleudern & Abpumpen

4 Zusatzfunktionen

- Vorwäsche, Schnellwaschen, Pet Hair Removal, Bügelleicht

Ausstattung

- Bis zu 24 h Startzeitvorwahl
- Restzeitanzeige
- Variable Schleuderwahl
- Programmablaufanzeige
- Einsatz für Flüssigwaschmittel
- Aquafusion zum Wassersparen
- Mengenautomatik
- Kindersicherung
- Watersafe

Technische Daten

- Effizienzklassen: A+++/A
- Energieverbrauch: 0,749 kWh / 171 kWh pro Jahr
- Wasserverbrauch: 41 l / 9020 l pro Jahr
- Geräusch (Waschen/Schleudern): 57/75 dB(A)
- 7 kg Füllmenge
- 54 cm Tiefe
- Schleuderdrehzahl: 1600 U/min

Varianten

- WMB 71643 PTE: Weiß mit 1600 U/min und A+++/B
- WMB 71443 PTE: Weiß mit 1400 U/min und A+++/B
- WMB 71243 PTE: Weiß mit 1200 U/min und A+++/B



WMB 71632 PTEU Waschvollautomat



Pet Hair Removal



Aquafusion



Einsatz für Flüssigwaschmittel



Watersafe



Digitales Display

15 Programme

- Koch-/Buntwäsche, Buntwäsche Eco, Express, Dunkles, Mix, Handwäsche, Wolle, Baby Protect, Pflegeleicht, Spülen, Schleudern & Abpumpen, Feinwäsche, Hemden, Sport, Super Express 14'

3 Zusatzfunktionen

- Vorwäsche, Schnellwaschen, Pet Hair Removal

Ausstattung

- Bis zu 19 h Startzeitvorwahl
- Restzeitanzeige
- Variable Schleuderwahl
- Programmablaufanzeige
- Einsatz für Flüssigwaschmittel
- Aquafusion zum Wassersparen
- Mengenautomatik
- Kindersicherung
- Watersafe



Technische Daten

- Effizienzklassen: A++/A
- Energieverbrauch: 0,855 kWh / 194 kWh pro Jahr
- Wasserverbrauch: 41 l / 9020 l pro Jahr
- Geräusch (Waschen/Schleudern): 57/75 dB(A)
- 7 kg Füllmenge
- 54 cm Tiefe
- Schleuderdrehzahl: 1600 U/min

Varianten

- WMB 71632 PTEU: Weiß mit 1600 U/min und A++/B
- WMB 71432 PTEU: Weiß mit 1400 U/min und A++/B
- WMB 71232 PTEU: Weiß mit 1200 U/min und A++/B



WMB 61443 PTE  
Waschvollautomat



Pet Hair Removal



Aquafusion



Einsatz für Flüssigwaschmittel



Watersafe



Großes bedienfreundliches Display

16 Programme

- Koch-/Buntwäsche, Buntwäsche Eco, Buntwäsche 20 °C, Express, Super Express 14', Dunkles, Mix, Handwäsche, Wolle, Baby Protect, Pflegeleicht, Hemden, Auffrischen, Selbstreinigung, Spülen, Schleudern & Abpumpen

4 Zusatzfunktionen

- Vorwäsche, Schnellwaschen, Pet Hair Removal, Bügelleicht

Ausstattung

- Bis zu 24 h Startzeitvorwahl
- Restzeitanzeige
- Variable Schleuderwahl
- Programmablaufanzeige
- Einsatz für Flüssigwaschmittel
- Aquafusion zum Wassersparen
- Mengenautomatik
- Kindersicherung
- Watersafe

Technische Daten

- Effizienzklassen: A+++/B
- Energieverbrauch: 0,657 kWh / 151 kWh pro Jahr
- Wasserverbrauch: 40 l / 8800 l pro Jahr
- Geräusch (Waschen/Schleudern): 58/75 dB(A)
- 6 kg Füllmenge
- 50 cm Tiefe
- Schleuderdrehzahl: 1400 U/min

Varianten

- WMB 61443 PTE: Weiß mit 1400 U/min und A+++/B
- WMB 61243 PTE: Weiß mit 1200 U/min und A+++/B



WMB 61632 PTEU 
Waschvollautomat



Pet Hair Removal



Aquafusion



Einsatz für Flüssigwaschmittel



Digitales Display

15 Programme

- Koch-/Buntwäsche, Buntwäsche Eco, Express, Dunkles, Mix, Handwäsche, Wolle, Baby Protect, Pflegeleicht, Spülen, Schleudern & Abpumpen, Feinwäsche, Hemden, Sport, Super Express 14'

3 Zusatzfunktionen

- Vorwäsche, Schnellwaschen, Pet Hair Removal

Ausstattung

- Bis zu 19 h Startzeitvorwahl
- Restzeitanzeige
- Variable Schleuderwahl
- Programmablaufanzeige
- Einsatz für Flüssigwaschmittel
- Aquafusion zum Wassersparen
- Mengenautomatik
- Kindersicherung
- Wasserschutzsystem

Technische Daten

- Effizienzklassen: A++/A
- Energieverbrauch: 0,746 kWh / 170 kWh pro Jahr
- Wasserverbrauch: 40 l / 8800 l pro Jahr
- Geräusch (Waschen/Schleudern): 56/74 dB(A)
- 6 kg Füllmenge
- 50 cm Tiefe
- Schleuderdrehzahl: 1600 U/min

Varianten

- WMB 61632 PTEU: Weiß mit 1600 U/min und A++/A
- WMB 61432 PTEU: Weiß mit 1400 U/min und A++/B
- WMB 61232 PTEU: Weiß mit 1200 U/min und A++/B



WMB 51432 PTEU

Waschvollautomat



Pet Hair Removal



Aquafusion



Einsatz für Flüssigwaschmittel



Digitales Display

15 Programme

- Koch-/Buntwäsche, Buntwäsche Eco, Express, Dunkles, Mix, Handwäsche, Wolle, Baby Protect, Pflegeleicht, Spülen, Schleudern & Abpumpen, Feinwäsche, Hemden, Sport, Super Express 14'

3 Zusatzfunktionen

- Vorwäsche, Schnellwaschen, Pet Hair Removal

Ausstattung

- Bis zu 19 h Startzeitvorwahl
- Restzeitanzeige
- Variable Schleuderwahl
- Programmablaufanzeige
- Einsatz für Flüssigwaschmittel
- Aquafusion zum Wassersparen
- Mengenautomatik
- Kindersicherung
- Wasserschutzsystem

Technische Daten

- Effizienzklassen: A++/B
- Energieverbrauch: 0,636 kWh / 146 kWh pro Jahr
- Wasserverbrauch: 33 l / 7260 l pro Jahr
- Geräusch (Waschen/Schleudern): 55/75 dB(A)
- 5 kg Füllmenge
- 45 cm Tiefe
- Schleuderdrehzahl: 1400 U/min

Varianten

- WMB 51432 PTEU: Weiß mit 1400 U/min und A++/B
- WMB 51232 PTEU: Weiß mit 1200 U/min und A++/B
- WMB 51032 PTEU: Weiß mit 1000 U/min und A++/C

Waschtrockner



Der 2 in 1-Allrounder - kompakt, energieeffizient und jede Menge Technik

Der Beko Waschtrockner WDA 96143 ist der perfekte Allrounder für Ihren Haushalt. Er zeigt sich äußerst sparsam im Wasser- und Energieverbrauch dank Direct Air Technologie und Effizienzklasse A. Mit dem selbstreinigenden Kondensator ist lästiges Flusentfernen nicht länger notwendig. Dank 16 individuellen Wasch- und Trockenprogrammen haben Sie für jede Situation das passende Programm zur Hand, egal ob es mal schnell gehen soll oder ein großer Wäscheberg zu bewältigen ist. Mit der Aquawave-Schontrommel garantiert der Waschtrockner einen sanften und schonenden Umgang ihrer Wäsche, damit Sie lange Freude an Ihrer Kleidung haben.



WDA 96143 Waschtrockner



Selbstreinigender Kondensator

Das lästige Reinigen des Kondensators gehört der Vergangenheit an. Der Beko Waschtrockner ist mit einem selbstreinigenden Kondensator ausgestattet. Nach jedem Trockengang wird der Kondensator mit Wasser ausgespült und ist somit von allen Flusen befreit. Ein manuelles Reinigen ist nicht länger notwendig.



Direct Air Technologie

Herkömmliche Waschtrockner kondensieren die warme Luft des Trocknens mit Wasser. Das kann zu hohen Wasser- und Energieverbräuchen führen. Der Beko WDA 9143 ist mit der Luftkondensation ausgestattet. Dies garantiert eine sparsame und zugleich schonende Wäschepflege.



AquaWave-Schontrommel

Aufgrund einer einzigartigen Technologie wird verhindert, dass die Wäsche im Schleudervorgang die Trommel berührt. Ein Wasserfilm verhindert beim Schleudern jeglichen Kontakt der Wäsche mit der Trommel, so dass die Wäsche nicht in die Löcher geschleudert, gedrückt und somit verschlissen wird. So können Sie Ihre Wäsche immer mit der maximalen Drehzahl schleudern und haben immer eine schonend geschleuderte Wäsche.



Watersafe+

Wenn der Zulaufschlauch beschädigt ist und leckt, verriegelt Watersafe+ automatisch den Zulauf am Wasserhahn. Zusätzlich kontrolliert ein Schwimmschalter in der Bodenwanne den Wasserstand und stoppt bei Unstimmigkeiten die Wasserzufuhr.



Selbstreinigender Kondensator



Direct Air Technologie



BLDC-Motortechnologie



Watersafe+



Großes bedienfreundliches Display

16 Programme

- Koch-/Buntwäsche, Buntwäsche Eco, Pflegeleicht, Feinwäsche, Wolle, Handwäsche, Hemden, Spülen, Scheludern & Abpumpen, Super Express 14', Express, Baumwolle Trocknen, Pflegeleicht Trocknen, Baby Protect+ Wash & Dry, 6 kg Wash & Dry, Wash&Wear

4 Zusatzfunktionen

- Vorwäsche, Extra Spülen, Bügelleicht, Memory-Funktion

Ausstattung

- Bis zu 24 h Startzeitvorwahl
- Restzeitanzeige
- Variable Schleudervahl
- Programmablaufanzeige
- Brushless-DC-Motorentechnologie
- Einsatz für Flüssigwaschmittel
- Aquafusion zum Wassersparen
- Mengenautomatik
- Kindersicherung
- Watersafe+
- Aquawave-Schontrommel

Technische Daten

- Effizienzklassen: A/A
- Energieverbrauch Waschen&Trocknen (kWh): 6,12
- Energieverbrauch Waschen (kWh): 1,03
- Wasserverbrauch Waschen (Liter): 53
- Wasserverbrauch Waschen&Trocknen (Liter): 61
- Lautschallemission beim Waschen (dB re 1 pw): 55
- Lautschallemission beim Schleudern (dB re 1 pw): 77
- Lautschallemission beim Trocknen (dB re 1 pw): 70
- 63 cm Tiefe
- Schleuderdrehzahl: 1400 U/min



Wäschetrockner

Beko Wäschetrockner verwandeln Ihre Wäsche in Kuscheloasen. Spüren Sie Frische vom ersten Moment des Anziehens. Schlüpfen Sie in Ihre Kleidung und fühlen Sie sich wohl – einfach, schnell und umweltschonend. Design und Funktionalität harmonieren optimal abgestimmt mit Beko Waschvollautomaten.

Gewinnen Sie Zeit für sich.



Modernste Technik für die Umwelt



Energieeffizienzklasse

Beko Haushaltsgeräte schonen die Umwelt, denn sie arbeiten sehr energieeffizient. Dank innovativer Wärmepumpentechnologie wird die Energieeffizienzklasse A+++ erzielt.



Wärmepumpentechnik

Die Wärmepumpentechnologie hat sich seit vielen Jahren im Bereich der Klimatechnik durch Energieübertragung über Wärmetauscher bewährt. Wenn die feuchte, warme Luft am Wärmetauscher kondensiert, wird die Kondensationsenergie vom Kältemittel aufgenommen, das dadurch verdampft. Anschließend wird das Kältemittel von einem Kompressor angesaugt und verdichtet. Unter Abgabe von Wärme durch die Heizfunktion verflüssigt sich der Kältemitteldampf wieder und erwärmt die vorbeiströmende Luft. Der Kreislauf beginnt erneut. Ein zusätzliches Heizelement wird hierbei nicht benötigt.

Mit diesem Kreislaufsystem wird Ihre Wäsche sehr effizient und umweltschonend getrocknet. Im Vergleich zu konventionellen Trocknern arbeitet die Wärmepumpe bei gleicher Leistung auf einem niedrigeren Temperaturniveau und spart im Vergleich zur Energieeffizienzklasse A bis zu 63,5 % der Energie ein.



Flexy Sense – elektronische Feuchtemessung

Die Sensortechnologie des Wäschetrockners bewirkt eine bedienungsfreundliche Anwendung durch die automatische Messung der Restfeuchte und Temperatur. Dadurch entfällt das lästige Einstellen der Trocknungszeit bei zeitgesteuerten Modellen. Außerdem ist es möglich verschiedene Trocknungsgrade auszuwählen. Der Trocknungsvorgang wird automatisch gestoppt, wenn der gewünschte Trocknungsgrad erreicht ist. Flexy Sense kontrolliert und ermöglicht dabei die gleichmäßige Trocknung der Wäsche.



Knitterschutz

Bei Beko Wäschetrocknern erfolgt nach dem Programmende eine Knitterschutzphase. Schonende Trommelbewegungen lockern die Wäsche so auf, dass Knitterfalten vermindert werden.



Reversierende Trommelbewegungen

Alle Beko Wäschetrockner arbeiten mit reversierenden Trommelbewegungen, die zu einem gleichmäßigen Trocknungsergebnis und zu verringerter Knitterbildung führen.





Praktisches Flusensieb

Die Beko Wäschetrockner sind mit einem praktischen Flusensieb ausgestattet. Es ist leicht zugänglich und einfach zu reinigen. Dies garantiert ein hervorragendes Trocknungsergebnis.



Komfort



Große Einfüllöffnung

Die 39,5 cm große Einfüllöffnung der Beko Wäschetrockner ermöglicht einfaches Be- und Entladen von großen Wäschestücken wie Bademäntel und Bettwäsche.



8 kg

Beko Wäschetrockner verfügen über eine Füllmenge bis zu 8 kg. Perfekt um die Wäsche Ihrer Familie möglichst zusammen in einem Gang zu erledigen.



Signalton

Am Programmende ertönt automatisch ein Signalton. Bei Bedarf kann der Signalton abgewählt werden.

Sicherheit



Kindersicherung

Die Kindersicherung kann aktiviert werden um ungewünschte Änderungen am laufenden Programm zu verhindern.



Einfache Zeitplanung

Programmablaufanzeige

Bei den vollelektronischen Beko Wäschetrocknern mit Feuchtemessung werden die verschiedenen Programmstufen bzw. Trocknungsgrade über LEDs oder im Display angezeigt.

Restzeitanzeige für zeitgesteuerte Trockner

Die Restzeitanzeige bei zeitgesteuerten Beko Wäschetrocknern ermöglicht eine stufenweise Darstellung der Restzeit über LEDs.



Intelligente Programme für Ihre Wäsche



Jeans-Programm

Jeans und andere dickere Textilien sind schwierig zu trocknen, besonders entlang des Saums sind die Kleidungsstücke oft noch feucht. Daher hat Beko ein Trocknungsprogramm speziell für Jeans entwickelt, das ein gleichmäßiges Trocknungsergebnis ermöglicht.



Express 35'

Mit diesem Programm können 2 kg Wäsche (8 T-Shirts) in nur 35 Minuten getrocknet werden. Zusammen mit dem Super Express 14'-Programm ausgewählter Beko Waschmaschinen können Sie 2 kg Wäsche in weniger als einer Stunde waschen und trocknen.



Mini-Programm

Das Mini-Programm ermöglicht es Ihnen, besonders effizient Ihre Zeit zu planen. Trocknen Sie Ihre Abendgeraderobe oder Ihr Lieblingshemd (bis zu 1 kg Wäsche) in nur 30 Minuten.



Hemden-Programm

Ein normales Trocknungsprogramm kann mit der Zeit beim Trocknen die Hemden beschädigen oder gar einen Grauschleier verursachen. Das Hemden-Programm bietet die perfekte Lösung: Ein sanftes Schonprogramm, das Hemden bei einer niedrigen Temperatur trocknet um die Abnutzung zu verhindern - für strahlende Farben und ein langes Tragevergnügen.



Auffrischen

Das Auffrischprogramm befreit Ihre Wäsche von unangenehmen Gerüchen, indem die Wäsche bei reduzierter Trommelbewegung durchlüftet wird. Empfindliche Wäschestücke können so aufgefrischt werden, ohne sie waschen zu müssen.



Schonprogramm

Beko Wäschetrockner mit Sensortechnologie sind mit einem speziellen Schonprogramm für Feinwäsche oder empfindliche Textilien ausgestattet, dies wird durch eine reduzierte Heizleistung realisiert.



Sport-Programm

Beko hat das Sport-Programm für alle entwickelt, die Sport lieben und häufig trainieren. Das Programm trocknet Ihre Sportkleidung optimal und schonend für eine lange Lebensdauer.





DPU 8306 GXE 
 Vollelektronischer Kondensstrockner
 mit Wärmepumpentechnologie 



Wärmepumpe



FlexySense - Elektronische Feuchtemessung



Knitterschutz



Signalabwahl



Großes bedienfreundliches Display

16 Programme

- Koch-/Buntwäsche - Bügeltrocken, Koch-/Buntwäsche - Schranktrocken, Koch-/Buntwäsche - Extratrocken, Pflegeleicht - Bügeltrocken, Pflegeleicht - Schranktrocken, Express, Jeans, Hemden, Super Express 45', Wolle Fresh, Mix, Sport, Baby Protect, Schonprogramm, Zeitprogramme, Auffrischen

3 Zusatzfunktionen

- Knitterschutz, Feineinstellung Trocknungsgrad, Signalabwahl

Ausstattung

- Wärmepumpentechnologie
- Bis zu 24 h Startzeitvorwahl
- Restzeitanzeige
- Programmablaufanzeige
- Anzeige für Flusensieb reinigen
- Anzeige für Kondenswasserbehälter leeren
- Elektronische Feuchtemessung
- Reversierende Trommelbewegung
- Große Einfüllöffnung
- Innenbeleuchtung
- Edelstahltrommel
- Direkter Kondenswasserablauf möglich
- Kindersicherung

Technische Daten

- Energieeffizienzklasse: A+++
- Energieverbrauch: 176 kWh pro Jahr
- Energieverbrauch (vollbeladen): 1,42 kWh
- Energieverbrauch (teilbeladen): 0,81 kWh
- Programmdauer (vollbeladen/teilbeladen): 174/108 min
- Kondensationseffizienzklasse: A
- Geräuschpegel: 65 dB(A)
- 8 kg Füllmenge

Farbe

- DPU 8306 GXE: Weiß

DPU 8305 XEL 
 Vollelektronischer Kondensstrockner
 mit Wärmepumpentechnologie 



Wärmepumpe



FlexySense - Elektronische Feuchtemessung



Knitterschutz



Signalabwahl



Großes bedienfreundliches Display

16 Programme

- Koch-/Buntwäsche - Bügeltrocken, Koch-/Buntwäsche - Schranktrocken, Koch-/Buntwäsche - Extratrocken, Pflegeleicht - Bügeltrocken, Pflegeleicht - Schranktrocken, Jeans, Express, Baby Protect, Sport, Mix, Wolle Fresh, Super Express 45', Hemden, Schonprogramme, Zeitprogramme, Auffrischen

3 Zusatzfunktionen

- Knitterschutz, Feineinstellung Trocknungsgrad, Signalabwahl

Ausstattung

- Wärmepumpentechnologie
- Bis zu 24 h Startzeitvorwahl
- Restzeitanzeige
- Programmablaufanzeige
- Anzeige für Flusensieb reinigen
- Anzeige für Kondenswasserbehälter leeren
- Elektronische Feuchtemessung
- Reversierende Trommelbewegung
- Große Einfüllöffnung
- Innenbeleuchtung
- Edelstahltrommel
- Direkter Kondenswasserablauf möglich
- Kindersicherung

Technische Daten

- Energieeffizienzklasse: A++
- Energieverbrauch: 227 kWh pro Jahr
- Energieverbrauch (vollbeladen): 1,8 kWh
- Energieverbrauch (teilbeladen): 1,06 kWh
- Programmdauer (vollbeladen/teilbeladen): 210/131 min
- Kondensationseffizienzklasse: B
- Geräuschpegel: 67 dB(A)
- 8 kg Füllmenge

Farbe

- DPU 8305 XEL: Weiß



DPU 8304 XE 
 Vollelektronischer Kondenstrockner
 mit Wärmepumpentechnologie 



Wärmepumpe



FlexySense - Elektronische Feuchtemessung



Knitterschutz



Signalabwahl



Großes bedienfreundliches Display

16 Programme

- Koch-/Buntwäsche - Bügeltrocken, Koch-/Buntwäsche - Schranktrocken, Koch-/Buntwäsche - Extratrocken, Pflegeleicht - Bügeltrocken, Pflegeleicht - Schranktrocken, Express, Jeans, Hemden, Super Express 45', Wolle Fresh, Mix, Sport, Baby Protect, Schonprogramm, Zeitprogramme, Auffrischen

3 Zusatzfunktionen

- Knitterschutz, Feineinstellung Trocknungsgrad, Signalabwahl

Ausstattung

- Wärmepumpentechnologie
- Bis zu 24 h Startzeitvorwahl
- Restzeitanzeige
- Programmablaufanzeige
- Anzeige für Flusensieb reinigen
- Anzeige für Kondenswasserbehälter leeren
- Elektronische Feuchtemessung
- Reversierende Trommelbewegung
- Große Einfüllöffnung
- Innenbeleuchtung
- Edelstahltrommel
- Direkter Kondenswasserablauf möglich
- Kindersicherung

Technische Daten

- Energieeffizienzklasse: A+
- Energieverbrauch: 299 kWh pro Jahr
- Energieverbrauch (vollbeladen): 2,47 kWh
- Energieverbrauch (teilbeladen): 1,35 kWh
- Programmdauer (vollbeladen/teilbeladen): 179/104 min
- Kondensationseffizienzklasse: B
- Geräuschpegel: 66 dB(A)
- 8 kg Füllmenge

Farbe

- DPU 8304 XE: Weiß



DPU 7306 XE 
 Vollelektronischer Kondenstrockner
 mit Wärmepumpentechnologie 



Wärmepumpe



FlexySense - Elektronische Feuchtemessung



Knitterschutz



Signalabwahl



Großes bedienfreundliches Display

16 Programme

- Koch-/Buntwäsche - Bügeltrocken, Koch-/Buntwäsche - Schranktrocken, Koch-/Buntwäsche - Extratrocken, Pflegeleicht - Bügeltrocken, Pflegeleicht - Schranktrocken, Express, Jeans, Hemden, Super Express 45', Wolle Fresh, Mix, Sport, Baby Protect, Schonprogramm, Zeitprogramme, Auffrischen

3 Zusatzfunktionen

- Knitterschutz, Feineinstellung Trocknungsgrad, Signalabwahl

Ausstattung

- Wärmepumpentechnologie
- Bis zu 24 h Startzeitvorwahl
- Restzeitanzeige
- Programmablaufanzeige
- Anzeige für Flusensieb reinigen
- Anzeige für Kondenswasserbehälter leeren
- Elektronische Feuchtemessung
- Reversierende Trommelbewegung
- Große Einfüllöffnung
- Innenbeleuchtung
- Edelstahltrommel
- Direkter Kondenswasserablauf möglich
- Kindersicherung

Technische Daten

- Energieeffizienzklasse: A+++
- Energieverbrauch: 158 kWh pro Jahr
- Energieverbrauch (vollbeladen): 1,25 kWh
- Energieverbrauch (teilbeladen): 0,74 kWh
- Programmdauer (vollbeladen/teilbeladen): 155/97 min
- Kondensationseffizienzklasse: A
- Geräuschpegel: 65 dB(A)
- 7 kg Füllmenge

Farbe

- DPU 7306 XE: Weiß



DPU 7305 XE  
 Vollelektronischer Kondenstrockner
 mit Wärmepumpentechnologie



DPU 7304 XE  
 Vollelektronischer Kondenstrockner
 mit Wärmepumpentechnologie



Wärmepumpe



FlexySense - Elektronische Feuchtemessung



Knitterschutz



Signalabwahl



Großes bedienfreundliches Display

16 Programme

- Koch-/Buntwäsche - Bügeltrocken, Koch-/Buntwäsche - Schranktrocken, Koch-/Buntwäsche - Extratrocken, Pflegeleicht - Bügeltrocken, Pflegeleicht - Schranktrocken, Express, Jeans, Hemden, Super Express 45', Wolle Fresh, Mix, Sport, Baby Protect, Schonprogramm, Zeitprogramme, Auffrischen

3 Zusatzfunktionen

- Knitterschutz, Feineinstellung Trocknungsgrad, Signalabwahl

Ausstattung

- Wärmepumpentechnologie
- Bis zu 24 h Startzeitvorwahl
- Restzeitanzeige
- Programmablaufanzeige
- Anzeige für Flusensieb reinigen
- Anzeige für Kondenswasserbehälter leeren
- Elektronische Feuchtemessung
- Reversierende Trommelbewegung
- Große Einfüllöffnung
- Innenbeleuchtung
- Edeltrommel
- Direkter Kondenswasserablauf möglich
- Kindersicherung

Technische Daten

- Energieeffizienzklasse: A++
- Energieverbrauch: 206 kWh pro Jahr
- Energieverbrauch (vollbeladen): 1,68 kWh
- Energieverbrauch (teilbeladen): 0,92 kWh
- Programmdauer (vollbeladen/teilbeladen): 127/73 min
- Kondensationseffizienzklasse: A
- Geräuschpegel: 66 dB(A)
- 7 kg Füllmenge

Farbe

- DPU 7305 XE: Weiß



Wärmepumpe



FlexySense - Elektronische Feuchtemessung



Knitterschutz



Signalabwahl



Großes bedienfreundliches Display

16 Programme

- Koch-/Buntwäsche - Bügeltrocken, Koch-/Buntwäsche - Schranktrocken, Koch-/Buntwäsche - Extratrocken, Pflegeleicht - Bügeltrocken, Pflegeleicht - Schranktrocken, Express, Jeans, Hemden, Super Express 45', Wolle Fresh, Mix, Sport, Baby Protect, Schonprogramm, Zeitprogramme, Auffrischen

3 Zusatzfunktionen

- Knitterschutz, Feineinstellung Trocknungsgrad, Signalabwahl

Ausstattung

- Wärmepumpentechnologie
- Bis zu 24 h Startzeitvorwahl
- Restzeitanzeige
- Programmablaufanzeige
- Anzeige für Flusensieb reinigen
- Anzeige für Kondenswasserbehälter leeren
- Elektronische Feuchtemessung
- Reversierende Trommelbewegung
- Große Einfüllöffnung
- Innenbeleuchtung
- Edeltrommel
- Direkter Kondenswasserablauf möglich
- Kindersicherung

Technische Daten

- Energieeffizienzklasse: A+
- Energieverbrauch: 268 kWh pro Jahr
- Energieverbrauch (vollbeladen): 2,15 kWh
- Energieverbrauch (teilbeladen): 1,25 kWh
- Programmdauer (vollbeladen/teilbeladen): 156/96 min
- Kondensationseffizienzklasse: B
- Geräuschpegel: 66 dB(A)
- 7 kg Füllmenge

Farbe

- DPU 7304 XE: Weiß



DPU 7304 XEB  
Vollelektronischer Kondenstrockner
mit Wärmepumpentechnologie



Wärmepumpe



FlexySense - Elektronische Feuchtemessung



Knitterschutz



Signalabwahl



Großes bedienfreundliches Display

16 Programme

- Koch-/Buntwäsche - Bügeltrocken, Koch-/Buntwäsche - Schranktrocken, Koch-/Buntwäsche - Extratrocken, Pflegeleicht - Bügeltrocken, Pflegeleicht - Schranktrocken, Express, Jeans, Hemden, Super Express 45', Wolle Fresh, Mix, Sport, Baby Protect, Schonprogramm, Zeitprogramme, Auffrischen

3 Zusatzfunktionen

- Knitterschutz, Feineinstellung Trocknungsgrad, Signalabwahl

Ausstattung

- Wärmepumpentechnologie
- Bis zu 24 h Startzeitvorwahl
- Restzeitanzeige
- Programmablaufanzeige
- Anzeige für Flusensieb reinigen
- Anzeige für Kondenswasserbehälter leeren
- Elektronische Feuchtemessung
- Reversierende Trommelbewegung
- Große Einfüllöffnung
- Innenbeleuchtung
- Edelstahltrommel
- Direkter Kondenswasserablauf möglich
- Kindersicherung

Technische Daten

- Energieeffizienzklasse: A+
- Energieverbrauch: 268 kWh pro Jahr
- Energieverbrauch (vollbeladen): 2,15 kWh
- Energieverbrauch (teilbeladen): 1,25 kWh
- Programmdauer (vollbeladen/teilbeladen): 156/96 min
- Kondensationseffizienzklasse: B
- Geräuschpegel: 66 dB(A)
- 7 kg Füllmenge

Farbe

- DPU 7304 XEB: Schwarz



DPU 7304 XE Blue  
Vollelektronischer Kondenstrockner
mit Wärmepumpentechnologie



Wärmepumpe



FlexySense - Elektronische Feuchtemessung



Knitterschutz



Signalabwahl



Großes bedienfreundliches Display

16 Programme

- Koch-/Buntwäsche - Bügeltrocken, Koch-/Buntwäsche - Schranktrocken, Koch-/Buntwäsche - Extratrocken, Pflegeleicht - Bügeltrocken, Pflegeleicht - Schranktrocken, Express, Jeans, Hemden, Super Express 45', Wolle Fresh, Mix, Sport, Baby Protect, Schonprogramm, Zeitprogramme, Auffrischen

3 Zusatzfunktionen

- Knitterschutz, Feineinstellung Trocknungsgrad, Signalabwahl

Ausstattung

- Wärmepumpentechnologie
- Bis zu 24 h Startzeitvorwahl
- Restzeitanzeige
- Programmablaufanzeige
- Anzeige für Flusensieb reinigen
- Anzeige für Kondenswasserbehälter leeren
- Elektronische Feuchtemessung
- Reversierende Trommelbewegung
- Große Einfüllöffnung
- Innenbeleuchtung
- Edelstahltrommel
- Direkter Kondenswasserablauf möglich
- Kindersicherung

Technische Daten





- Energieeffizienzklasse: A+
- Energieverbrauch: 268 kWh pro Jahr
- Energieverbrauch (vollbeladen): 2,15 kWh
- Energieverbrauch (teilbeladen): 1,25 kWh
- Programmdauer (vollbeladen/teilbeladen): 156/96 min
- Kondensationseffizienzklasse: B
- Geräuschpegel: 66 dB(A)
- 7 kg Füllmenge

Farbe

- DPU 7304 XE Blue: Blau



DPU 7304 XER 
 Vollelektronischer Kondenstrockner
 mit Wärmepumpentechnologie 

-  Wärmepumpe
-  FlexySense - Elektronische Feuchtemessung
-  Knitterschutz
-  Signalabwahl
-  Großes bedienfreundliches Display

16 Programme

- Koch-/Buntwäsche - Bügeltrocken, Koch-/Buntwäsche - Schranktrocken, Koch-/Buntwäsche - Extratrocken, Pflegeleicht - Bügeltrocken, Pflegeleicht - Schranktrocken, Express, Jeans, Hemden, Super Express 45', Wolle Fresh, Mix, Sport, Baby Protect, Schonprogramm, Zeitprogramme, Auffrischen

3 Zusatzfunktionen

- Knitterschutz, Feineinstellung Trocknungsgrad, Signalabwahl

Ausstattung

- Wärmepumpentechnologie
- Bis zu 24 h Startzeitvorwahl
- Restzeitanzeige
- Programmablaufanzeige
- Anzeige für Flusensieb reinigen
- Anzeige für Kondenswasserbehälter leeren
- Elektronische Feuchtemessung
- Reversierende Trommelbewegung
- Große Einfüllöffnung
- Innenbeleuchtung
- Edelstahltrommel
- Direkter Kondenswasserablauf möglich
- Kindersicherung

Technische Daten





- Energieeffizienzklasse: A+
- Energieverbrauch: 268 kWh pro Jahr
- Energieverbrauch (vollbeladen): 2,15 kWh
- Energieverbrauch (teilbeladen): 1,25 kWh
- Programmdauer (vollbeladen/teilbeladen): 156/96 min
- Kondensationseffizienzklasse: B
- Geräuschpegel: 66 dB(A)
- 7 kg Füllmenge

Farbe

- DPU 7304 XER: Rot



DPU 7340 X 
 Vollelektronischer Kondenstrockner
 mit Wärmepumpentechnologie 

-  Wärmepumpe
-  FlexySense - Elektronische Feuchtemessung
-  Knitterschutz
-  Signalabwahl
-  Großes bedienfreundliches Display

16 Programme

- Koch-/Buntwäsche - Bügeltrocken, Koch-/Buntwäsche - Schranktrocken, Koch-/Buntwäsche - Extratrocken, Pflegeleicht - Bügeltrocken, Pflegeleicht - Schranktrocken, Express, Jeans, Hemden, Super Express 45', Wolle Fresh, Mix, Sport, Baby Protect, Schonprogramm, Zeitprogramme, Auffrischen

3 Zusatzfunktionen

- Knitterschutz, Feineinstellung Trocknungsgrad, Signalabwahl

Ausstattung

- Wärmepumpentechnologie
- Bis zu 24 h Startzeitvorwahl
- Restzeitanzeige
- Programmablaufanzeige
- Anzeige für Flusensieb reinigen
- Anzeige für Kondenswasserbehälter leeren
- Elektronische Feuchtemessung
- Reversierende Trommelbewegung
- Große Einfüllöffnung
- Innenbeleuchtung
- Edelstahltrommel
- Direkter Kondenswasserablauf möglich
- Kindersicherung

Technische Daten

- Energieeffizienzklasse: A
- Energieverbrauch: 327 kWh pro Jahr
- Energieverbrauch (vollbeladen): 2,15 kWh
- Energieverbrauch (teilbeladen): 1,25 kWh
- Programmdauer (vollbeladen/teilbeladen): 156/96 min
- Kondensationseffizienzklasse: B
- Geräuschpegel: 66 dB(A)
- 7 kg Füllmenge



DCU 7330

Vollelektronischer Kondenstrockner mit Feuchtemessung



FlexySense - Elektronische Feuchtemessung



Knitterschutz



Signalabwahl



Großes bedienfreundliches Display

16 Programme

- Koch-/Buntwäsche - Bügeltrocken, Koch-/Buntwäsche - Schranktrocken, Koch-/Buntwäsche - Extratrocken, Pflegeleicht - Bügeltrocken, Pflegeleicht - Schranktrocken, Express 59', Jeans, Hemden, Super Express 35', Wolle Fresh, Mix, Sport, Baby Protect, Schonprogramm, Zeitprogramme, Auffrischen

3 Zusatzfunktionen

- Knitterschutz, Feineinstellung Trocknungsgrad, Signalabwahl

Ausstattung

- Bis zu 24 h Startzeitvorwahl
- Restzeitanzeige
- Programmablaufanzeige
- Anzeige für Flusensieb reinigen
- Anzeige für Kondenswasserbehälter leeren
- Elektronische Feuchtemessung
- Reversierende Trommelbewegung
- Große Einfüllöffnung
- Innenbeleuchtung
- Direkter Kondenswasserablauf möglich
- Kindersicherung

Technische Daten

- Energieeffizienzklasse: B
- Energieverbrauch: 504 kWh pro Jahr
- Energieverbrauch (vollbeladen): 4,15 kWh
- Energieverbrauch (teilbeladen): 2,34 kWh
- Programmdauer (vollbeladen/teilbeladen): 116/68 min
- Kondensationseffizienzklasse: B
- Geräuschpegel: 65 dB(A)
- 7 kg Füllmenge

Farbe

- DCU 7330: Weiß

DCU 7230

Vollelektronischer Kondenstrockner mit Feuchtemessung



FlexySense - Elektronische Feuchtemessung



Knitterschutz



Signalabwahl

15 Programme

- Koch-/Buntwäsche - Bügeltrocken, Koch-/Buntwäsche - Schranktrocken, Koch-/Buntwäsche - Schranktrocken Plus, Koch-/Buntwäsche - Extratrocken, Pflegeleicht - Bügeltrocken, Pflegeleicht - Schranktrocken, Jeans, Hemden, Super Express 35', Schonprogramm, 10 min, 20 min, 40 min, 60 min, Auffrischen

1 Zusatzfunktion

- Signalabwahl

Ausstattung

- Startzeitvorwahl 3-6-9 h
- Programmablaufanzeige
- LED-Anzeige für Flusensieb reinigen
- LED-Anzeige für Kondenswasserbehälter leeren
- Elektronische Feuchtemessung
- Reversierende Trommelbewegung
- Große Einfüllöffnung
- Innenbeleuchtung
- Direkter Kondenswasserablauf möglich
- Automatischer Knitterschutz
- Kindersicherung

Technische Daten

- Energieeffizienzklasse: B
- Energieverbrauch: 504 kWh pro Jahr
- Energieverbrauch (vollbeladen): 4,15 kWh
- Energieverbrauch (teilbeladen): 2,34 kWh
- Programmdauer (vollbeladen/teilbeladen): 116/68 min
- Kondensationseffizienzklasse: B
- Geräuschpegel: 65 dB(A)
- 7 kg Füllmenge

Farbe

- DCU 7230: Weiß



DV 7120
Vollelektronischer Ablufttrockner
mit Feuchtemessung



FlexySense - Elektronische Feuchtemessung



Knitterschutz



Signalabwahl

15 Programme

- Koch-/Buntwäsche - Bügeltrocken, Koch-/Buntwäsche - Schranktrocken, Koch-/Buntwäsche - Schranktrocken Plus, Koch-/Buntwäsche - Extratrocken, Pflegeleicht - Bügeltrocken, Pflegeleicht - Schranktrocken, Jeans, Hemden, Mini, Schönprogramm, 10 min, 20 min, 40 min, 60 min, Auffrischen

1 Zusatzfunktion

- Signalabwahl

Ausstattung

- Programmablaufanzeige
- LED-Anzeige für Flusensieb reinigen
- Elektronische Feuchtemessung
- Reversierende Trommelbewegung
- Große Einfüllöffnung
- Automatischer Knitterschutz
- Inklusive Abluftschlauch
- Kindersicherung

Technische Daten

- Energieeffizienzklasse: C
- Energieverbrauch: 514 kWh pro Jahr
- Energieverbrauch (vollbeladen): 4,2 kWh
- Energieverbrauch (teilbeladen): 2,4 kWh
- Programmdauer (vollbeladen/teilbeladen): 130/75 min
- Geräuschpegel: 66 dB(A)
- 7 kg Füllmenge

Farbe

- DV 7120: Weiß



DV 7110
Vollelektronischer Ablufttrockner
mit Zeitsteuerung



Knitterschutz

8 Programme

- 10 min, 30 min, 60 min, 80 min, 100 min, 130 min, 150 min , Auffrischen

1 Zusatzfunktion

- Schonend

Ausstattung

- Restzeitanzeige über LED
- LED-Anzeige für Flusensieb reinigen
- Reversierende Trommelbewegung
- Große Einfüllöffnung
- Automatischer Knitterschutz
- Inklusive Abluftschlauch
- Kindersicherung

Technische Daten

- Energieeffizienzklasse: C
- Energieverbrauch: 514 kWh pro Jahr
- Energieverbrauch (vollbeladen): 4,2 kWh
- Energieverbrauch (teilbeladen): 2,4 kWh
- Programmdauer (vollbeladen/teilbeladen): 130/80 min
- Geräuschpegel: 66 dB(A)
- 7 kg Füllmenge

Farbe

- DV 7110: Weiß





Geschirrspüler

Beko Geschirrspüler bringen Komfort in Ihr Leben. Sie fügen sich perfekt in Ihre Küche ein und vereinen Funktionalität, Effizienz und Stil. Laufruhe, intelligente Programme und individuelle Zeitplanung helfen Ihnen und der Umwelt. Wasserschutzsysteme und Kindersicherung geben Ihnen das Plus an Sicherheit, für die kleinen Pausen im Alltag.

Erzielen Sie brillante Ergebnisse bei minimalem Verbrauch.



An alles gedacht: Komfort und Sicherheit



Energieeffizienz A+++

Beko Geschirrspüler erreichen mit der Energieeffizienzklasse A+++ beste Spülergebnisse bei minimalem Energieverbrauch ohne Abstriche in der Reinigungs- und Trocknungswirkung zu haben. So erzielen Sie brillante Ergebnisse bei minimalem Verbrauch.



BLDC-Motor

Der bürstenlose Gleichstrommotor realisiert unterschiedliche Spüldrücke, somit wird immer der optimale Druck, optimale Wassermenge und Energie aufgewendet. Dies führt zu einer sehr effizienten Verwendung und hervorragenden Verbrauchswerten. Ohne Kohlebürsten ist der Geschirrspüler zudem leiser und langlebig.



Active Wash

Die Active Wash-Technologie von Beko sorgt für eine effiziente und schonende Reinigung. Diese Technologie passt den Wasserdruck auf den unteren und oberen Korbbereich an. Stark verschmutztes Geschirr wird im unteren Korb einem höheren Wasserdruck ausgesetzt, während leicht verschmutztes empfindliches Geschirr im oberen Korb mit geringerem Druck gespült wird. Diese Technologie wird durch den bürstenlosen Gleichstrommotor ermöglicht.



Zusatzfunktion für Tabs

Geschirrspülmittel in Tablettenform sind leicht zu dosieren, jedoch kann es vorkommen, dass sich die Tabs nicht vollständig auflösen und Spülmittelreste im Geschirrspüler zurückbleiben. Mit der Zusatzfunktion für Tabs wird das Spülprogramm so optimiert, dass die Tabs sich vollständig auflösen und somit maximale Spüleistung und ein glänzendes Trocknungsergebnis gewährleisten.



Wash@Once

In der Küche fällt unterschiedliches Geschirr an: Stark verschmutzte Pfannen, empfindliche Gläser oder Kunststoffgeschirr. Deshalb hat Beko das einzigartige "Wash@Once™ Programm" entwickelt, welches in der Lage ist, all Ihr Geschirr in nur einem Spülgang gründlich zu reinigen und zu trocknen. Die Trocknungs-Wirkungsklasse A wird hier sogar für Plastikgeschirr erreicht. Dieses intelligente Programm wendet einen sanften Spüldruck im Oberkorb für empfindliche Gläser und Porzellan an, während im Unterkorb ein um 60 % höherer Spüldruck stark verschmutzte Pfannen und Töpfe in ein und demselben Spülvorgang reinigt.



Waterstop

Wenn der Zulaufschlauch beschädigt ist oder leckt, wird der Zulauf am Wasserhahn automatisch verriegelt. Das Wasser kann nicht mehr in Ihre Küche gelangen.



Watersafe

Der Schwimmerschalter in der Bodenwanne kontrolliert den Wasserstand im Geschirrspüler. Bei Abweichungen vom regulären Wasserstand wird der Wasserzulauf am Gerät geschlossen und das Wasser wird abgepumpt. Ihre Küche wird so vor Wasserschäden geschützt.



Leise

Beko Geschirrspüler sorgen für eine ruhige Atmosphäre in Ihrer Küche. Sie werden kaum merken, dass Ihr Geschirr gereinigt wird.



Kindersicherung

Die Kindersicherung kann aktiviert werden um ungewünschte Änderungen am laufenden Programm zu verhindern.

Zuverlässige Zeitplanung



Großes Display

Das große Display der Beko Geschirrspüler erleichtert die Bedienung und bietet Ihnen viele Funktionen an: Je nach gewähltem Programm informiert Sie das Display über die Restzeit bis zum Programmende. Über Symbole im Display wird der jeweilige Programmabschnitt angezeigt. Hinweissymbole weisen Sie daraufhin, wenn Salz und Klarspüler nachgefüllt werden müssen. Sie können ebenfalls einen bis zu 24 Stunden verzögerten Start über das Display einstellen. Das große Display bietet somit eine perfekte Zeitplanung, einfache Handhabung und viel Komfort.



Auto-Programm

Der Verschmutzungsgrad des Geschirrs wird durch Sensoren ermittelt, die dann automatisch das bestmögliche Spülprogramm einleiten. Ihr Geschirr wird mit optimalem Einsatz von Wasser und Temperatur gereinigt.



Halbe Beladung

Mit der Zusatzfunktion Halbe Beladung spült der Geschirrspüler ökonomisch auch bei geringerer Beladung. Besonders praktisch – der Geschirrspüler kann nur unten, nur oben oder auch oben und unten beladen sein.



Mini 30'

Das Kurzprogramm Mini 30' ist speziell für leicht verschmutztes Geschirr geeignet. Sie können Ihr Geschirr in nur 30 Minuten bei 35 °C spülen. Lästige Wartezeit und unnötiger Energieverbrauch werden somit vermieden.



Schnell & Sauber-Programm

Das Programm Schnell & Sauber ist ein Alleinstellungsmerkmal von Beko. Es ist das schnellste Programm und bietet nicht nur die beste Reinigungswirkung A bei leicht verschmutztem Geschirr, sondern auch normal verschmutzte Töpfe, Pfannen und Geschirr werden in ca. 1 Stunde gereinigt. Laut einer Studie der Universität Bonn würden Sie für die gleiche Geschirrmenge 79 Minuten benötigen, wenn Sie es per Hand spülen würden.



Komfortable Ausstattung

Höhenverstellbarer Oberkorb

Der Oberkorb ist höhenverstellbar – auch bei voller Beladung. Pizzateller und langstielige Gläser sind kein Problem mehr, Geschirr bis zu einer Höhe von 31 cm kann problemlos in den Unterkorb gestellt werden.



Umklappbare Tellerhalter

Das Umklappen der Tellerhalter schafft maximalen Stauraum. So passen auch große Pfannen, Töpfe und Schüsseln spielend in die Spülmaschine.

Höhenverstellbare Tassenablagen

Die Tassenablagen sind höhenverstellbar und bieten somit Platz für große und kleine Tassen oder langes Besteck.

Leicht ausziehbarer Unterkorb

Auch bei voller Beladung ist die Handhabung kein Problem. Der Unterkorb lässt sich mit Hilfe eines Schiebers ganz einfach herausziehen. Egal wie voll und schwer er ist.

Profi-Besteckablage

Die Profi-Besteckablage bringt Ihnen noch mehr Spielraum in Ihren Geschirrspüler. Im Unterkorb können Sie dann besonders praktisch großes Profibesteck wie Schneebesen oder Suppenkelle unterbringen.





DFN 6634 X  
60 cm Geschirrspüler,
vollelektronisch



13 Maßgedecke



Watersafe+



Trübungssensor



BLDC-Motortechnologie



Großes bedienfreundliches Display

6 Programme

- Vorspülen, Mini 30' 35 °C, Eco 50 °C, Schnell & Sauber 65 °C, Intensiv 70 °C, Auto 40-65 °C

2 Zusatzfunktionen

- Halbe Beladung, Multitabfunktion

Ausstattung

- 24 h Startzeitvorwahl
- Restzeitanzeige
- Programmablaufanzeige
- Anzeige für Salz- und Klarspülermangel
- Trübungssensor
- Turbo Trocknung
- Brushless-DC-Motortechnologie
- Kindersicherung
- Watersafe+

Innenausstattung

- Höhenverstellbarer Oberkorb (beladen)
- Höhenverstellbare Tassenablagen
- Umklappbare Tellerhalter
- Profibesteckablage
- Metallfilter

Technische Daten

- Effizienzklassen: A++ / A
- Stromverbrauch: 0,92 kWh / 261 kWh pro Jahr
- Wasserverbrauch: 10 l / 2800 l pro Jahr
- Geräusch: 43 dB(A)

Farbe

- DFN 6634 X: Edelstahl Fingerprint-Free
- DFN 6634 S: Silber
- DFN 6634: Weiß



DFN 6634 R  
60 cm Geschirrspüler,
vollelektronisch



13 Maßgedecke



Watersafe+



Trübungssensor



BLDC-Motortechnologie



Großes bedienfreundliches Display

6 Programme

- Vorspülen, Mini 30' 35 °C, Eco 50 °C, Schnell & Sauber 65 °C, Intensiv 70 °C, Auto 40-65 °C

2 Zusatzfunktionen

- Halbe Beladung, Multitabfunktion

Ausstattung

- 24 h Startzeitvorwahl
- Restzeitanzeige
- Programmablaufanzeige
- Anzeige für Salz- und Klarspülermangel
- Trübungssensor
- Turbo Trocknung
- Brushless-DC-Motortechnologie
- Kindersicherung
- Watersafe+

Innenausstattung

- Höhenverstellbarer Oberkorb (beladen)
- Höhenverstellbare Tassenablagen
- Umklappbare Tellerhalter
- Profibesteckablage
- Metallfilter

Technische Daten

- Effizienzklassen: A++ / A
- Stromverbrauch: 0,92 kWh / 261 kWh pro Jahr
- Wasserverbrauch: 10 l / 2800 l pro Jahr
- Geräusch: 43 dB(A)

Farbe

- DFN 6634 R: Rot



DFN 5630  
60 cm Geschirrspüler,
vollelektronisch



12 Maßgedecke



Watersafe+



Bedienfreundliches Display

6 Programme

- Vorspülen, Mini 30' 35 °C, Fein 40 °C, Eco 50 °C, Schnell & Sauber 60 °C, Intensiv 70 °C

2 Zusatzfunktionen

- Halbe Beladung, Multitabfunktion

Ausstattung

- 9 h Startzeitvorwahl
- Restzeitanzeige
- Programmablaufanzeige
- Anzeige für Salz- und Klarspülermangel
- Turbotrocknung
- Watersafe+

Innenausstattung

- Höhenverstellbarer Oberkorb (beladen)
- Höhenverstellbare Tassenablagen
- Umklappbare Tellerhalter
- Metallfilter

Technische Daten

- Effizienzklassen: A++ / A
- Stromverbrauch: 0,9 kWh / 258 kWh pro Jahr
- Wasserverbrauch: 12 l / 3360 l pro Jahr
- Geräusch: 47 dB(A)

Farbe

- DFN 5630: Weiß



DSFN 6830 S  
60 cm Geschirrspüler,
vollelektronisch



13 Maßgedecke



Watersafe+



Nur 6 L Wasserverbrauch



BLDC-Motortechnologie



Bedienfreundliches Display

8 Programme

- Vorspülen, Mini 30' 35 °C, Eco 50 °C, Schnell & Sauber 60 °C, Intensiv 70 °C, Auto 40-65 °C, Active Wash, Baby Protect 70 °C

2 Zusatzfunktionen

- Halbe Beladung, Multitabfunktion

Ausstattung

- 9 h Startzeitvorwahl
- Restzeitanzeige
- Programmablaufanzeige
- Anzeige für Salz- und Klarspülermangel
- Trübungssensor
- Turbotrocknung
- Brushless-DC-Motortechnologie
- Watersafe+

Innenausstattung

- Herausnehmbare Schublade
- Höhenverstellbarer Oberkorb (beladen)
- Höhenverstellbare Tassenablagen
- Umklappbare Tellerhalter
- Profibesteckablage
- Metallfilter

Technische Daten

- Effizienzklassen: A+ / A
- Stromverbrauch: 1,03 kWh / 295 kWh pro Jahr
- Wasserverbrauch: 6 l / 1680 l pro Jahr
- Geräusch: 43 dB(A)

Farbe

- DSFN 6830 S: Silber
- DSFN 6830: Weiß



DFN 6632 S 
60 cm Geschirrspüler,
vollelektronisch



13 Maßgedecke



Watersafe+



BLDC-Motortechnologie



Großes bedienfreundliches Display

6 Programme

- Vorspülen, Mini 30' 35 °C, Fein 40 °C, Eco 50 °C, Schnell & Sauber 60 °C, Intensiv 70 °C

3 Zusatzfunktionen

- Halbe Beladung, Multitabfunktion, Schnell

Ausstattung

- 24 h Startzeitvorwahl
- Restzeitanzeige
- Programmablaufanzeige
- Anzeige für Salz- und Klarspülermangel
- Turbo-trocknung
- Brushless-DC-Motortechnologie
- Kindersicherung
- Watersafe+

Innenausstattung

- Höhenverstellbarer Oberkorb (beladen)
- Höhenverstellbare Tassenablagen
- Umklappbare Tellerhalter
- Profibesteckablage
- Metallfilter

Technische Daten

- Effizienzklassen: A+ / A
- Stromverbrauch: 1,02 kWh / 295 kWh pro Jahr
- Wasserverbrauch: 10 l / 2800 l pro Jahr
- Geräusch: 45 dB(A)

Farbe

- DFN 6632 S: Silber
- DFN 6632: Weiß



DFN 2532
60 cm Geschirrspüler,
vollelektronisch



12 Maßgedecke



Watersafe

5 Programme

- Vorspülen, Mini 30' 35 °C, Eco 50 °C, Schnell & Sauber 60 °C, Intensiv 70 °C

1 Zusatzfunktion

- Halbe Beladung

Ausstattung

- 3-6-9 h Startzeitvorwahl
- Programmablaufanzeige
- LED-Anzeigen für Salz- und Klarspülermangel
- Watersafe

Innenausstattung

- Höhenverstellbarer Oberkorb (unbeladen)
- Höhenverstellbare Tassenablagen
- Umklappbare Tellerhalter

Technische Daten

- Effizienzklassen: A+ / A
- Stromverbrauch: 1,02 kWh / 291 kWh pro Jahr
- Wasserverbrauch: 14 l / 3920 l pro Jahr
- Geräusch: 47 dB(A)

Farbe

- DFN 2532: Weiß



DSFS 6831 
45 cm Geschirrspüler,
vollelektronisch



10 Maßgedecke



Watersafe+



Trübungssensor



BLDC-Motortechnologie



Bedienfreundliches Display

8 Programme

- Vorspülen, Mini 30' 35 °C, Eco 50 °C, Schnell & Sauber 60 °C, Intensiv 70 °C, Auto 45-65 °C, Baby Protect 70 °C, Active Wash

2 Zusatzfunktionen

- Halbe Beladung, Multitabfunktion

Ausstattung

- 9 h Startzeitvorwahl
- Restzeitanzeige
- Programmablaufanzeige
- Anzeige für Salz- und Klarspülermangel
- Trübungssensor
- Antibakterielle Türdichtung
- Brushless-DC-Motortechnologie
- Watersafe+

Innenausstattung

- Höhenverstellbarer Oberkorb (beladen)
- Tassenablagen
- Umklappbare Tellerhalter
- Metallfilter

Technische Daten

- Effizienzklassen: A++ / A
- Stromverbrauch: 0,74 kWh / 211 kWh pro Jahr
- Wasserverbrauch: 9 l / 2520 l pro Jahr
- Geräusch: 47 dB(A)

Farbe

- DSFS 6831: Weiß



DSFS 6830 
45 cm Geschirrspüler,
vollelektronisch



10 Maßgedecke



Watersafe+



Trübungssensor



BLDC-Motortechnologie



Bedienfreundliches Display

8 Programme

- Vorspülen, Mini 30' 35 °C, Eco 50 °C, Schnell & Sauber 60 °C, Intensiv 70 °C, Auto 45-65 °C, Baby Protect 70 °C, Active Wash

2 Zusatzfunktionen

- Halbe Beladung, Multitabfunktion

Ausstattung

- 9 h Startzeitvorwahl
- Restzeitanzeige
- Programmablaufanzeige
- Anzeige für Salz- und Klarspülermangel
- Trübungssensor
- Brushless-DC-Motortechnologie
- Watersafe+

Innenausstattung

- Höhenverstellbarer Oberkorb (unbeladen)
- Tassenablagen
- Umklappbare Tellerhalter
- Metallfilter

Technische Daten

- Effizienzklassen: A+ / A
- Stromverbrauch: 0,83 kWh / 236 kWh pro Jahr
- Wasserverbrauch: 9 l / 2520 l pro Jahr
- Geräusch: 47 dB(A)

Farbe

- DSFS 6830: Weiß



DFS 2534
45 cm Geschirrspüler,
vollelektronisch



10 Maßgedecke



Watersafe+

5 Programme

- Vorspülen, Mini 30' 35 °C, Eco 50 °C, Schnell & Sauber 60 °C, Intensiv 70 °C

1 Zusatzfunktion

- Halbe Beladung

Ausstattung

- 3-6-9 h Startzeitvorwahl
- Programmablaufanzeige
- LED-Anzeigen für Salz- und Klarspülmangel
- Watersafe+

Innenausstattung

- Höhenverstellbarer Oberkorb (unbeladen)
- Tassenablagen
- Umklappbare Tellerhalter
- Metallfilter

Technische Daten

- Effizienzklassen: A / A
- Stromverbrauch: 0,91 kWh / 257 kWh pro Jahr
- Wasserverbrauch: 13 l / 3640 l pro Jahr
- Geräusch: 49 dB(A)

Farbe

- DFS 2534: Weiß

DFS 1430
45 cm Geschirrspüler,
vollelektronisch



10 Maßgedecke



Watersafe

4 Programme

- Vorspülen, Mini 30' 35 °C, Eco 50 °C, Intensiv 70 °C

1 Zusatzfunktion

- Halbe Beladung

Ausstattung

- Programmablaufanzeige
- LED-Anzeige für Salz- und Klarspülmangel
- Watersafe

Innenausstattung

- Höhenverstellbarer Oberkorb (unbeladen)
- Tassenablagen
- Metallfilter

Technische Daten

- Effizienzklassen: A / A
- Stromverbrauch: 0,94 kWh / 268 kWh pro Jahr
- Wasserverbrauch: 13 l / 3640 l pro Jahr
- Geräusch: 51 dB(A)

Farbe

- DFS 1430: Weiß



DUN 6832 FX30

60 cm Unterbaugeschirrspüler,
vollelektronisch



13 Maßgedecke



Watersafe+



Trübungssensor



BLDC-Motortechnologie



Großes bedienfreundliches Display

8 Programme

- Vorspülen, Mini 30' 35 °C, Eco 50 °C, Schnell & Sauber 60 °C, Intensiv 70 °C, Baby Protect 70 °C, Wash@Once, Auto 40-65 °C

3 Zusatzfunktionen

- Halbe Beladung, Multitabfunktion, Schnell

Ausstattung

- 24 h Startzeitvorwahl
- Programmablaufanzeige
- Anzeige für Salz- und Klarspülermangel
- Trübungssensor
- EDS-Trocknung (geschlossenes System)
- Brushless-DC-Motortechnologie
- Kindersicherung
- Antibakterielle Türdichtung
- Watersafe+

Innenausstattung

- Höhenverstellbarer Oberkorb (beladen)
- Höhenverstellbare Tassenablagen
- Umklappbare Tellerreihen
- Profibesteckablage
- Flaschenhalter
- Herausnehmbare Schublade
- Metallfilter

Technische Daten

- Effizienzklassen: A+++ / A
- Energieverbrauch: 0,82 kWh / 234 kWh pro Jahr
- Wasserverbrauch: 10 l / 2800 l pro Jahr
- Geräuschpegel: 46 dB(A)
- Hintere Sockelfüße von vorne einstellbar
- Hocheinbaufähig
- Gerätemaße (H x B x T): 820-920 x 598 x 548 mm

Farbe

- DUN 6832 FX30: Unterbau mit Edelstahlfront



DUN 6634 FX

60 cm Unterbaugeschirrspüler,
vollelektronisch



13 Maßgedecke



Watersafe+



Trübungssensor



BLDC-Motortechnologie



Großes bedienfreundliches Display

6 Programme

- Vorspülen, Mini 30' 35 °C, Eco 50 °C, Schnell & Sauber 65 °C, Intensiv 70 °C, Auto 40-65 °C

2 Zusatzfunktionen

- Halbe Beladung, Multitabfunktion

Ausstattung

- 24 h Startzeitvorwahl
- Restzeitanzeige
- Programmablaufanzeige
- Anzeige für Salz- und Klarspülermangel
- Trübungssensor
- Turbo-Trocknung
- Brushless-DC-Motortechnologie
- Kindersicherung
- Watersafe+

Innenausstattung

- Höhenverstellbarer Oberkorb (beladen)
- Höhenverstellbare Tassenablagen
- Umklappbare Tellerreihen
- Profibesteckablage
- Metallfilter

Technische Daten

- Effizienzklassen: A++ / A
- Energieverbrauch: 0,92 kWh / 261 kWh pro Jahr
- Wasserverbrauch: 10 l / 2800 l pro Jahr
- Geräuschpegel: 44 dB(A)
- Hintere Sockelfüße von vorne einstellbar
- Hocheinbaufähig
- Gerätemaße (H x B x T): 820-920 x 598 x 548 mm

Farbe

- DUN 6634 FX: Unterbau mit Edelstahlfront



DDN 6831 FX  
 Unterbaugeschirrspüler 60 cm



DUN 4530 FX 
 60 cm Unterbaugeschirrspüler,
 vollelektronisch



12 Maßgedecke



Watersafe+



Trübungssensor



BLDC-Motortechnologie



Bedienfreundliches Display

8 Programme

- Vorspülen, Mini 30' 35 °C, Fein 40 °C, Eco 50 °C, Schnell & Sauber 65 °C, Intensiv 70 °C, Baby Protect 70 °C, Auto 40-65 °C

2 Zusatzfunktionen

- Halbe Beladung, Multitabfunktion

Ausstattung

- 9 h Startzeitvorwahl
- Anzeige für Salz- und Klarspülermangel
- Trübungssensor
- Turbotrocknung
- Brushless-DC-Motortechnologie
- Antibakterielle Türdichtung
- Watersafe+

Innenausstattung

- Höhenverstellbarer Oberkorb (beladen)
- Höhenverstellbare Tassenablagen
- Umklappbare Tellerreihen
- Flaschenhalter
- Metallfilter

Technische Daten

- Effizienzklassen: A++ / A
- Energieverbrauch: 0,90 kWh / 258 kWh pro Jahr
- Wasserverbrauch: 10 l / 2800 l pro Jahr
- Geräuschpegel: 44 dB(A)
- Hintere Sockelfüße und Tüebalance von vorne einstellbar
- Hocheinbaufähig
- Gerätemaße (H x B x T): 820-920 x 598 x 548 mm

Farbe

- DDN 6831 FX: Unterbau mit Edelstahlfront



12 Maßgedecke



Watersafe+



Trübungssensor

5 Programme

- Vorspülen, Eco 50 °C, Schnell & Sauber 60 °C, Intensiv 70 °C, Auto 40-65 °C

1 Zusatzfunktion

- Halbe Beladung

Ausstattung

- 3-6-9 h Startzeitvorwahl
- Programmablaufanzeige
- Anzeige für Salz- und Klarspülermangel
- Trübungssensor
- Watersafe+

Innenausstattung

- Höhenverstellbarer Oberkorb (unbeladen)
- Höhenverstellbare Tassenablagen
- Umklappbare Tellerreihen

Technische Daten

- Effizienzklassen: A+ / A
- Energieverbrauch: 1,02 kWh / 291 kWh pro Jahr
- Wasserverbrauch: 14 l / 3920 l pro Jahr
- Geräuschpegel: 48 dB(A)
- Hintere Sockelfüße von vorne einstellbar
- Hocheinbaufähig
- Gerätemaße (H x B x T): 820-870 x 598 x 548 mm

Farbe

- DUN 4530 FX: Unterbau mit Edelstahlfront





Herde

Beko Herde und Backöfen sind das Herz Ihrer Küche. Die vielen praktischen Funktionen helfen Ihnen den Alltag zu meistern. Intelligente Lösungen, einfache Handhabung und vielfältige Funktionen lassen Sie die Zubereitung genießen. Sie bieten Genuss und Komfort auf höchstem Niveau und beleben Ihre Sinne. Verwandeln Sie gewöhnliche Gerichte in festliche Mahlzeiten.

Lassen Sie sich inspirieren.



So wird Kochen zum Genuss



PractiClean

Dank Vollglas-Innentür und herausnehmbaren Seitengittern besitzen Beko Herde keine Schmutzfallen und sind besonders leicht zu reinigen.



Extra großer Innenraum

Trotz Standardgröße haben 60 cm breite Herde einen besonders großen Innenraum. Mit bis zu 65 Litern ist Platz für die Zubereitung großer Mahlzeiten.



Sicherheit

Die Beko Modelle mit Elektronikuhr bieten eine Tastensperroption. Dank dieser Funktion können Kinder die Einstellung während des Betriebes nicht mehr ändern.



Geschirrwagen

Unterhalb des Backofens ist eine stabile Schublade integriert. Hier können nicht benötigte Backbleche ideal aufbewahrt werden.

Stabile Ofentür

Durch die Stabilität der Scharniere kann die Ofentür bis zu 22,5 kg tragen. Dies sind 20 % mehr als herkömmliche Backofentüren.

Gas-Kochfeld

Kochen wie die Profis: Mit dem Gas-Kochfeld können Sie Ihren Gas-Anschluss nutzen und alle Vorzüge wie die sofort vorhandene Hitze genießen.



Standherd mit Glaskeramik-Kochfeld

Die Standherde mit Glaskeramik-Kochfeld haben für jede Kochzone verschiedene Kochstufen und die Temperatur kann individuell für jede Kochzone eingestellt werden. Die Restwärmeanzeigen geben an, dass die Oberfläche einer individuellen Kochzone noch sehr heiß ist. Mit Beko Glaskeramik-Kochfeldern wird das Kochen zum Vergnügen.



Kochzonen

Beko Glaskeramik-Kochfelder sind mit verschiedenen Kochzonen ausgestattet. Dadurch kann zwischen einer einfachen Zone, einer Zweikreiszone oder einer Bräterzone ausgewählt werden. Auf diese Weise verwenden Sie – unabhängig von der Topfgröße – nur die Menge an Hitze, die Sie wirklich benötigen.

Heizarten



Multidimensionales Kochen



Ober-/Unterhitze



Umluftgrill



Umluft



Grill



Unterhitze



Heißluft



Oberhitze mit Umluft



Unterhitze mit Umluft



Auftauen



Booster



CSM 62320 DX 
60 cm Elektro-Standherd



Großer Innenraum



Tastensperre



PractiClean



Heißluft mit Ringheizkörper

8 Heizarten

- Auftauen, Ober-/Unterhitze, Umluft, Heißluft, Unterhitze, Umluftgrill, Grill, Multidimensionales Kochen

Gaskochfeld

- Vorne links: 2,9 kW
- Hinten links: 2,0 kW
- Vorne rechts: 1,0 kW
- Hinten rechts: 2,0 kW
- Emaillierte Topfträger
- Elektro-Takt-Funkenzündung
- Abdeckplatte aus Glas

Ausstattung Backofen

- Elektronikuhr mit Garzeit, Garzeitende und Uhrzeit
- Tastensperre
- Herausnehmbare Seitengitter
- Innenbeleuchtung
- Pflegeleichte Emaillierung
- Vollglas-Innentür und abnehmbare Backofentür
- Geschirrwagen mit Sockelauszug
- Höhenverstellbare Füße
- Gassicherung

Zubehör

- 1 x Backblech
- 1 x Fettpfanne
- 1 x Grillrost

Technische Daten

- Energieeffizienzklasse: A
- Backofenvolumen: 65 l
- Energieverbrauch - konventionell: 0,99 kWh
- Energieverbrauch - Heißluft: 0,95 kWh
- Voreingestellt auf Erdgas 20 mbar
- Umrüstbar auf Flüssiggas G30/50 mbar
- Maße: 90 x 60 x 60 cm

Farbe

- CSM 62320 DX: Edelstahl
- CSM 62320 DW: Weiß



CSM 67300 GX 
60 cm Elektro-Standherd



Großer Innenraum



Tastensperre



PractiClean



Heißluft mit Ringheizkörper

8 Heizarten

- Auftauen, Ober-/Unterhitze, Umluft, Heißluft, Unterhitze, Umluftgrill, Grill, Multidimensionales Kochen

Glaskeramik-Kochfeld

- Vorne links: 120/210 mm - 0,75/2,2 kW (Zweikreiszone)
- Hinten links: 140 mm - 1,2 kW
- Vorne rechts: 180 mm - 1,7 kW
- Hinten rechts: 170/265 mm - 1,5/2,4 kW (Bräterzone)
- Restwärmeanzeige

Ausstattung Backofen

- Elektronikuhr mit Garzeit, Garzeitende und Uhrzeit
- Tastensperre
- Herausnehmbare Seitengitter
- Innenbeleuchtung
- Pflegeleichte Emaillierung
- Vollglas-Innentür
- Backofentür abnehmbar
- Geschirrwagen mit Sockelauszug
- Höhenverstellbare Füße

Zubehör

- 1 x Backblech
- 1 x Fettpfanne
- 1 x Grillrost

Technische Daten

- Energieeffizienzklasse: A
- Backofenvolumen: 65 l
- Energieverbrauch - konventionell: 0,99 kWh
- Energieverbrauch - Heißluft: 0,95 kWh
- Maße: 90 x 60 x 60 cm

Farbe

- CSM 67300 GX: Edelstahl
- CSM 67300 GW: Weiß



CSM 57100 GW
50 cm Elektro-Standardherd



PractiClean



Heißluft mit Ringheizkörper

7 Heizarten

- Auftauen, Heißluft, Unterhitze mit Umluft, Ober-/Unterhitze, Umluft, Oberhitze mit Umluft, Grill

Glaskeramik-Kochfeld

- Vorne links: 180 mm - 1,7 kW
- Hinten links: 140 mm - 1,2 kW
- Vorne rechts: 140 mm - 1,2 kW
- Hinten rechts: 180 mm - 1,7 kW

Ausstattung Backofen

- Zeitschaltuhr
- Innenbeleuchtung
- Pflegeleichte Emaillierung
- Vollglas-Innentür
- Backofentür abnehmbar
- Aufbewahrungsfach mit Klappe
- Höhenverstellbare Füße

Zubehör

- 1 x Backblech
- 1 x Fettpfanne
- 1 x Grillrost

Technische Daten

- Energieeffizienzklasse: A
- Backofenvolumen: 55 l
- Energieverbrauch - konventionell: 0,79 kWh
- Energieverbrauch - Heißluft: 0,79 kWh
- Maße: 85 x 50 x 60 cm

Farbe

- CSM 57100 GW: Weiß



CSE 56000 GW
50 cm Elektro-Standardherd



PractiClean

6 Heizarten

- Booster, Grill, Umluftgrill, Unterhitze, Ober-/Unterhitze, Umluft

Massekochplatten

- Vorne links: 180 mm - 2 kW (Blitz)
- Hinten links: 145 mm - 1,0 kW
- Vorne rechts: 145 mm - 1,0 kW
- Hinten rechts: 180 mm - 1,5 kW
- Abdeckplatte

Ausstattung Backofen

- Innenbeleuchtung
- Pflegeleichte Emaillierung
- Vollglas-Innentür
- Backofentür abnehmbar
- Aufbewahrungsfach mit Klappe
- Abdeckplatte

Zubehör

- 1 x Backblech
- 1 x Grillrost

Technische Daten

- Energieeffizienzklasse: A
- Backofenvolumen: 55 l
- Energieverbrauch - konventionell: 0,79 kWh
- Energieverbrauch - Heißluft: 0,79 kWh
- Maße: 85 x 50 x 60 cm

Farbe

- CSE 56000 GW: Weiß

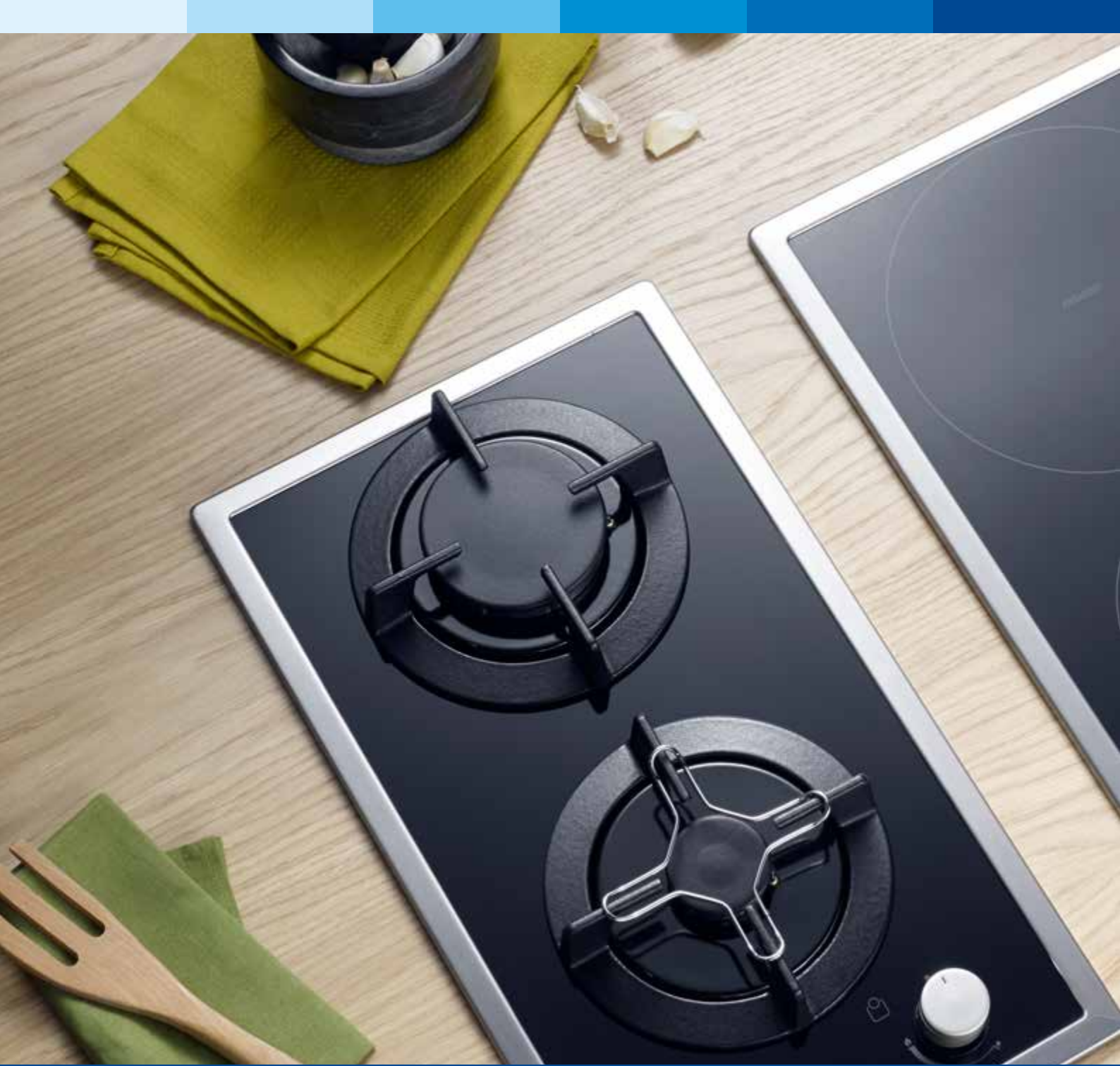

Technische Daten

Sehen Sie hier kompakt und übersichtlich alle technischen Daten der freistehenden Haushaltsgeräte von Beko.





Modellbezeichnung	GNE 60520 DX	GNE 60020 X	GNE 114612 X	GNE V422 X
BAUART				
Typ	Flügeltüren mit 2 Schubladen	Flügeltüren mit 2 Schubladen	Side-by-Side 4-türig	Side-by-Side
Farbe	Edelstahl Fingerprint-Free	Edelstahl Fingerprint-Free	Edelstahl Fingerprint-Free	Edelstahl Fingerprint-Free
VOLUMEN				
Bruttinhalt - Gesamt (l)	600	600	610	616
Nutzhalt - Kühlteil (l)	358	359	360	349
Nutzhalt - 0 °C-Zone (l)	25	25	25	15
Nutzhalt - Gefrierfach (l)	149	149	155	150
VERBRAUCHSWERTE				
Sternenkennzeichnung	****	****	****	****
Klimaklasse	SN-T	SN-T	SN-T	SN-T
Energieeffizienzklasse	A+	A+	A+	A+
Jährlicher Energieverbrauch (kWh/Jahr)	451	451	455	443
Gefriervermögen (kg/24 h)	10	10	13	13
Lagerzeit bei Störung (h)	22	22	15	8
Geräuschpegel (dB(A))	44	44	46	46
Temperatursteuerung	Elektronisch	Elektronisch	Elektronisch	Elektronisch
Kühlsystem	No Frost	No Frost	No Frost	No Frost
Kältemittel	R600a	R600a	R600a	R600a
STROMVERSORGUNG				
Anschlusswert (kW)	0,175	0,175	0,2	0,181
Spannung (V)	230	230	230	230
Frequenz (Hz)	50	50	50	50
Kabellänge (m)	2,40	2,40	2,40	2,15
ABMESSUNGEN				
Produktabmessungen (H x B x T) (cm)	182,5 x 84 x 74,5	182,5 x 84 x 74,5	182 x 92 x 72	179 x 92 x 71
Verpackungsmaße (H x B x T) (cm)	190,9 x 90,7 x 81,7	190,9 x 90,7 x 77,2	193,2 x 98,9 x 77,4	189,7 x 98,9 x 76,9
Bruttogewicht (kg)	139	134,5	135	132
Nettogewicht (kg)	129,1	124,5	124,8	121,8
AUSSTATTUNG				
Display	√	√ (innenliegend)	√	√
Wasserspender	√	-	-	√
Eiswürfelpender	-	-	-	√
Minibar	-	-	-	√
Festwasseranschluss	√	-	-	√
KÜHLTEIL				
Innenbeleuchtung	LED	LED	LED	√
0 °C-Zone	2	2	2	√
Aktivkohlefilter	√	√	√	√
Active Ionizer	√	√	√	√
Antibakterielle Türdichtungen	√	√	√	√
Active Fresh Blue Light	√	√	√	√
Gemüseschalen	2	2	2	2
Glasablagen	3	3	3	5
Flaschenablage	-	-	-	√
Türablagen	6	8	8	4
Butterfach	√	√	√	√
Eierablage	2	2	2	1
GEFRIERTEIL				
Multizone (-24 °C über 0 °C bis +10 °C)	-	-	√ (unten rechts)	-
Innenbeleuchtung	-	-	-	√
Vorgefrierblech	-	-	-	-
Eiswürfelschale	-	2	-	-
Twist & Serve-Eiswürfelzubereiter	-	-	√	-
Automatische Eiswürfelherstellung	√	-	-	-
Gefrierschubladen	2	2	4	2



Modellbezeichnung	GNE V422 P	GNE V322 PX	GNE V222 S	GNE V222 X
BAUART				
Typ	Side-by-Side	Side-by-Side	Side-by-Side	Side-by-Side
Farbe	Piano Black	Edelstahloptik	Silber	Edelstahl Fingerprint-Free
VOLUMEN				
Bruttinhalt - Gesamt (l)	616	616	620	620
Nutzhalt - Kühlteil (l)	349	349	343	343
Nutzhalt - 0 °C-Zone (l)	15	15	15	15
Nutzhalt - Gefrierteil (l)	150	150	177	177
VERBRAUCHSWERTE				
Sternekenzeichnung	****	****	****	****
Klimaklasse	SN-T	SN-T	SN-T	SN-T
Energieeffizienzklasse	A+	A+	A+	A+
Jährlicher Energieverbrauch (kWh/Jahr)	443	443	468	468
Gefriervermögen (kg/24 h)	13	13	13	13
Lagerzeit bei Störung (h)	8	8	8	8
Geräuschpegel (dB(A))	46	46	46	46
Temperatursteuerung	Elektronisch	Elektronisch	Elektronisch	Elektronisch
Kühlsystem	No Frost	No Frost	No Frost	No Frost
Kältemittel	R600a	R600a	R600a	R600a
STROMVERSORGUNG				
Anschlusswert (kW)	0,181	0,175	0,165	0,165
Spannung (V)	230	230	230	230
Frequenz (Hz)	50	50	50	50
Kabellänge (m)	2,15	2,15	2,15	2,15
ABMESSUNGEN				
Produktabmessungen (H x B x T) (cm)	177,5 x 92,5 x 74	179 x 92 x 71	179 x 92 x 71	179 x 92 x 71
Verpackungsmaße (H x B x T) (cm)	189,7 x 98,9 x 76,9	189,7 x 98,9 x 76,9	189,7 x 98,9 x 76,9	189,7 x 98,9 x 76,9
Bruttogewicht (kg)	130	127,5	125	122,3
Nettogewicht (kg)	119,8	117,4	115	113,2
AUSSTATTUNG				
Display	√	√	√	√
Wasserspender	√	√	√	√
Eiswürfelpender	√	√	-	-
Minibar	√	-	-	-
Festwasseranschluss	√	√	-	-
KÜHLTEIL				
Innenbeleuchtung	√	√	√	√
0 °C-Zone	√	√	√	√
Aktivkohlefilter	√	√	√	√
Active Ionizer	√	√	-	-
Antibakterielle Türdichtungen	√	√	√	√
Active Fresh Blue Light	√	√	-	-
Gemüseschalen	2	2	2	2
Glasablagen	5	5	5	5
Flaschenablage	√	√	√	√
Türablagen	4	5	4	4
Butterfach	√	√	√	√
Eierablage	1	1	1	1
GEFRIERTEIL				
Multizone (-24 °C über 0 °C bis +10 °C)	-	-	-	-
Innenbeleuchtung	√	-	-	-
Vorgefrierblett	-	-	-	-
Eiswürfelschale	-	-	-	-
Twist & Serve-Eiswürfelzubereiter	-	-	√	√
Automatische Eiswürfelherstellung	-	-	-	-
Gefrierschubladen	2	2	2	2



Modellbezeichnung	CN 158230 ZX	CN 151720 DX	CN 148241 X	CN 148240 X
BAUART				
Typ	Kühl-/Gefrierkombination	Kühl-/Gefrierkombination	Kühl-/Gefrierkombination	Kühl-/Gefrierkombination
Farbe	Edelstahl Fingerprint-Free	Edelstahl Fingerprint-Free	Edelstahl Fingerprint- Free mit Metallgriffen	Edelstahl Fingerprint- Free
VOLUMEN				
Bruttoinhalt - Gesamt (l)	580	530	475	475
Nutzzinhalt - Kühlteil (l)	370	264	298	298
Nutzzinhalt - 0 °C-Zone (l)	30	48	20	20
Nutzzinhalt - Gefrierteil (l)	97	150	112	112
VERBRAUCHSWERTE				
Sterne Kennzeichnung	****	****	****	****
Klimaklasse	SN-T	SN-T	SN-T	SN-T
Energieeffizienzklasse	A++	A+	A+++	A+++
Jährlicher Energieverbrauch (kWh/Jahr)	318	446	203	203
Gefriervermögen (kg/24 h)	6	7	12	12
Lagerzeit bei Störung (h)	25	16	28	28
Geräuschpegel (dB(A))	44	46	44	44
Temperatursteuerung	Elektronisch	Elektronisch	Elektronisch	Elektronisch
Kühlsystem	No Frost	No Frost	No Frost	No Frost
Kältemittel	R600a	R600a	R600a	R600a
STROMVERSORGUNG				
Anschlusswert (kW)	0,15	0,2	0,12	0,12
Spannung (V)	230	230	230	230
Frequenz (Hz)	50	50	50	50
Kabellänge (m)	2,15	2,15	2,15	2,15
ABMESSUNGEN				
Produktabmessungen (H x B x T) (cm)	185 x 74 x 77	185 x 74 x 77	194,5 x 70 x 68	194,5 x 70 x 68
Verpackungsmaße (H x B x T) (cm)	195,1 x 81,3 x 83,9	192,6 x 81,3 x 83,9	199,1 x 76,9 x 76,4	199,1 x 76,9 x 76,4
Bruttogewicht (kg)	104	121,4	90	90
Nettogewicht (kg)	97	112,6	85	85
AUSSTATTUNG				
Türanschlag	Wechselbar vom Fachmann	-	Wechselbar vom Fachmann	Wechselbar vom Fachmann
Display	√	√	√	√
Wasserspender mit Tank	-	√	-	-
KÜHLTEIL				
Innenbeleuchtung	LED	LED	LED	LED
0 °C-Zone	√	√	√	√
Umluftkühlung	√	√	√	√
Aktivkohlefilter	√	√	√	√
Active Ionizer	√	√	√	√
Active Fresh Blue Light	√	√	-	-
Gemüseschalen	1	1	2	2
Glasablagen	4	3	3	3
Flaschenhalter	-	-	-	-
Flaschenablage	-	√	√	√
Türablagen	4	3	4	4
Butterfach	-	-	-	-
Eierablage	2	2	1	1
Abtauverfahren	Automatisch	Automatisch	Automatisch	Automatisch
GEFRIERTEIL				
Multizone (-24 °C über 0 °C bis +10 °C)	-	√	-	-
Vorgefrierblett	-	-	-	-
Kälteakkus	-	-	2	2
Eiswürfelschale	2	2	-	-
Twist & Serve-Eiswürfelzubereiter	-	-	√	√
Abtauverfahren	Automatisch	Automatisch	Automatisch	Automatisch
Gefrierfächer - Anzahl	2	2	3	3
davon Schubladen	2	2	3	3



Modellbezeichnung	CN 136241 X	CN 136240 X	CN 136240 P	CN 136240
BAUART				
Typ	Kühl-/Gefrierkombination	Kühl-/Gefrierkombination	Kühl-/Gefrierkombination	Kühl-/Gefrierkombination
Farbe	Edelstahl Fingerprint- Free mit Metallgriffen	Edelstahl Fingerprint-Free	Schwarz	Weiß
VOLUMEN				
Bruttoinhalt - Gesamt (l)	360	360	360	360
Nutzzinhalt - Kühlteil (l)	198	198	198	198
Nutzzinhalt - 0 °C-Zone (l)	28	28	28	28
Nutzzinhalt - Gefrierfach (l)	96	96	96	96
VERBRAUCHSWERTE				
Sternekenzeichnung	****	****	****	****
Klimaklasse	SN-T	SN-T	SN-T	SN-T
Energieeffizienzklasse	A+++	A+++	A+++	A+++
Jährlicher Energieverbrauch (kWh/Jahr)	176	176	176	176
Gefriervermögen (kg/24 h)	8	8	8	8
Lagerzeit bei Störung (h)	20	20	20	20
Geräuschpegel (dB(A))	43	43	43	43
Temperatursteuerung	Elektronisch	Elektronisch	Elektronisch	Elektronisch
Kühlsystem	No Frost	No Frost	No Frost	No Frost
Kältemittel	R600a	R600a	R600a	R600a
STROMVERSORGUNG				
Anschlusswert (kW)	0,14	0,14	0,14	0,14
Spannung (V)	230	230	230	230
Frequenz (Hz)	50	50	50	50
Kabellänge (m)	2,15	2,15	2,15	2,15
ABMESSUNGEN				
Produktabmessungen (H x B x T) (cm)	184,4 x 59,5 x 67	184,4 x 59,5 x 67	184,4 x 59,5 x 67	184,4 x 59,5 x 67
Verpackungsmaße (H x B x T) (cm)	192,9 x 66,4 x 73,9	192,9 x 66,4 x 73,9	192,9 x 66,4 x 73,9	192,9 x 66,4 x 73,9
Bruttogewicht (kg)	90	90	89	88,5
Nettogewicht (kg)	83,7	83,7	82,7	82,2
AUSSTATTUNG				
Türanschlag	Wechselbar vom Fachmann	Wechselbar vom Fachmann	Wechselbar vom Fachmann	Wechselbar vom Fachmann
Display	√	√	√	√
Wasserspender mit Tank	-	-	-	-
KÜHLTEIL				
Innenbeleuchtung	LED	LED	LED	LED
0 °C-Zone	√	√	√	√
Umluftkühlung	√	√	√	√
Aktivkohlefilter	√	√	√	√
Active Ionizer	√	√	√	√
Active Fresh Blue Light	-	-	-	-
Gemüseschalen	1	1	1	1
Glasablagen	3	3	3	3
Flaschenhalter	-	-	-	-
Flaschenablage	√	√	√	√
Türablagen	3	3	3	3
Butterfach	√	√	√	√
Eierablage	1	1	1	1
Abtauverfahren	Automatisch	Automatisch	Automatisch	Automatisch
GEFRIERTEIL				
Multizone (-24 °C über 0 °C bis +10 °C)	-	-	-	-
Vorgefrierblech	√	√	√	√
Kälteakkus	2	2	2	2
Eiswürfelschale	1	1	1	1
Twist & Serve-Eiswürfelzubereiter	-	-	-	-
Abtauverfahren	Automatisch	Automatisch	Automatisch	Automatisch
Gefrierfächer - Anzahl	3	3	3	3
davon Schubladen	3	3	3	3



Modellbezeichnung	CN 236230 X	CN 236230	CN 136230 X	CN 232230 X
BAUART				
Typ	Kühl-/Gefrierkombination	Kühl-/Gefrierkombination	Kühl-/Gefrierkombination	Kühl-/Gefrierkombination
Farbe	Edelstahl Fingerprint-Free	Weiß	Edelstahl Fingerprint-Free	Edelstahl Fingerprint-Free
VOLUMEN				
Bruttinhalt - Gesamt (l)	355	355	360	320
Nutzhalt - Kühlteil (l)	206	206	198	172
Nutzhalt - 0 °C-Zone (l)	25	25	28	25
Nutzhalt - Gefrierteil (l)	90	90	90	90
VERBRAUCHSWERTE				
Sternekennzeichnung	****	****	****	****
Klimaklasse	SN-T	SN-T	SN-T	SN-T
Energieeffizienzklasse	A++	A++	A++	A++
Jährlicher Energieverbrauch (kWh/Jahr)	260	260	259	250
Gefriervermögen (kg/24 h)	6	6	10	5
Lagerzeit bei Störung (h)	17	17	15	17
Geräuschpegel (dB(A))	43	43	43	43
Temperatursteuerung	Elektronisch	Elektronisch	Elektronisch	Elektronisch
Kühlsystem	No Frost	No Frost	No Frost	No Frost
Kältemittel	R600a	R600a	R600a	R600a
STROMVERSORGUNG				
Anschlusswert (kW)	0,12	0,12	0,14	0,12
Spannung (V)	230	230	230	230
Frequenz (Hz)	50	50	50	50
Kabellänge (m)	2,15	2,15	2,15	2,15
ABMESSUNGEN				
Produktabmessungen (H x B x T) (cm)	201 x 59,5 x 60	201 x 59,5 x 60	184,4 x 59,5 x 67	185,3 x 59,5 x 60
Verpackungsmaße (H x B x T) (cm)	205 x 64,2 x 68	205 x 64,2 x 68	192,9 x 66,4 x 73,9	189 x 64,2 x 68
Bruttogewicht (kg)	75	72	79,5	67
Nettogewicht (kg)	72	69	73,2	64
AUSSTATTUNG				
Türanschlag	Wechselbar vom Fachmann	Wechselbar vom Fachmann	Wechselbar vom Fachmann	Wechselbar vom Fachmann
Display	√	√	√	√
Wasserspender mit Tank	-	-	-	-
KÜHLTEIL				
Innenbeleuchtung	√	√	LED	√
0 °C-Zone	√	√	√	√
Umluftkühlung	√	√	√	√
Aktivkohlefilter	-	-	√	-
Active Ionizer	√	√	√	√
Active Fresh Blue Light	-	-	-	-
Gemüseschalen	1	1	1	1
Glasablagen	4	4	3	3
Flaschenhalter	-	-	-	-
Flaschenablage	√	√	√	√
Türablagen	4	4	3	3
Butterfach	√	√	√	√
Eierablage	1	1	1	1
Abtauverfahren	Automatisch	Automatisch	Automatisch	Automatisch
GEFRIERTEIL				
Multizone (-24 °C über 0 °C bis +10 °C)	-	-	-	-
Vorgefrierblett	√	√	√	√
Kälteakkus	-	-	2	-
Eiswürfelschale	1	1	1	1
Twist & Serve-Eiswürfelzubereiter	-	-	-	-
Abtauverfahren	Automatisch	Automatisch	Automatisch	Automatisch
Gefrierfächer - Anzahl	3	3	3	3
davon Schubladen	3	3	3	3



A++



A++



A++



A+

Modellbezeichnung	CN 232230	CN 228230 X	CN 228230	CHA 28021 S
BAUART				
Typ	Kühl-/Gefrierkombination	Kühl-/Gefrierkombination	Kühl-/Gefrierkombination	Kühl-/Gefrierkombination
Farbe	Weiß	Edelstahl Fingerprint-Free	Weiß	Silber
VOLUMEN				
Bruttoinhalt - Gesamt (l)	320	298	298	294
Nutzinhalt - Kühlteil (l)	172	151	151	204
Nutzinhalt - 0 °C-Zone (l)	25	25	25	-
Nutzinhalt - Gefrierfach (l)	90	90	90	76
VERBRAUCHSWERTE				
SterneKennzeichnung	****	****	****	****
Klimaklasse	SN-T	SN-T	SN-T	SN-ST
Energieeffizienzklasse	A++	A++	A++	A+
Jährlicher Energieverbrauch (kWh/Jahr)	250	243	243	283
Gefriervermögen (kg/24 h)	5	5	5	4
Lagerzeit bei Störung (h)	17	17	17	16
Geräuschpegel (dB(A))	43	43	43	44
Temperatursteuerung	Elektronisch	Elektronisch	Elektronisch	Mechanisch
Kühlsystem	No Frost	No Frost	No Frost	No Frost
Kältemittel	R600a	R600a	R600a	R600a
STROMVERSORGUNG				
Anschlusswert (kW)	0,12	0,12	0,12	0,11
Spannung (V)	230	230	230	230
Frequenz (Hz)	50	50	50	50
Kabellänge (m)	2,15	2,15	2,15	2,15
ABMESSUNGEN				
Produktabmessungen (H x B x T) (cm)	185,3 x 59,5 x 60	175,4 x 59,5 x 60	175,4 x 59,5 x 60	181,4 x 54 x 60
Verpackungsmaße (H x B x T) (cm)	189 x 64,2 x 68	179,2 x 64,2 x 68	179,2 x 64,2 x 68	184,4 x 57,5 x 66
Bruttogewicht (kg)	67	65	64,5	60
Nettogewicht (kg)	64	62	62	50
AUSSTATTUNG				
Türanschlag	Wechselbar vom Fachmann	Wechselbar vom Fachmann	Wechselbar vom Fachmann	Wechselbar
Display	√	√	√	-
Wasserspender mit Tank	-	-	-	-
KÜHLTEIL				
Innenbeleuchtung	√	√	√	√
0 °C-Zone	√	√	√	-
Umluftkühlung	√	√	√	-
Aktivkohlefilter	-	-	-	-
Active Ionizer	√	√	√	-
Active Fresh Blue Light	-	-	-	-
Gemüseschalen	1	1	1	1
Glasablagen	3	3	3	4
Flaschenhalter	-	-	-	√
Flaschenablage	√	√	√	-
Türablagen	3	3	3	4
Butterfach	√	√	√	√
Eierablage	1	1	1	1
Abtauverfahren	Automatisch	Automatisch	Automatisch	Automatisch
GEFRIERTEIL				
Multizone (-24 °C über 0 °C bis +10 °C)	-	-	-	-
Vorgefrierblech	√	√	√	√
Kälteakkus	-	-	-	-
Eiswürfelschale	1	1	1	1
Twist & Serve-Eiswürfelzubereiter	-	-	-	-
Abtauverfahren	Automatisch	Automatisch	Automatisch	Automatisch
Gefrierfach - Anzahl	3	3	3	3
davon Schubladen	3	3	3	2



Modellbezeichnung	CHA 28021	CS 238030 X	CS 238030	CS 234030 X
BAUART				
Typ	Kühl-/Gefrierkombination	Kühl-/Gefrierkombination	Kühl-/Gefrierkombination	Kühl-/Gefrierkombination
Farbe	Weiß	Edelstahl Fingerprint-Free	Weiß	Edelstahl Fingerprint-Free
VOLUMEN				
Bruttinhalt - Gesamt (l)	294	380	380	321
Nutzhalt - Kühlteil (l)	204	205	205	172
Nutzhalt - 0 °C-Zone (l)	-	25	25	25
Nutzhalt - Gefrierfach (l)	76	95	95	95
VERBRAUCHSWERTE				
SterneKennzeichnung	****	****	****	****
Klimaklasse	SN-ST	SN-T	SN-T	SN-ST
Energieeffizienzklasse	A+	A++	A++	A++
Jährlicher Energieverbrauch (kWh/Jahr)	283	250	250	229
Gefriervermögen (kg/24 h)	4	5	5	5
Lagerzeit bei Störung (h)	16	18	18	18
Geräuschpegel (dB(A))	44	42	42	42
Temperatursteuerung	Mechanisch	Mechanisch	Mechanisch	Mechanisch
Kühlsystem	No Frost	Statisch	Statisch	Statisch
Kältemittel	R600a	R600a	R600a	R600a
STROMVERSORGUNG				
Anschlusswert (kW)	0,11	0,12	0,12	0,08
Spannung (V)	230	230	230	230
Frequenz (Hz)	50	50	50	50
Kabellänge (m)	2,15	2,15	2,15	2,15
ABMESSUNGEN				
Produktabmessungen (H x B x T) (cm)	181,4 x 54 x 60	201 x 59,5 x 60	201 x 59,5 x 60	185,3 x 59,5 x 60
Verpackungsmaße (H x B x T) (cm)	184,4 x 57,5 x 66	205 x 64,2 x 68	205 x 64,2 x 68	189 x 64,2 x 68
Bruttogewicht (kg)	60	67	67	64
Nettogewicht (kg)	50	64	64	61
AUSSTATTUNG				
Türanschlag	Wechselbar	Wechselbar	Wechselbar	Wechselbar
Display	-	-	-	-
Wasserspender mit Tank	-	-	-	-
KÜHLTEIL				
Innenbeleuchtung	√	√	√	√
0 °C-Zone	-	√	√	√
Umluftkühlung	-	-	-	-
Aktivkohlefilter	-	-	-	-
Active Ionizer	-	-	-	-
Active Fresh Blue Light	-	-	-	-
Gemüseschalen	1	1	1	1
Glasablagen	4	4	4	3
Flaschenhalter	√	-	-	-
Flaschenablage	-	√	√	√
Türablagen	4	4	4	3
Butterfach	√	√	√	√
Eierablage	1	1	1	1
Abtauverfahren	Automatisch	Automatisch	Automatisch	Automatisch
GEFRIERTEIL				
Multizone (-24 °C über 0 °C bis +10 °C)	-	-	-	-
Vorgefrierblett	√	√	√	√
Kälteakkus	-	-	-	-
Eiswürfelschale	1	1	1	1
Twist & Serve-Eiswürfelzubereiter	-	-	-	-
Abtauverfahren	Automatisch	Manuell	Manuell	Manuell
Gefrierfächer - Anzahl	3	3	3	3
davon Schubladen	2	3	3	3



Modellbezeichnung	CS 234030 S	CS 234030	CS 232030 X	CS 232030
BAUART				
Typ	Kühl-/Gefrierkombination	Kühl-/Gefrierkombination	Kühl-/Gefrierkombination	Kühl-/Gefrierkombination
Farbe	Silber	Weiß	Edelstahl Fingerprint-Free	Weiß
VOLUMEN				
Bruttoinhalt - Gesamt (l)	321	321	318	318
Nutzhalt - Kühlteil (l)	172	172	158	158
Nutzhalt - 0 °C-Zone (l)	25	25	25	25
Nutzhalt - Gefrierfach (l)	95	95	95	95
VERBRAUCHSWERTE				
SterneKennzeichnung	****	****	****	****
Klimaklasse	SN-ST	SN-ST	SN-ST	SN-ST
Energieeffizienzklasse	A++	A++	A++	A++
Jährlicher Energieverbrauch (kWh/Jahr)	229	229	225	225
Gefriervermögen (kg/24 h)	5	5	5	5
Lagerzeit bei Störung (h)	18	18	18	18
Geräuschpegel (dB(A))	42	42	42	42
Temperatursteuerung	Mechanisch	Mechanisch	Mechanisch	Mechanisch
Kühlsystem	Statisch	Statisch	Statisch	Statisch
Kältemittel	R600a	R600a	R600a	R600a
STROMVERSORGUNG				
Anschlusswert (kW)	0,08	0,08	0,08	0,08
Spannung (V)	230	230	230	230
Frequenz (Hz)	50	50	50	50
Kabelänge (m)	2,15	2,15	2,15	2,15
ABMESSUNGEN				
Produktabmessungen (H x B x T) (cm)	185,3 x 59,5 x 60	185,3 x 59,5 x 60	175,4 x 59,5 x 60	175,4 x 59,5 x 60
Verpackungsmaße (H x B x T) (cm)	189 x 64,2 x 68	189 x 64,2 x 68	179,2 x 64,2 x 68	179,2 x 64,2 x 68
Bruttogewicht (kg)	64	64	60	60
Nettogewicht (kg)	61	61	59	59
AUSSTATTUNG				
Türanschlag	Wechselbar	Wechselbar	Wechselbar	Wechselbar
Display	-	-	-	-
Wasserspender mit Tank	-	-	-	-
KÜHLTEIL				
Innenbeleuchtung	√	√	√	√
0 °C-Zone	√	√	√	√
Umluftkühlung	-	-	-	-
Aktivkohlefilter	-	-	-	-
Active Ionizer	-	-	-	-
Active Fresh Blue Light	-	-	-	-
Gemüseschalen	1	1	1	1
Glasablagen	3	3	3	3
Flaschenhalter	-	-	-	-
Flaschenablage	√	√	√	√
Türablagen	3	3	3	3
Butterfach	√	√	√	√
Eierablage	1	1	1	1
Abtauverfahren	Automatisch	Automatisch	Automatisch	Automatisch
GEFRIERTEIL				
Multizone (-24 °C über 0 °C bis +10 °C)	-	-	-	-
Vorgefrierblech	√	√	√	√
Kälteakkus	-	-	-	-
Eiswürfelschale	1	1	1	1
Twist & Serve-Eiswürfelzubereiter	-	-	-	-
Abtauverfahren	Manuell	Manuell	Manuell	Manuell
Gefrierfächer - Anzahl	3	3	3	3
davon Schubladen	3	3	3	3



Modellbezeichnung	CSA 31032 X	CSA 31032	CSA 29032 X	CSA 29032
BAUART				
Typ	Kühl-/Gefrierkombination	Kühl-/Gefrierkombination	Kühl-/Gefrierkombination	Kühl-/Gefrierkombination
Farbe	Edelstahl Fingerprint-Free	Weiß	Edelstahl Fingerprint-Free	Weiß
VOLUMEN				
Bruttinhalt - Gesamt (l)	310	310	290	290
Nutzhalt - Kühlteil (l)	204	204	175	175
Nutzhalt - 0 °C-Zone (l)	-	-	-	-
Nutzhalt - Gefrierfach (l)	87	87	87	87
VERBRAUCHSWERTE				
Sternekennzeichnung	****	****	****	****
Klimaklasse	SN-ST	SN-ST	SN-ST	SN-ST
Energieeffizienzklasse	A++	A++	A++	A++
Jährlicher Energieverbrauch (kWh/Jahr)	209	209	201	201
Gefriervermögen (kg/24 h)	3,5	3,5	3,5	3,5
Lagerzeit bei Störung (h)	18	18	18	18
Geräuschpegel (dB(A))	41	41	42	42
Temperatursteuerung	Mechanisch	Mechanisch	Mechanisch	Mechanisch
Kühlsystem	Statisch	Statisch	Statisch	Statisch
Kältemittel	R600a	R600a	R600a	R600a
STROMVERSORGUNG				
Anschlusswert (kW)	0,12	0,12	0,09	0,09
Spannung (V)	230	230	230	230
Frequenz (Hz)	50	50	50	50
Kabellänge (m)	2,15	2,15	2,15	2,15
ABMESSUNGEN				
Produktabmessungen (H x B x T) (cm)	181,4 x 54 x 60	181,4 x 54 x 60	171 x 54 x 60	171 x 54 x 60
Verpackungsmaße (H x B x T) (cm)	184,4 x 57,5 x 62	184,4 x 57,5 x 62	174,2 x 57,5 x 62	174,2 x 57,5 x 62
Bruttogewicht (kg)	58	58	58	58
Nettogewicht (kg)	54	54	53	53
AUSSTATTUNG				
Türanschlag	Wechselbar	Wechselbar	Wechselbar	Wechselbar
Display	-	-	-	-
Wasserspender mit Tank	-	-	-	-
KÜHLTEIL				
Innenbeleuchtung	√	√	√	√
0 °C-Zone	-	-	-	-
Umluftkühlung	-	-	-	-
Aktivkohlefilter	-	-	-	-
Active Ionizer	-	-	-	-
Active Fresh Blue Light	-	-	-	-
Gemüseschalen	1	1	1	1
Glasablagen	4	4	4	4
Flaschenhalter	√	√	√	√
Flaschenablage	-	-	-	-
Türablagen	4	4	4	4
Butterfach	√	√	√	√
Eierablage	1	1	1	1
Abtauverfahren	Automatisch	Automatisch	Automatisch	Automatisch
GEFRIERTEIL				
Multizone (-24 °C über 0 °C bis +10 °C)	-	-	-	-
Vorgefrierblett	√	√	√	√
Kälteakkus	-	-	-	-
Eiswürfelschale	1	1	1	1
Twist & Serve-Eiswürfelzubereiter	-	-	-	-
Abtauverfahren	Manuell	Manuell	Manuell	Manuell
Gefrierfächer - Anzahl	3	3	3	3
davon Schubladen	2	2	2	2



Modellbezeichnung	CSA 24032	CSA 21032	CS 234020 S	CS 234020
BAUART				
Typ	Kühl-/Gefrierkombination	Kühl-/Gefrierkombination	Kühl-/Gefrierkombination	Kühl-/Gefrierkombination
Farbe	Weiß	Weiß	Silber	Weiß
VOLUMEN				
Bruttoinhalt - Gesamt (l)	240	200	340	340
Nutzzinhalt - Kühlteil (l)	142	132	205	205
Nutzzinhalt - 0 °C-Zone (l)	-	-	-	-
Nutzzinhalt - Gefrierfach (l)	87	65	87	87
VERBRAUCHSWERTE				
SterneKennzeichnung	****	****	****	****
Klimaklasse	SN-ST	SN-ST	SN-ST	SN-ST
Energieeffizienzklasse	A++	A++	A+	A+
Jährlicher Energieverbrauch (kWh/Jahr)	192	176	267	267
Gefriervermögen (kg/24 h)	3,5	3	5	5
Lagerzeit bei Störung (h)	18	18	18	18
Geräuschpegel (dB(A))	41	41	42	42
Temperatursteuerung	Mechanisch	Mechanisch	Mechanisch	Mechanisch
Kühlsystem	Statisch	Statisch	Statisch	Statisch
Kältemittel	R600a	R600a	R600a	R600a
STROMVERSORGUNG				
Anschlusswert (kW)	0,085	0,1	0,12	0,12
Spannung (V)	230	230	230	230
Frequenz (Hz)	50	50	50	50
Kabellänge (m)	2,15	2,15	2,15	2,15
ABMESSUNGEN				
Produktabmessungen (H x B x T) cm)	152,5 x 54 x 60	135,8 x 54 x 60	185,3 x 59,5 x 60	185,3 x 59,5 x 60
Verpackungsmaße (H x B x T) (cm)	155,9 x 57,5 x 62	139,1 x 57,5 x 62	189 x 64,2 x 68	189 x 64,2 x 68
Bruttogewicht (kg)	53,5	48,5	64	64
Nettogewicht (kg)	49	44,5	61	61
AUSSTATTUNG				
Türanschlag	Wechselbar	Wechselbar	Wechselbar	Wechselbar
Display	-	-	-	-
Wasserspender mit Tank	-	-	-	-
KÜHLTEIL				
Innenbeleuchtung	√	√	√	√
0 °C-Zone	-	-	-	-
Umluftkühlung	-	-	-	-
Aktivkohlefilter	-	-	-	-
Active Ionizer	-	-	-	-
Active Fresh Blue Light	-	-	-	-
Gemüseschalen	1	1	1	1
Glasablagen	3	3	4	4
Flaschenhalter	√	√	-	-
Flaschenablage	-	-	√	√
Türablagen	3	3	4	4
Butterfach	√	√	√	√
Eierablage	1	1	1	1
Abtauverfahren	Automatisch	Automatisch	Automatisch	Automatisch
GEFRIERTEIL				
Multizone (-24 °C über 0 °C bis +10 °C)	-	-	-	-
Vorgefrierblech	√	√	√	√
Kälteakkus	-	-	-	-
Eiswürfelschale	1	1	1	1
Twist & Serve-Eiswürfelzubereiter	-	-	-	-
Abtauverfahren	Manuell	Manuell	Manuell	Manuell
Gefrierfächer - Anzahl	3	2	3	3
davon Schubladen	2	1	3	3



Modellbezeichnung	CSA 29022 S	CSA 29022	CSA 24022	CSA 21020
BAUART				
Typ	Kühl-/Gefrierkombination	Kühl-/Gefrierkombination	Kühl-/Gefrierkombination	Kühl-/Gefrierkombination
Farbe	Silber	Weiß	Weiß	Weiß
VOLUMEN				
Bruttinhalt - Gesamt (l)	290	290	232	210
Nutzhalt - Kühlteil (l)	175	175	142	132
Nutzhalt - 0 °C-Zone (l)	-	-	-	-
Nutzhalt - Gefrierfach (l)	87	87	87	55
VERBRAUCHSWERTE				
Sternekennzeichnung	****	****	****	****
Klimaklasse	SN-ST	SN-ST	SN-ST	SN-ST
Energieeffizienzklasse	A+	A+	A+	A+
Jährlicher Energieverbrauch (kWh/Jahr)	257	257	244	224
Gefriervermögen (kg/24 h)	3,5	3,5	3,5	3
Lagerzeit bei Störung (h)	18	18	18	18
Geräuschpegel (dB(A))	42	42	42	41
Temperatursteuerung	Mechanisch	Mechanisch	Mechanisch	Mechanisch
Kühlsystem	Statisch	Statisch	Statisch	Statisch
Kältemittel	R600a	R600a	R600a	R600a
STROMVERSORGUNG				
Anschlusswert (kW)	0,09	0,09	0,085	0,1
Spannung (V)	230	230	230	230
Frequenz (Hz)	50	50	50	50
Kabellänge (m)	2,15	2,15	2,15	2,15
ABMESSUNGEN				
Produktabmessungen (H x B x T) (cm)	170,5 x 54 x 60	170,5 x 54 x 60	152,5 x 54 x 60	135,8 x 54 x 60
Verpackungsmaße (H x B x T) (cm)	174,2 x 57,5 x 62	174,2 x 57,5 x 62	155,9 x 57,5 x 66	139,1 x 57,5 x 62
Bruttogewicht (kg)	58	58	53,5	48,5
Nettogewicht (kg)	53	53	49	44,5
AUSSTATTUNG				
Türanschlag	Wechselbar	Wechselbar	Wechselbar	Wechselbar
Display	-	-	-	-
Wasserspender mit Tank	-	-	-	-
KÜHLTEIL				
Innenbeleuchtung	√	√	√	√
0 °C-Zone	-	-	-	-
Umluftkühlung	-	-	-	-
Aktivkohlefilter	-	-	-	-
Active Ionizer	-	-	-	-
Active Fresh Blue Light	-	-	-	-
Gemüseschalen	1	1	1	1
Glasablagen	4	4	3	3
Flaschenhalter	√	√	√	√
Flaschenablage	-	-	-	-
Türablagen	4	4	3	3
Butterfach	√	√	√	√
Eierablage	1	1	1	1
Abtauverfahren	Automatisch	Automatisch	Automatisch	Automatisch
GEFRIERTEIL				
Multizone (-24 °C über 0 °C bis +10 °C)	-	-	-	-
Vorgefrierblech	√	√	√	√
Kälteakkus	-	-	-	-
Eiswürfelschale	1	1	1	1
Twist & Serve-Eiswürfelzubereiter	-	-	-	-
Abtauverfahren	Manuell	Manuell	Manuell	Manuell
Gefrierfächer - Anzahl	3	3	3	2
davon Schubladen	2	2	2	1



A++



A++



A+



A+

Modellbezeichnung	DSA 25030 S	DSA 25030	DSA 25020 S	DSA 25020
BAUART				
Typ	Doppeltürer	Doppeltürer	Doppeltürer	Doppeltürer
Farbe	Silber	Weiß	Silber	Weiß
VOLUMEN				
Bruttoinhalt - Gesamt (l)	250	250	233	233
Nutzhalt - Kühlteil (l)	164	164	179	179
Nutzhalt - 0 °C-Zone (l)	15	15	-	-
Nutzhalt - Gefrierfach (l)	49	49	49	49
VERBRAUCHSWERTE				
Sternekenzeichnung	****	****	****	****
Klimaklasse	SN-ST	SN-ST	SN-ST	SN-ST
Energieeffizienzklasse	A++	A++	A+	A+
Jährlicher Energieverbrauch (kWh/Jahr)	196	196	229	229
Gefriervermögen (kg/24 h)	2,5	2,5	3,5	3,5
Lagerzeit bei Störung (h)	16	16	16	16
Geräuschpegel (dB(A))	39	39	40	40
Temperatursteuerung	Mechanisch	Mechanisch	Mechanisch	Mechanisch
Kühlsystem	Statisch	Statisch	Statisch	Statisch
Kältemittel	R600a	R600a	R600a	R600a
STROMVERSORGUNG				
Anschlusswert (kW)	0,09	0,09	0,09	0,09
Spannung (V)	230	230	230	230
Frequenz (Hz)	50	50	50	50
Kabellänge (m)	2,15	2,15	2,15	2,15
ABMESSUNGEN				
Produktabmessungen (H x B x T) (cm)	145,8 x 54 x 60	145,8 x 54 x 60	145,8 x 54 x 60	145,8 x 54 x 60
Verpackungsmaße (H x B x T) (cm)	149,2 x 57,5 x 62	149,2 x 57,5 x 62	149,2 x 57,5 x 62	149,2 x 57,5 x 62
Bruttogewicht (kg)	49	49	49	49
Nettogewicht (kg)	44,5	44,5	44,5	44,5
AUSSTATTUNG				
Türanschlag	Wechselbar	Wechselbar	Wechselbar	Wechselbar
Display	-	-	-	-
Wasserspender mit Tank	-	-	-	-
KÜHLTEIL				
Innenbeleuchtung	√	√	√	√
0 °C-Zone	√	√	-	-
Umluftkühlung	-	-	-	-
Aktivkohlefilter	-	-	-	-
Active Ionizer	-	-	-	-
Active Fresh Blue Light	-	-	-	-
Gemüseschalen	1	1	1	1
Glasablagen	4	4	4	4
Flaschenhalter	√	√	√	√
Flaschenablage	-	-	-	-
Türablagen	3	3	3	3
Butterfach	√	√	√	√
Eierablage	1	1	1	1
Abtauverfahren	Automatisch	Automatisch	Automatisch	Automatisch
GEFRIERTEIL				
Multizone (-24 °C über 0 °C bis +10 °C)	-	-	-	-
Vorgefrierblech	-	-	-	-
Kälteakkus	-	-	-	-
Eiswürfelschale	1	1	1	1
Twist & Serve-Eiswürfelzubereiter	-	-	-	-
Abtauverfahren	Manuell	Manuell	Manuell	Manuell
Gefrierfach - Anzahl	1	1	1	1
davon Schubladen	-	-	-	-



Modellbezeichnung	SSE 26026 S	SSE 26026	TSE 1284	TSE 1283
BAUART				
Typ	Stand-Kühlschrank	Stand-Kühlschrank	Tisch-Kühlschrank	Tisch-Kühlschrank
Farbe	Silber	Weiß	Weiß	Weiß
VOLUMEN				
Bruttinhalt - Gesamt (l)	260	260	121	121
Nutzhalt - Kühlteil (l)	249	249	101	101
Nutzhalt - 0 °C-Zone (l)	-	-	-	-
Nutzhalt - Gefrierfach (l)	-	-	13	13
VERBRAUCHSWERTE				
Sternekenzeichnung	-	-	****	****
Klimaklasse	SN-T	SN-T	N-T	SN-T
Energieeffizienzklasse	A+	A+	A+++	A++
Jährlicher Energieverbrauch (kWh/Jahr)	132	132	93	139
Gefriervermögen (kg/24 h)	-	-	2	2
Lagerzeit bei Störung (h)	-	-	8	10
Geräuschpegel (dB(A))	38	38	38	40
Temperatursteuerung	Mechanisch	Mechanisch	Mechanisch	Mechanisch
Kühlsystem	Statisch	Statisch	Statisch	Statisch
Kältemittel	R600a	R600a	R600a	R600a
STROMVERSORGUNG				
Anschlusswert (kW)	0,105	0,105	0,05	0,05
Spannung (V)	230	230	230	230
Frequenz (Hz)	50	50	50	50
Kabellänge (m)	1,93	1,93	1,93	1,93
ABMESSUNGEN				
Produktabmessungen (H x B x T) (cm)	145,6 x 54 x 61	145,6 x 54 x 61	84 x 54,5 x 60	84 x 54,5 x 60
Höhe für Unterbau (cm)	-	-	82	82
Verpackungsmaße (H x B x T) (cm)	152,5 x 58 x 62,3	152,5 x 58 x 62,3	89,6 x 57,6 x 60,1	89,6 x 57,6 x 60,1
Bruttogewicht (kg)	46,3	45,6	33,5	34,5
Nettogewicht (kg)	42,6	41,9	31,5	32
AUSSTATTUNG				
Türanschlag	Wechselbar	Wechselbar	Wechselbar	Wechselbar
KÜHLTEIL				
Innenbeleuchtung	√	√	√	√
0 °C-Zone	-	-	-	-
Umluftkühlung	-	-	-	-
Aktivkohlefilter	-	-	-	-
Active Ionizer	-	-	-	-
Gemüseschalen	1	1	1	1
Glasablagen	5	5	3	3
Flaschenhalter	√	√	-	-
Flaschenablage	-	-	-	-
Türablagen	5	5	3	3
Butterfach	√	√	√	√
Eierablage	1	1	1	1
Abtauverfahren	Automatisch	Automatisch	Automatisch	Automatisch
GEFRIERTEIL				
Vorgefrierblett	-	-	-	-
Eiswürfelschale	-	-	1	1
Abtauverfahren	-	-	Manuell	Manuell
Gefrierfächer Anzahl	-	-	-	-



Modellbezeichnung	TSE 1282	TSE 1423	TSE 1422
BAUART			
Typ	Tisch-Kühlschrank	Tisch-Kühlschrank	Tisch-Kühlschrank
Farbe	Weiß	Weiß	Weiß
VOLUMEN			
Bruttinhalt - Gesamt (l)	121	135	135
Nutzhalt - Kühlteil (l)	101	130	130
Nutzhalt - 0 °C-Zone (l)	-	-	-
Nutzhalt - Gefrierfach (l)	13	-	-
VERBRAUCHSWERTE			
SterneKennzeichnung	****	-	-
Klimaklasse	SN	SN-T	SN-T
Energieeffizienzklasse	A+	A++	A+
Jährlicher Energieverbrauch (kWh/Jahr)	169	92	116
Gefriervermögen (kg/24 h)	2	-	-
Lagerzeit bei Störung (h)	10	-	-
Geräuschpegel (dB(A))	40	37	42
Temperatursteuerung	Mechanisch	Mechanisch	Mechanisch
Kühlsystem	Statisch	Statisch	Statisch
Kältemittel	R600a	R600a	R600a
STROMVERSORGUNG			
Anschlusswert (kW)	0,05	0,05	0,85
Spannung (V)	230	230	230
Frequenz (Hz)	50	50	50
Kabellänge (m)	1,93	1,93	1,93
ABMESSUNGEN			
Produktabmessungen (H x B x T) (cm)	84 x 54,5 x 60	84 x 54,5 x 60	84 x 54,5 x 60
Höhe für Unterbau (cm)	82	82	82
Verpackungsmaße (H x B x T) (cm)	89,5 x 57,6 x 60,1	89,5 x 57,6 x 60,1	89,6 x 57,6 x 60,1
Bruttogewicht (kg)	32,6	34,9	32,7
Nettogewicht (kg)	30,1	32,5	30,3
AUSSTATTUNG			
Türanschlag	Wechselbar	Wechselbar	Wechselbar
KÜHLTEIL			
Innenbeleuchtung	√	√	√
0 °C-Zone	-	-	-
Umluftkühlung	-	-	-
Aktivkohlefilter	-	-	-
Active Ionizer	-	-	-
Gemüseschalen	1	1	1
Glasablagen	3	4	4
Flaschenhalter	-	-	-
Flaschenablage	-	-	-
Türablagen	3	3	3
Butterfach	√	√	√
Eierablage	1	1	1
Abtauverfahren	Automatisch	Automatisch	Automatisch
GEFRIERTEIL			
Vorgefrierblech	-	-	-
Eiswürfelschale	1	-	-
Abtauverfahren	Manuell	-	-
Gefrierfächer Anzahl	-	-	-



Modellbezeichnung	FN 131430	FN 130430	NFE 171	NFE 151
BAUART				
Typ	Stand-Gefrierschrank	Stand-Gefrierschrank	Stand-Gefrierschrank	Stand-Gefrierschrank
Farbe	Weiß	Weiß	Weiß	Weiß
VOLUMEN				
Bruttinhalt - Gesamt (l)	312	265	265	235
Nutzhalt - Kühlteil (l)	-	-	-	-
Nutzhalt - Gefrierteil (l)	275	255	227	186
VERBRAUCHSWERTE				
Sterne kennzeichnung	****	****	****	****
Klimaklasse	SN-T (bis -15 °C)	SN-T (bis -15 °C)	SN-T (bis -15 °C)	SN-T (bis -15 °C)
Energieeffizienzklasse	A++	A++	A+	A+
Jährlicher Energieverbrauch (kWh/Jahr)	255	244	304	274
Gefriervermögen (kg/24 h)	20	20	20	16
Lagerzeit bei Störung (h)	30	34	13	14
Geräuschpegel (dB(A))	42	44	45	45
Temperatursteuerung	Elektronisch	Elektronisch	Mechanisch	Mechanisch
Kühlsystem	No Frost	No Frost	No Frost	No Frost
Kältemittel	R600a	R600a	R600a	R600a
STROMVERSORGUNG				
Anschlusswert (kW)	0,075	0,075	0,09	0,095
Spannung (V)	230	230	230	230
Frequenz (Hz)	50	50	50	50
Kabellänge (m)	2,15	2,15	2,15	2,15
ABMESSUNGEN				
Produktabmessungen (H x B x T) (cm)	184,5 x 59,5 x 65	171,4 x 59,5 x 65	171 x 59,5 x 62	153,2 x 59,5 x 62
Verpackungsmaße (H x B x T) (cm)	193 x 66,5 x 73	179,4 x 66,5 x 73	179,4 x 66,4 x 67,9	161,7 x 66,4 x 67,9
Bruttogewicht (kg)	93,6	89,2	69,3	62,7
Nettogewicht (kg)	87,8	82,5	63,5	57,2
AUSSTATTUNG				
Türanschlag	Wechselbar - vom Fachmann	Wechselbar - vom Fachmann	Wechselbar	Wechselbar
Kontrollanzeigen	-	-	√	√
Display	√	√	-	-
GEFRIERTEIL				
Vorgefrierblech	-	-	√	√
Eiswürfelschale	1	1	1	1
Abtauverfahren	Automatisch	Automatisch	Automatisch	Automatisch
Gitterablagen - Anzahl	-	-	-	-
Gefrierfächer - Anzahl	8	7	7	6
davon Gefrierschubladen	6	5	5	4
Gefrierkörbe - Anzahl	-	-	-	-
Innenbeleuchtung	√	√	-	-
Türschloss	-	-	-	-



Modellbezeichnung	NFE 145	FS 127930	FS 124330	FS 220
BAUART				
Typ	Stand-Gefrierschrank	Stand-Gefrierschrank	Stand-Gefrierschrank	Stand-Gefrierschrank
Farbe	Weiß	Weiß	Weiß	Weiß
VOLUMEN				
Bruttinhalt - Gesamt (l)	190	270	240	210
Nutzhalt - Kühlteil (l)	-	-	-	-
Nutzhalt - Gefrierteil (l)	157	237	197	162
VERBRAUCHSWERTE				
Sternekenzeichnung	****	****	****	****
Klimaklasse	SN-T (bis -15 °C)	SN-T (bis -15 °C)	SN-ST (bis -15 °C)	SN-T (bis -15 °C)
Energieeffizienzklasse	A+	A++	A++	A+
Jährlicher Energieverbrauch (kWh/Jahr)	242	212	186	226
Gefriervermögen (kg/24 h)	10	22	10	9
Lagerzeit bei Störung (h)	17	22	14	15
Geräuschpegel (dB(A))	45	40	41	42
Temperatursteuerung	Mechanisch	Mechanisch	Mechanisch	Mechanisch
Kühlsystem	No Frost	Statisch	Statisch	Statisch
Kältemittel	R600a	R600a	R600a	R600a
STROMVERSORGUNG				
Anschlusswert (kW)	0,067	0,084	0,05	0,11
Spannung (V)	230	230	230	230
Frequenz (Hz)	50	50	50	50
Kabellänge (m)	2,15	1,93	1,93	2,15
ABMESSUNGEN				
Produktabmessungen (H x B x T) (cm)	145,6 x 54 x 61	171 x 59,5 x 62	153,5 x 59,5 x 62	136,2 x 54 x 60
Verpackungsmaße (H x B x T) (cm)	152,5 x 58 x 66,9	179,4 x 66,4 x 67,9	160,2 x 66,4 x 67,9	139,1 x 57,5 x 66
Bruttogewicht (kg)	52	66,1	63,3	48
Nettogewicht (kg)	48,3	60,5	58,1	44
AUSSTATTUNG				
Türanschlag	Wechselbar	Wechselbar	Wechselbar	Wechselbar
Kontrollanzeigen	√	√	√	√
Display	-	-	-	-
GEFRIERTEIL				
Vorgefrierblett	√	√	√	√
Eiswürfelschale	1	1	1	1
Abtauverfahren	Automatisch	Manuell	Manuell	Manuell
Gitterablagen - Anzahl	-	-	-	-
Gefrierfächer - Anzahl	5	7	6	6
davon Gefrierschubladen	4	5	4	4
Gefrierkörbe - Anzahl	-	-	-	-
Innenbeleuchtung	-	-	-	-
Türschloss	-	-	-	-



Modellbezeichnung	FSE 1073	FSE 1072	HS 222540	HS 218540
BAUART				
Typ	Tisch-Gefrierschrank	Tisch-Gefrierschrank	Gefriertruhe	Gefriertruhe
Farbe	Weiß	Weiß	Weiß	Weiß
VOLUMEN				
Bruttinhalt - Gesamt (l)	102	102	227	183
Nutzhalt - Kühlteil (l)	-	-	-	-
Nutzhalt - Gefrierfach (l)	90	85	220	175
VERBRAUCHSWERTE				
Sterne Kennzeichnung	****	****	****	****
Klimaklasse	SN-T	SN-T	SN-T (bis -15 °C)	SN-T (bis -15 °C)
Energieeffizienzklasse	A++	A+	A+++	A+++
Jährlicher Energieverbrauch (kWh/Jahr)	145	189	121	109
Gefriervermögen (kg/24 h)	10,5	10,5	15	14
Lagerzeit bei Störung (h)	13	13	67	67
Geräuschpegel (dB(A))	39	42	40	40
Temperatursteuerung	Mechanisch	Mechanisch	Mechanisch	Mechanisch
Kühlsystem	Statisch	Statisch	Statisch	Statisch
Kältemittel	R600a	R600a	R600a	R600a
STROMVERSORGUNG				
Anschlusswert (kW)	0,06	0,07	0,1	0,1
Spannung (V)	230	230	230	230
Frequenz (Hz)	50	50	50	50
Kabellänge (m)	1,93	1,93	2,15	2,15
ABMESSUNGEN				
Produktabmessungen (H x B x T) (cm)	84 x 54,5 x 59,5	84 x 54,5 x 59,5	86 x 128,5 x 72,5	86 x 110,1 x 72,5
Höhe für Unterbau (cm)	82	82	-	-
Verpackungsmaße (H x B x T) (cm)	89,6 x 57,6 x 60,1	89,5 x 57,6 x 60,1	91 x 135 x 74,2	91 x 116,2 x 74,2
Bruttogewicht (kg)	36	31,5	55,5	48,5
Nettogewicht (kg)	33,5	29	51,5	45
AUSSTATTUNG				
Türanschlag	Wechselbar	Wechselbar	-	-
Kontrollanzeigen	√	√	√	√
Display	-	-	-	-
GEFRIERTEIL				
Vorgefrierblech	√	√	-	-
Eiswürfelschale	1	1	-	-
Abtauverfahren	Manuell	Manuell	Manuell	Manuell
Gitterablagen - Anzahl	-	-	-	-
Gefrierfächer - Anzahl	3	3	-	-
davon Gefrierschubladen	2	2	-	-
Gefrierkörbe - Anzahl	-	-	3	2
Innenbeleuchtung	-	-	√	√
Türschloss	-	-	√	√



Modellbezeichnung	HSA 37530	HSA 29530	HSA 24530	HSA 47520
BAUART				
Typ	Gefriertruhe	Gefriertruhe	Gefriertruhe	Gefriertruhe
Farbe	Weiß	Weiß	Weiß	Weiß
VOLUMEN				
Bruttinhalt - Gesamt (l)	369	288	232	467
Nutzhalt - Kühlteil (l)	-	-	-	-
Nutzhalt - Gefrierteil (l)	350	284	230	451
VERBRAUCHSWERTE				
Sternekenzeichnung	****	****	****	****
Klimaklasse	SN-T (bis -15 °C)	SN-T (bis -15 °C)	SN-T (bis -15 °C)	SN-T (bis -15 °C)
Energieeffizienzklasse	A++	A++	A++	A+
Jährlicher Energieverbrauch (kWh/Jahr)	234	208	186	350
Gefriervermögen (kg/24 h)	22	17	12	20
Lagerzeit bei Störung (h)	67	67	67	36
Geräuschpegel (dB(A))	42	43	44	44
Temperatursteuerung	Mechanisch	Mechanisch	Mechanisch	Mechanisch
Kühlsystem	Statisch	Statisch	Statisch	Statisch
Kältemittel	R600a	R600a	R600a	R600a
STROMVERSORGUNG				
Anschlusswert (kW)	0,1	0,11	0,1	0,13
Spannung (V)	230	230	230	230
Frequenz (Hz)	50	50	50	50
Kabellänge (m)	2,15	2,15	2,15	2,15
ABMESSUNGEN				
Produktabmessungen (H x B x T) (cm)	86 x 155,2 x 72,5	86 x 128,5 x 72,5	86 x 110,1 x 72,5	86 x 155,2 x 72,5
Verpackungsmaße (H x B x T) (cm)	91 x 161,6 x 74,2	91 x 135 x 74,2	91 x 116,5 x 74,2	91 x 161,6 x 74,2
Bruttogewicht (kg)	62,5	55,5	48,5	54,8
Nettogewicht (kg)	58	51,5	45	51,8
AUSSTATTUNG				
Türanschlag	-	-	-	-
Kontrollanzeigen	√	√	√	√
Display	-	-	-	-
GEFRIERTEIL				
Vorgefrierblett	-	-	-	-
Eiswürfelschale	-	-	-	-
Abtauverfahren	Manuell	Manuell	Manuell	Manuell
Gitterablagen - Anzahl	-	-	-	-
Gefrierfächer - Anzahl	-	-	-	-
davon Gefrierschubladen	-	-	-	-
Gefrierkörbe - Anzahl	4	3	2	3
Innenbeleuchtung	√	√	√	√
Türschloss	√	√	√	√



A++



A+++



A+++



A+++

Modellbezeichnung	WMB 91442 LE	WMB 71443 PTED	WMB 71443 PTEB	WMB 71443 PTE Blue
BAUART				
Farbe	Weiß	Weiß	Schwarz	Blau
Unterbaufähig	✓	✓	✓	✓
Vollelektronik	✓	✓	✓	✓
SPEZIFIKATIONEN				
Füllmenge (kg)	9	7	7	7
Display	✓	✓	✓	✓
Startzeitvorwahl (h)	0-24	0-24	0-24	0-24
Restzeitanzeige	✓	✓	✓	✓
Programmablaufanzeige	✓	✓	✓	✓
Kindersicherung	✓	✓	✓	✓
Variable Schleuderdrehzahl (U/min)	1400, 1200, 1000, 800, 600, 400	1400, 1200, 1000, 800, 600, 400	1400, 1200, 1000, 800, 600, 400	1400, 1200, 1000, 800, 600, 400
	Spülstopp, ohne Schleudern	Spülstopp, ohne Schleudern	Spülstopp, ohne Schleudern	Spülstopp, ohne Schleudern
Durchmesser der Türöffnung (cm)	34	30	34	34
Brushless-DC-Motortechnologie	✓	✓	-	-
Material der Trommel	Edelstahl	Edelstahl	Edelstahl	Edelstahl
Material des Laugenbehälters	Polypropylen	Polypropylen	Polypropylen	Polypropylen
Wasserschutz	Watersafe	Watersafe	Watersafe	Watersafe
ZUSATZFUNKTIONEN				
	Vorwäsche Schnellwaschen Extraspülen Bügelleicht	Vorwäsche Schnellwaschen Pet Hair Removal Bügelleicht	Vorwäsche Schnellwaschen Pet Hair Removal Bügelleicht	Vorwäsche Schnellwaschen Pet Hair Removal Bügelleicht
VERBRAUCHSWERTE				
Energieeffizienzklasse	A++	A+++	A+++	A+++
Schleuderkategorie	B	B	B	B
Stromverbrauch (kWh)				
Gewichteter Verbrauch:	1,069	0,75	0,749	0,749
Jahresverbrauch:	242	172	171	171
60 °C voll / 60 °C halb / 40 °C halb:	1,251 / 1,138 / 0,728	0,85 / 0,7 / 0,65	0,813 / 0,755 / 0,647	0,813 / 0,755 / 0,647
Stand-by / Off:	1,0 / 0,2	1 / 0,2	1 / 0,2	1 / 0,2
Standard-Verbrauch:	475	381	381	381
Wasserverbrauch (l)				
Gewichteter Verbrauch:	58	50	41	41
Jahresverbrauch:	12760	11.000	9020	9020
Laufzeit (min)				
Gewichtete Laufzeit:	165	165	165	165
60 °C voll / 60 °C halb / 40 °C halb:	176 / 176 / 139	175 / 175 / 140	189 / 157 / 143	189 / 157 / 143
Energieeffizienzindex	51	45,1	45	45
Restfeuchte (%)	53	53	53	53
Geräuschentwicklung (dB(A))				
Waschen/Schleudern:	52 / 73	57 / 73	57 / 74	57 / 74
ABMESSUNGEN				
Produktabmessungen (H x B x T) (cm)	84 x 60 x 60	84 x 60 x 54	84 x 60 x 54	84 x 60 x 54
Höhe für Unterbau (cm)	82	82	82	82
Verpackungsmaße (H x B x T) (cm)	88 x 65 x 65	88 x 65 x 60	88 x 65 x 60	88 x 65 x 60
Gewicht / Verpackungsgewicht (kg)	73 / 74	69 / 70	70 / 71	70 / 71
STROM- UND WASSERVERSORGUNG				
Spannung (V)	230	230	230	230
Anschlusswert (kW) / Frequenz (Hz)	2,2 / 50	2,2 / 50	2,2 / 50	2,2 / 50
Kabellänge (cm)	150	150	150	150
Wasseranschluss	Kalt	Kalt & Warm	Kalt	Kalt
Max. Höhe für den Anschluss über dem Boden (m)	1	1	1	1
Max. Schlauchlänge (cm)	320	320	320	320
WASCHPROGRAMME				
1	Koch-/Buntwäsche	Koch-/Buntwäsche	Koch-/Buntwäsche	Koch-/Buntwäsche
2	Buntwäsche Eco	Buntwäsche Eco	Buntwäsche Eco	Buntwäsche Eco
3	Fashion Care	Intensiv	Buntwäsche 20 °C	Buntwäsche 20 °C
4	Express	Express	Express	Express
5	Super Express 14'	Super Express 14'	Super Express 14'	Super Express 14'
6	Bettdecken	Super 40 °C	Dunkles	Dunkles
7	Sport	Feinwäsche	Mix	Mix
8	Handwäsche	Handwäsche	Handwäsche	Handwäsche
9	Wolle	Wolle	Wolle	Wolle
10	Baby Protect	Baby Protect	Baby Protect	Baby Protect
11	Pflegeleicht	Pflegeleicht	Pflegeleicht	Pflegeleicht
12	Hemden	Hemden	Hemden	Hemden
13	Super 40 °C	Fashion Care	Auffrischen	Auffrischen
14	Feinwäsche	Sport	Selbstreinigung	Selbstreinigung
15	Spülen	Spülen	Spülen	Spülen
16	Schleudern & Abpumpen	Schleudern & Abpumpen	Schleudern & Abpumpen	Schleudern & Abpumpen



A+++



A+++



A+++



A+++

Modellbezeichnung	WMB 71443 PTECT	WMB 71443 PTECC	WMB 71443 PTENC	WMB 71443 PTER
BAUART				
Farbe	Chocolate	Cappuccino	Orange	Rot
Unterbaufähig	√	√	√	√
Vollelektronik	√	√	√	√
SPEZIFIKATIONEN				
Füllmenge (kg)	7	7	7	7
Display	√	√	√	√
Startzeitvorwahl (h)	0-24	0-24	0-24	0-24
Restzeitanzeige	√	√	√	√
Programmablaufanzeige	√	√	√	√
Kindersicherung	√	√	√	√
Variable Schleuderdrehzahl (U/min)	1400, 1200, 1000, 800, 600, 400	1400, 1200, 1000, 800, 600, 400	1400, 1200, 1000, 800, 600, 400	1400, 1200, 1000, 800, 600, 400
Durchmesser der Türöffnung (cm)	Spülstopp, ohne Schleudern 34	Spülstopp, ohne Schleudern 34	Spülstopp, ohne Schleudern 34	Spülstopp, ohne Schleudern 34
Brushless-DC-Motortechnologie	-	-	-	-
Material der Trommel	Edelstahl	Edelstahl	Edelstahl	Edelstahl
Material des Laugenbehälters	Polypropylen	Polypropylen	Polypropylen	Polypropylen
Wasserschutz	Watersafe	Watersafe	Watersafe	Watersafe
ZUSATZFUNKTIONEN				
	Vorwäsche Schnellwaschen Pet Hair Removal Bügelleicht	Vorwäsche Schnellwaschen Pet Hair Removal Bügelleicht	Vorwäsche Schnellwaschen Pet Hair Removal Bügelleicht	Vorwäsche Schnellwaschen Pet Hair Removal Bügelleicht
VERBRAUCHSWERTE				
Energieeffizienzklasse	A+++	A+++	A+++	A+++
Schleuderkategorie	B	B	B	B
Stromverbrauch (kWh)				
Gewichteter Verbrauch:	0,749	0,749	0,749	0,749
Jahresverbrauch:	171	171	171	171
60 °C voll / 60 °C halb / 40 °C halb:	0,813 / 0,755 / 0,647	0,813 / 0,755 / 0,647	0,813 / 0,755 / 0,647	0,813 / 0,755 / 0,647
Stand-by / Off:	1 / 0,2	1 / 0,2	1 / 0,2	1 / 0,2
Wasserverbrauch (l)				
Gewichteter Verbrauch:	41	41	41	41
Jahresverbrauch:	9020	9020	9020	9020
Laufzeit (min)				
Gewichtete Laufzeit:	165	165	165	165
60 °C voll / 60 °C halb / 40 °C halb:	189 / 157 / 143	189 / 157 / 143	189 / 157 / 143	189 / 157 / 143
Energieeffizienzindex	45	45	45	45
Restfeuchte (%)	53	53	53	53
Geräuschentwicklung (dB(A))				
Waschen/Schleudern:	57 / 74	57 / 74	57 / 74	57 / 74
ABMESSUNGEN				
Produktabmessungen (H x B x T) (cm)	84 x 60 x 54	84 x 60 x 54	84 x 60 x 54	84 x 60 x 54
Höhe für Unterbau (cm)	82	82	82	82
Verpackungsmaße (H x B x T) (cm)	88 x 65 x 60	88 x 65 x 60	88 x 65 x 60	88 x 65 x 60
Gewicht / Verpackungsgewicht (kg)	70 / 71	70 / 71	70 / 71	70 / 71
STROM- UND WASSERVERSORGUNG				
Spannung (V)	230	230	230	230
Anschlusswert (kW) / Frequenz (Hz)	2,2 / 50	2,2 / 50	2,2 / 50	2,2 / 50
Kabellänge (cm)	140	140	140	150
Wasseranschluss	Kalt	Kalt	Kalt	Kalt
Max. Höhe für den Anschluss über dem Boden (m)	1	1	1	1
Max. Schlauchlänge (cm)	320	320	320	320
WASCHPROGRAMME				
1	Koch-/Buntwäsche	Koch-/Buntwäsche	Koch-/Buntwäsche	Koch-/Buntwäsche
2	Buntwäsche Eco	Buntwäsche Eco	Buntwäsche Eco	Buntwäsche Eco
3	Buntwäsche 20 °C	Buntwäsche 20 °C	Buntwäsche 20 °C	Buntwäsche 20 °C
4	Express	Express	Express	Express
5	Super Express 14'	Super Express 14'	Super Express 14'	Super Express 14'
6	Dunkles	Dunkles	Dunkles	Dunkles
7	Mix	Mix	Mix	Mix
8	Handwäsche	Handwäsche	Handwäsche	Handwäsche
9	Wolle	Wolle	Wolle	Wolle
10	Baby Protect	Baby Protect	Baby Protect	Baby Protect
11	Pflegeleicht	Pflegeleicht	Pflegeleicht	Pflegeleicht
12	Hemden	Hemden	Hemden	Hemden
13	Auffrischen	Auffrischen	Auffrischen	Auffrischen
14	Selbstreinigung	Selbstreinigung	Selbstreinigung	Selbstreinigung
15	Spülen	Spülen	Spülen	Spülen
16	Schleudern & Abpumpen	Schleudern & Abpumpen	Schleudern & Abpumpen	Schleudern & Abpumpen



Modellbezeichnung	WBB 71443 LE	WMB 71443 LE	WMB 71643 PTE	WMB 71443 PTE
BAUART				
Farbe	Weiß	Weiß	Weiß	Weiß
Unterbaufähig	✓	✓	✓	✓
Vollelektronik	✓	✓	✓	✓
SPEZIFIKATIONEN				
Füllmenge (kg)	7	7	7	7
Display	✓	✓	✓	✓
Startzeitvorwahl (h)	0-24	0-24	0-24	0-24
Restzeitanzeige	✓	✓	✓	✓
Programmablaufanzeige	✓	✓	✓	✓
Kindersicherung	✓	✓	✓	✓
Variable Schleuderdrehzahl (U/min)	1400, 1200, 1000, 800, 600, 400	1400, 1200, 1000, 800, 600, 400	1600, 1400, 1200, 1000, 800, 600	1400, 1200, 1000, 800, 600, 400
	Spülstopp, ohne Schleudern	Spülstopp, ohne Schleudern	Spülstopp, ohne Schleudern	Spülstopp, ohne Schleudern
Durchmesser der Türöffnung (cm)	34	34	30	30
Brushless-DC-Motortechnologie	✓	✓	-	-
Material der Trommel	Edelstahl	Edelstahl	Edelstahl	Edelstahl
Material des Laugenbehälters	Polypropylen	Polypropylen	Polypropylen	Polypropylen
Wasserschutz	Watersafe+	Watersafe+	Watersafe	Watersafe
ZUSATZFUNKTIONEN				
	Vorwäsche Schnellwaschen Extra Spülen Bügelleicht	Vorwäsche Schnellwaschen Extra Spülen Bügelleicht	Vorwäsche Schnellwaschen Pet Hair Removal Bügelleicht	Vorwäsche Schnellwaschen Pet Hair Removal Bügelleicht
VERBRAUCHSWERTE				
Energieeffizienzklasse	A+++	A+++	A+++	A+++
Schleuderkategorie	B	B	A	B
Stromverbrauch (kWh)				
Gewichteter Verbrauch:	0,739	0,739	0,749	0,749
Jahresverbrauch:	169	169	171	171
60 °C voll / 60 °C halb / 40 °C halb:	0,795 / 0,793 / 0,602	0,795 / 0,793 / 0,602	0,813 / 0,755 / 0,647	0,813 / 0,755 / 0,647
Stand-by / Off:	1,0 / 0,2	1,0 / 0,2	1 / 0,2	1 / 0,2
Standard-Verbrauch:	381	381	381	381
Wasserverbrauch (l)				
Gewichteter Verbrauch:	50	51	41	41
Jahresverbrauch:	11000	11220	9020	9020
Laufzeit (min)				
Gewichtete Laufzeit:	172	165	165	165
60 °C voll / 60 °C halb / 40 °C halb:	192/172/142	192 / 151 / 138	189 / 157 / 143	189 / 157 / 143
Energieeffizienzindex	44,5	44,5	45	45
Restfeuchte (%)	53	53	44	53
Geräuschentwicklung (dB(A))				
Waschen/Schleudern:	51/71	57 / 73	57 / 75	57 / 74
ABMESSUNGEN				
Produktabmessungen (H x B x T) (cm)	84 x 60 x 54	84 x 60 x 54	84 x 60 x 54	84 x 60 x 54
Höhe für Unterbau (cm)	82	82	82	82
Verpackungsmaße (H x B x T) (cm)	88 x 65 x 60	88 x 65 x 60	88 x 65 x 60	88 x 65 x 60
Gewicht / Verpackungsgewicht (kg)	74 / 75	70 / 71	74 / 75	69 / 70
STROM- UND WASSERVERSORGUNG				
Spannung (V)	230	230	230	230
Anschlusswert (kW) / Frequenz (Hz)	2,2 / 50	2,2 / 50	2,2 / 50	2,2 / 50
Kabellänge (cm)	150	150	150	150
Wasseranschluss	Kalt	Kalt	Kalt	Kalt
Max. Höhe für den Anschluss über dem Boden (m)	1	1	1	1
Max. Schlauchlänge (cm)	320	320	320	320
WASCHPROGRAMME				
1	Baumwolle	Koch-/Buntwäsche	Koch-/Buntwäsche	Koch-/Buntwäsche
2	Weißes Wäsche	Active	Buntwäsche Eco	Buntwäsche Eco
3	Buntwäsche 20 °C	Buntwäsche 20 °C	Buntwäsche 20 °C	Buntwäsche 20 °C
4	Express	Express	Express	Express
5	Super Express 14'	Super Express 14'	Super Express 14'	Super Express 14'
6	Dunkles	Dunkles	Dunkles	Dunkles
7	Feinwäsche	Feinwäsche	Mix	Mix
8	Handwäsche	Handwäsche	Handwäsche	Handwäsche
9	Wolle	Wolle	Wolle	Wolle
10	Baby Protect	Baby Protect	Baby Protect	Baby Protect
11	Pflegeleicht	Pflegeleicht	Pflegeleicht	Pflegeleicht
12	Hemden	Hemden	Hemden	Hemden
13	Mix	Auffrischen	Auffrischen	Auffrischen
14	Selbstreinigung	Selbstreinigung	Selbstreinigung	Selbstreinigung
15	Spülen	Spülen	Spülen	Spülen
16	Schleudern & Abpumpen	Schleudern & Abpumpen	Schleudern & Abpumpen	Schleudern & Abpumpen



Modellbezeichnung	WMB 71243 PTE	WMB 71632 PTEU	WMB 71432 PTEU	WMB 71232 PTEU
BAUART				
Farbe	Weiß	Weiß	Weiß	Weiß
Unterbaufähig	✓	✓	✓	✓
Vollelektronik	✓	✓	✓	✓
SPEZIFIKATIONEN				
Füllmenge (kg)	7	7	7	7
Display	✓	✓	✓	✓
Startzeitvorwahl (h)	0-24	0-19	0-19	0-19
Restzeitanzeige	✓	✓	✓	✓
Programmablaufanzeige	✓	✓	✓	✓
Kindersicherung	✓	✓	✓	✓
Variable Schleuderdrehzahl (U/min)	1200, 1000, 900, 800, 600, 400	1600, 1200, 800, 600	1400, 800, 600	1200, 800, 600
Durchmesser der Türöffnung (cm)	Spülstopp, ohne Schleudern 30	ohne Schleudern 30	Spülstopp, ohne Schleudern 30	Spülstopp, ohne Schleudern 30
Brushless-DC-Motortechnologie	-	-	-	-
Material der Trommel	Edelstahl	Edelstahl	Edelstahl	Edelstahl
Material des Laugenbehälters	Polypropylen	Polypropylen	Polypropylen	Polypropylen
Wasserschutz	Watersafe	Watersafe	Watersafe	Watersafe
ZUSATZFUNKTIONEN				
	Vorwäsche Schnellwaschen Pet Hair Removal Bügelleicht	Vorwäsche Schnellwaschen Pet Hair Removal	Vorwäsche Schnellwaschen Pet Hair Removal	Vorwäsche Schnellwaschen Pet Hair Removal
VERBRAUCHSWERTE				
Energieeffizienzklasse	A+++	A++	A++	A++
Schleuderkategorie	B	A	B	B
Stromverbrauch (kWh)				
Gewichteter Verbrauch:	0,749	0,855	0,855	0,855
Jahresverbrauch:	171	194	194	194
60 °C voll / 60 °C halb / 40 °C halb:	0,813 / 0,755 / 0,647	1,001 / 0,838 / 0,652	1,001 / 0,838 / 0,652	1,001 / 0,838 / 0,652
Stand-by / Off:	1 / 0,2	1 / 0,3	1 / 0,3	1 / 0,3
Standard-Verbrauch:	381	381	381	381
Wasserverbrauch (l)				
Gewichteter Verbrauch:	41	41	41	41
Jahresverbrauch:	9020	9020	9020	9020
Laufzeit (min)				
Gewichtete Laufzeit:	165	145	145	145
60 °C voll / 60 °C halb / 40 °C halb:	189 / 157 / 143	160 / 145 / 130	160 / 145 / 130	160 / 145 / 130
Energieeffizienzindex	45	51	51	51
Restfeuchte (%)	53	44	53	53
Geräuschentwicklung (dB(A))				
Waschen/Schleudern:	56 / 72	57 / 75	57 / 74	56 / 72
ABMESSUNGEN				
Produktabmessungen (H x B x T) (cm)	84 x 60 x 54	84 x 60 x 54	84 x 60 x 54	84 x 60 x 54
Höhe für Unterbau (cm)	82	82	82	82
Verpackungsmaße (H x B x T) (cm)	88 x 65 x 60	88 x 65 x 60	88 x 65 x 60	88 x 65 x 60
Gewicht / Verpackungsgewicht (kg)	71 / 72	74 / 75	69 / 70	71 / 72
STROM- UND WASSERVERSORGUNG				
Spannung (V)	230	230	230	230
Anschlusswert (kW) / Frequenz (Hz)	2,2 / 50	2,2 / 50	2,2 / 50	2,2 / 50
Kabellänge (cm)	150	150	150	150
Wasseranschluss	Kalt	Kalt	Kalt	Kalt
Max. Höhe für den Anschluss über dem Boden (m)	1	1	1	1
Max. Schlauchlänge (cm)	320	320	320	320
WASCHPROGRAMME				
1	Koch-/Buntwäsche	Koch-/Buntwäsche	Koch-/Buntwäsche	Koch-/Buntwäsche
2	Buntwäsche Eco	Buntwäsche Eco	Buntwäsche Eco	Buntwäsche Eco
3	Buntwäsche 20 °C	Express	Express	Express
4	Express	Dunkles	Dunkles	Dunkles
5	Super Express 14'	Mix	Mix	Mix
6	Dunkles	Handwäsche	Handwäsche	Handwäsche
7	Mix	Wolle	Wolle	Wolle
8	Handwäsche	Baby Protect	Baby Protect	Baby Protect
9	Wolle	Pflegeleicht	Pflegeleicht	Pflegeleicht
10	Baby Protect	Spülen	Spülen	Spülen
11	Pflegeleicht	Schleudern & Abpumpen	Schleudern & Abpumpen	Schleudern & Abpumpen
12	Hemden	Feinwäsche	Feinwäsche	Feinwäsche
13	Auffrischen	Hemden	Hemden	Hemden
14	Selbstreinigung	Sport	Sport	Sport
15	Spülen	Super Express 14'	Super Express 14'	Super Express 14'
16	Schleudern & Abpumpen			



Modellbezeichnung	WMB 61443 PTE	WMB 61243 PTE	WMB 61632 PTEU	WMB 61432 PTEU
BAUART				
Farbe	Weiß	Weiß	Weiß	Weiß
Unterbaufähig	✓	✓	✓	✓
Vollelektronik	✓	✓	✓	✓
SPEZIFIKATIONEN				
Füllmenge (kg)	6	6	6	6
Display	✓	✓	✓	✓
Startzeitvorwahl (h)	0-24	0-24	0-19	0-19
Restzeitanzeige	✓	✓	✓	✓
Programmablaufanzeige	✓	✓	✓	✓
Kindersicherung	✓	✓	✓	✓
Variable Schleuderdrehzahl (U/min)	1400, 1200, 1000, 800, 600, 400	1200, 1000, 900, 800, 600, 400	1600, 1200, 800, 600	1400, 800, 600
	Spülstopp, ohne Schleudern	Spülstopp, ohne Schleudern	ohne Schleudern	Spülstopp, ohne Schleudern
Durchmesser der Türöffnung (cm)	30	30	30	30
Brushless-DC-Motortechnologie	-	-	-	-
Material der Trommel	Edelstahl	Edelstahl	Edelstahl	Edelstahl
Material des Laugenbehälters	Polypropylen	Polypropylen	Polypropylen	Polypropylen
Wasserschutz	Watersafe	Watersafe	Wasserschutzsystem	Wasserschutzsystem
ZUSATZFUNKTIONEN				
	Vorwäsche Schnellwaschen	Vorwäsche Schnellwaschen	Vorwäsche Schnellwaschen	Vorwäsche Schnellwaschen
	Pet Hair Removal	Pet Hair Removal	Pet Hair Removal	Pet Hair Removal
	Bügelleicht	Bügelleicht		
VERBRAUCHSWERTE				
Energieeffizienzklasse	A+++	A+++	A++	A++
Schleudерwirkungsklasse	B	B	A	B
Stromverbrauch (kWh)				
Gewichteter Verbrauch:	0,657	0,657	0,746	0,746
Jahresverbrauch:	151	151	170	170
60 °C voll / 60 °C halb / 40 °C halb:	0,763 / 0,596 / 0,559	0,763 / 0,596 / 0,559	0,828 / 0,727 / 0,642	0,828 / 0,727 / 0,642
Stand-by / Off:	1 / 0,2	1 / 0,2	1 / 0,3	1 / 0,3
Standard-Verbrauch:	334	334	334	334
Wasserverbrauch (l)				
Gewichteter Verbrauch:	40	40	40	40
Jahresverbrauch:	8800	8800	8800	8800
Laufzeit (min)				
Gewichtete Laufzeit:	170	170	150	150
60 °C voll / 60 °C halb / 40 °C halb:	191 / 155 / 144	191 / 155 / 144	160 / 148 / 133	160 / 148 / 133
Energieeffizienzindex	45,3	45,3	50,9	50,9
Restfeuchte (%)	53	53	44	53
Geräuschentwicklung (dB(A))				
Waschen/Schleudern:	58 / 75	57 / 73	56 / 74	57 / 73
ABMESSUNGEN				
Produktabmessungen (H x B x T) (cm)	84 x 60 x 50	84 x 60 x 50	84 x 60 x 50	84 x 60 x 50
Höhe für Unterbau (cm)	82	82	82	82
Verpackungsmaße (H x B x T) (cm)	88 x 65 x 56	88 x 65 x 56	88 x 65 x 56	88 x 65 x 56
Gewicht / Verpackungsgewicht (kg)	70 / 71	64 / 65	70 / 71	70 / 71
STROM- UND WASSERVERSORGUNG				
Spannung (V)	230	230	230	230
Anschlusswert (kW) / Frequenz (Hz)	2,2 / 50	2,2 / 50	2,2 / 50	2,2 / 50
Kabellänge (cm)	150	140	150	150
Wasseranschluss	Kalt	Kalt	Kalt	Kalt
Max. Höhe für den Anschluss über dem Boden (m)	1	1	1	1
Max. Schlauchlänge (cm)	320	320	320	320
WASCHPROGRAMME				
1	Koch-/Buntwäsche	Koch-/Buntwäsche	Koch-/Buntwäsche	Koch-/Buntwäsche
2	Buntwäsche Eco	Buntwäsche Eco	Buntwäsche Eco	Buntwäsche Eco
3	Buntwäsche 20 °C	Buntwäsche 20 °C	Express	Express
4	Express	Express	Dunkles	Dunkles
5	Super Express 14'	Super Express 14'	Mix	Mix
6	Dunkles	Dunkles	Handwäsche	Handwäsche
7	Mix	Mix	Wolle	Wolle
8	Handwäsche	Handwäsche	Baby Protect	Baby Protect
9	Wolle	Wolle	Pflegeleicht	Pflegeleicht
10	Baby Protect	Baby Protect	Spülen	Spülen
11	Pflegeleicht	Pflegeleicht	Schleudern & Abpumpen	Schleudern & Abpumpen
12	Hemden	Hemden	Feinwäsche	Feinwäsche
13	Auffrischen	Auffrischen	Hemden	Hemden
14	Selbstreinigung	Selbstreinigung	Sport	Sport
15	Spülen	Spülen	Super Express 14'	Super Express 14'
16	Schleudern & Abpumpen	Schleudern & Abpumpen		



Modellbezeichnung	WMB 61232 PTEU	WMB 51432 PTEU	WMB 51232 PTEU	WMB 51032 PTEU
BAUART				
Farbe	Weiß	Weiß	Weiß	Weiß
Unterbaufähig	✓	✓	✓	✓
Vollelektronik	✓	✓	✓	✓
SPEZIFIKATIONEN				
Füllmenge (kg)	6	5	5	5
Display	✓	✓	✓	✓
Startzeitvorwahl (h)	0-19	0-19	0-19	0-19
Restzeitanzeige	✓	✓	✓	✓
Programmablaufanzeige	✓	✓	✓	✓
Kindersicherung	✓	✓	✓	✓
Variable Schleuderdrehzahl (U/min)	1200, 800, 600	1400, 800, 600	1200, 800, 600	1000, 800, 600
Durchmesser der Türöffnung (cm)	Spülstopp, ohne Schleudern 30	Spülstopp, ohne Schleudern 30	Spülstopp, ohne Schleudern 30	Spülstopp, ohne Schleudern 30
Brushless-DC-Motortechnologie	-	-	-	-
Material der Trommel	Edelstahl	Edelstahl	Edelstahl	Edelstahl
Material des Laugenbehälters	Polypropylen	Polypropylen	Polypropylen	Polypropylen
Wasserschutz	Wasserschutzsystem	Wasserschutzsystem	Wasserschutzsystem	Wasserschutzsystem
ZUSATZFUNKTIONEN				
	Vorwäsche Schnellwaschen Pet Hair Removal	Vorwäsche Schnellwaschen Pet Hair Removal	Vorwäsche Schnellwaschen Pet Hair Removal	Vorwäsche Schnellwaschen Pet Hair Removal
VERBRAUCHSWERTE				
Energieeffizienzklasse	A++	A++	A++	A++
Schleuderkategorie	B	B	B	C
Stromverbrauch (kWh)				
Gewichteter Verbrauch:	0,746	0,636	0,636	0,636
Jahresverbrauch:	170	146	146	146
60 °C voll / 60 °C halb / 40 °C halb:	0,828 / 0,727 / 0,642	0,736 / 0,623 / 0,515	0,736 / 0,623 / 0,515	0,736 / 0,623 / 0,515
Stand-by / Off:	1 / 0,3	1 / 0,25	1 / 0,3	1 / 0,3
Standard-Verbrauch:	334	287	287	287
Wasserverbrauch (l)				
Gewichteter Verbrauch:	40	33	33	33
Jahresverbrauch:	8800	7260	7260	7260
Laufzeit (min)				
Gewichtete Laufzeit:	150	145	145	145
60 °C voll / 60 °C halb / 40 °C halb:	160 / 148 / 133	159 / 129 / 129	159 / 129 / 129	159 / 129 / 129
Energieeffizienzindex	50,9	50,9	50,9	50,9
Restfeuchte (%)	53	53	53	62
Geräuschentwicklung (dB(A))				
Waschen/Schleudern:	58 / 72	55 / 75	58 / 74	59 / 72
ABMESSUNGEN				
Produktabmessungen (H x B x T) (cm)	84 x 60 x 50	84 x 60 x 45	84 x 60 x 45	84 x 60 x 45
Höhe für Unterbau (cm)	82	82	82	82
Verpackungsmaße (H x B x T) (cm)	88 x 65 x 56	88 x 65 x 51,5	88 x 65 x 51,5	88 x 65 x 51,5
Gewicht / Verpackungsgewicht (kg)	69 / 70	65 / 66	61 / 62	59 / 60
STROM- UND WASSERVERSORGUNG				
Spannung (V)	230	230	230	230
Anschlusswert (kW) / Frequenz (Hz)	2,2 / 50	2,2 / 50	2,2 / 50	2,2 / 50
Kabellänge (cm)	150	150	150	150
Wasseranschluss	Kalt	Kalt	Kalt	Kalt
Max. Höhe für den Anschluss über dem Boden (m)	1	1	1	1
Max. Schlauchlänge (cm)	320	320	320	320
WASCHPROGRAMME				
1	Koch-/Buntwäsche	Koch-/Buntwäsche	Koch-/Buntwäsche	Koch-/Buntwäsche
2	Buntwäsche Eco	Buntwäsche Eco	Buntwäsche Eco	Buntwäsche Eco
3	Express	Express	Express	Express
4	Dunkles	Dunkles	Dunkles	Dunkles
5	Mix	Mix	Mix	Mix
6	Handwäsche	Handwäsche	Handwäsche	Handwäsche
7	Wolle	Wolle	Wolle	Wolle
8	Baby Protect	Baby Protect	Baby Protect	Baby Protect
9	Pflegeleicht	Pflegeleicht	Pflegeleicht	Pflegeleicht
10	Spülen	Spülen	Spülen	Spülen
11	Schleudern & Abpumpen	Schleudern & Abpumpen	Schleudern & Abpumpen	Schleudern & Abpumpen
12	Feinwäsche	Feinwäsche	Feinwäsche	Feinwäsche
13	Hemden	Hemden	Hemden	Hemden
14	Sport	Sport	Sport	Sport
15	Super Express 14'	Super Express 14'	Super Express 14'	Super Express 14'
16				



Modellbezeichnung	WDA 96143
BAUART	
Farbe	Weiß
Unterbaufähig	-
Vollelektronik	√
SPEZIFIKATIONEN	
Füllmenge (kg)	9
Display	√
Startzeitvorwahl (h)	0-24
Restzeitanzeige	√
Programmablaufanzeige	√
Kindersicherung	√
Variable Schleuderdrehzahl (U/min)	1400, 1200, 1000, 800, 600, 400
Durchmesser der Türöffnung (cm)	34
Brushless-DC-Motortechnologie	√
Material der Trommel	Edelstahl
Material des Laugenbehälters	Polypropylen
Wasserschutz	Watersafe+
ZUSATZFUNKTIONEN	
	Vorwäsche
	Extraspülen
	Bügelleicht
	Memory-Funktion
VERBRAUCHSWERTE	
Energieeffizienzklasse	A
Schleudewirkungsklasse	A
Stromverbrauch (kWh)	
Gewichteter Verbrauch Waschen und Trocknen	6,12
Jahresverbrauch Waschen und Trocknen	1224
Gewichteter Verbrauch Waschen	1,03
Jahresverbrauch Waschen	206
Wasserverbrauch (l)	
Gewichteter Verbrauch Waschen und Trocknen	61
Jahresverbrauch Waschen und Trocknen	12200
Gewichteter Verbrauch Waschen	53
Jahresverbrauch Waschen	10600
Gewichtete Laufzeit (min)	
Waschen und Trocknen / Waschen / Trocknen	490 / 220 / 190
Restfeuchte (%)	44
Geräuschentwicklung (dB(A))	
Waschen/Schleudern/Trocknen:	55/77/70
ABMESSUNGEN	
Produktabmessungen (H x B x T) (cm)	84 x 60 x 63
Höhe für Unterbau (cm)	-
Verpackungsmaße (H x B x T) (cm)	88 x 63 x 67,5
Gewicht / Verpackungsgewicht (kg)	89 / 90
STROM- UND WASSERVERSORGUNG	
Spannung (V)	230
Anschlusswert (kW) / Frequenz (Hz)	2,2 / 50
Kabellänge (cm)	150
Wasseranschluss	Kalt
Max. Höhe für den Anschluss über dem Boden (m)	1
Max. Schlauchlänge (cm)	320
WASCHPROGRAMME	
1	Koch-/Buntwäsche
2	Buntwäsche Eco
3	Pfelegeleicht
4	Feinwäsche
5	Wolle
6	Handwäsche
7	Hemden
8	Spülen
9	Schleudern & Abpumpen
10	Super Express 14'
11	Express
12	Baumwolle Trocknen
13	Pflegeleicht Trocknen
14	Baby Protect+ Wash & Dry
15	6 kg Wash & Dry
16	Wash & Wear



Modellbezeichnung	DPU 8306 GXE	DPU 8305 XEL	DPU 8304 XE	DPU 7306 XE
BAUART				
Trocknungssystem	Wärmepumpentechnologie	Wärmepumpentechnologie	Wärmepumpentechnologie	Wärmepumpentechnologie
Farbe	Weiß mit Glastür	Weiß	Weiß	Weiß
Unterbaufähig	✓	✓	✓	✓
Elektronische Steuerung	✓	✓	✓	✓
AUSSTATTUNG				
Füllmenge (kg)	8	8	8	7
Anzahl der Trocknungsprogramme	16	16	16	16
Zeitgesteuert / Feuchtemessung	-/✓	-/✓	-/✓	-/✓
Display	✓	✓	✓	✓
Startzeitvorwahl (h)	0-24	0-24	0-24	0-24
Restzeitanzeige	✓	✓	✓	✓
Programmablaufanzeige	✓	✓	✓	✓
Kindersicherung	✓	✓	✓	✓
Reversierende Trommelbewegung	✓	✓	✓	✓
Durchmesser der Türöffnung (cm)	40	40	40	40
Wechselbarer Türanschlag	-	-	-	-
Trommelmaterial	Edelstahl	Edelstahl	Edelstahl	Edelstahl
Innenbeleuchtung	✓	✓	✓	✓
Direkter Kondenswasserablauf möglich	✓	✓	✓	✓
Kondenswasserbehälter	Oben	Oben	Oben	Oben
FUNKTIONEN				
Schonend	-	-	-	-
Knitterschutz	✓	✓	✓	✓
3-stufige Einstellung Trocknungsgrad	✓	✓	✓	✓
Automatische Abkühlphase	✓	✓	✓	✓
Signalabwahl	✓	✓	✓	✓
ANZEIGEN				
Flusensieb reinigen	✓	✓	✓	✓
Kondenswasserbehälter entleeren	✓	✓	✓	✓
Kindersicherung	✓	✓	✓	✓
VERBRAUCHSWERTE				
Energieeffizienzklasse	A+++	A++	A+	A+++
Jährlicher Energieverbrauch (kWh)	176	227	299	158
Energieverbrauch (Standardprogramm, volle Beladung)* (kWh)	1,42	1,8	2,47	1,25
Energieverbrauch (Standardprogramm, halbe Beladung) (kWh)	0,81	1,06	1,35	0,74
Gewichteter Energieverbrauch (kWh)	1,07	1,38	1,83	0,96
Leistung off-mode/left-on-mode* (kWh)	0,1/1	0,5/1	0,5/1	0,1/1
Programmdauer (vollbeladen/teilbeladen)* (min)	174/108	210/131	179/104	155/97
Gewichtete Programmdauer (min)	136	165	136	121
Kondensationseffizienzklasse*	A	B	B	A
Kondensationseffizienz* (%)	91	89	89	91
Kondensationseffizienz, vollbeladen* (%)	91	89	89	91
Kondensationseffizienz, teilbeladen* (%)	91	89	89	91
Geräuschpegel*	65	67	66	65
ABMESSUNGEN				
Produktabmessungen (H x B x T) (cm)	85 x 59,5 x 59,8	85 x 59,5 x 59,8	85 x 59,5 x 59,8	85 x 59,5 x 59,8
Höhe für Unterbau (cm)	82	82	82	82
Verpackungsmaße (H x B x T) (cm)	89,5 x 66 x 67	88 x 65 x 66	88 x 65 x 66	88 x 65 x 66
Bruttogewicht (kg)	54,5	47	51	52,5
Nettogewicht (kg)	52,5	45	49	50,5
STROMANSCHLUSS				
Anschlusswert (kW)	0,8	0,8	0,9	0,8
Spannung (V)	230	230	230	230
Frequenz (Hz)	50	50	50	50
Kabellänge (cm)	150	150	150	150
Länge des Abluftschlauches (m)	-	-	-	-
PROGRAMME				
1	Koch-/Buntwäsche - Bügeltrocken	Koch-/Buntwäsche - Bügeltrocken	Koch-/Buntwäsche - Bügeltrocken	Koch-/Buntwäsche - Bügeltrocken
2	Koch-/Buntwäsche - Schranktrocken	Koch-/Buntwäsche - Schranktrocken	Koch-/Buntwäsche - Schranktrocken	Koch-/Buntwäsche - Schranktrocken
3	Koch-/Buntwäsche - Extratrocken	Koch-/Buntwäsche - Extratrocken	Koch-/Buntwäsche - Extratrocken	Koch-/Buntwäsche - Extratrocken
4	Pflegeleicht - Bügeltrocken	Pflegeleicht - Bügeltrocken	Pflegeleicht - Bügeltrocken	Pflegeleicht - Bügeltrocken
5	Pflegeleicht - Schranktrocken	Pflegeleicht - Schranktrocken	Pflegeleicht - Schranktrocken	Pflegeleicht - Schranktrocken
6	Express	Express	Express	Express
7	Jeans	Jeans	Jeans	Jeans
8	Hemden	Hemden	Hemden	Hemden
9	Super Express 45'	Super Express 45'	Super Express 45'	Super Express 45'
10	Wolle Fresh	Wolle Fresh	Wolle Fresh	Wolle Fresh
11	Mix	Mix	Mix	Mix
12	Sport	Sport	Sport	Sport
13	Baby Protect	Baby Protect	Baby Protect	Baby Protect
14	Schonprogramm	Schonprogramm	Schonprogramm	Schonprogramm
15	Zeitprogramme	Zeitprogramme	Zeitprogramme	Zeitprogramme
16	Auffrischen	Auffrischen	Auffrischen	Auffrischen



Modellbezeichnung	DPU 7305 XE	DPU 7304 XE	DPU 7304 XEB	DPU 7304 XE Blue
BAUART				
Trocknungssystem	Wärmepumpentechnologie	Wärmepumpentechnologie	Wärmepumpentechnologie	Wärmepumpentechnologie
Farbe	Weiß	Weiß	Schwarz	Blau
Unterbaufähig	✓	✓	✓	✓
Elektronische Steuerung	✓	✓	✓	✓
AUSSTATTUNG				
Füllmenge (kg)	7	7	7	7
Anzahl der Trocknungsprogramme	16	16	16	16
Zeitgesteuert / Feuchtemessung	-/✓	-/✓	-/✓	-/✓
Display	✓	✓	✓	✓
Startzeitvorwahl (h)	0-24	0-24	0-24	0-24
Restzeitanzeige	✓	✓	✓	✓
Programmablaufanzeige	✓	✓	✓	✓
Kindersicherung	✓	✓	✓	✓
Reversierende Trommelbewegung	✓	✓	✓	✓
Durchmesser der Türöffnung (cm)	40	40	40	40
Wechselbarer Türanschlag	-	-	-	-
Trommelmaterial	Edelstahl	Edelstahl	Edelstahl	Edelstahl
Innenbeleuchtung	✓	✓	✓	✓
Direkter Kondenswasserablauf möglich	✓	✓	✓	✓
Kondenswasserbehälter	Oben	Oben	Oben	Oben
FUNKTIONEN				
Schonend	-	-	-	-
Knitterschutz	✓	✓	✓	✓
3-stufige Einstellung Trocknungsgrad	✓	✓	✓	✓
Automatische Abkühlphase	✓	✓	✓	✓
Signalabwahl	✓	✓	✓	✓
ANZEIGEN				
Flusensieb reinigen	✓	✓	✓	✓
Kondenswasserbehälter entleeren	✓	✓	✓	✓
Kindersicherung	✓	✓	✓	✓
VERBRAUCHSWERTE				
Energieeffizienzklasse	A++	A+	A+	A+
Jährlicher Energieverbrauch (kWh)	206	268	268	268
Energieverbrauch (Standardprogramm, volle Beladung)* (kWh)	1,68	2,15	2,15	2,15
Energieverbrauch (Standardprogramm, halbe Beladung) (kWh)	0,92	1,25	1,25	1,25
Gewichteter Energieverbrauch (kWh)	1,25	1,64	1,64	1,64
Leistung off-mode/left-on-mode* (kWh)	0,5/1	0,5/1	0,5/1	0,5/1
Programmdauer (vollbeladen/teilbeladen)* (min)	127/73	156/96	156/96	156/96
Gewichtete Programmdauer (min)	96	122	122	122
Kondensationseffizienzklasse*	A	B	B	B
Kondensationseffizienz* (%)	91	89	89	89
Kondensationseffizienz, vollbeladen* (%)	91	89	89	89
Kondensationseffizienz, teilbeladen* (%)	91	89	89	89
Geräuschpegel*	66	66	66	66
ABMESSUNGEN				
Produktabmessungen (H x B x T) (cm)	85 x 59,5 x 59,8	86 x 59,5 x 59,8	86 x 59,5 x 59,8	86 x 59,5 x 59,8
Höhe für Unterbau (cm)	82	82	82	82
Verpackungsmaße (H x B x T) (cm)	88 x 65 x 66	88 x 65 x 66	88 x 65 x 66	88 x 65 x 66
Bruttogewicht (kg)	54,5	51	51	51
Nettogewicht (kg)	52	49	49	49
STROMANSCHLUSS				
Anschlusswert (kW)	0,9	0,9	0,9	0,9
Spannung (V)	230	230	230	230
Frequenz (Hz)	50	50	50	50
Kabellänge (cm)	150	150	150	150
Länge des Abluftschlauches (m)	-	-	-	-
PROGRAMME				
1	Koch-/Buntwäsche - Bügeltrocken	Koch-/Buntwäsche - Bügeltrocken	Koch-/Buntwäsche - Bügeltrocken	Koch-/Buntwäsche - Bügeltrocken
2	Koch-/Buntwäsche - Schranktrocken	Koch-/Buntwäsche - Schranktrocken	Koch-/Buntwäsche - Schranktrocken	Koch-/Buntwäsche - Schranktrocken
3	Koch-/Buntwäsche - Extratrocken	Koch-/Buntwäsche - Extratrocken	Koch-/Buntwäsche - Extratrocken	Koch-/Buntwäsche - Extratrocken
4	Pflegeleicht - Bügeltrocken	Pflegeleicht - Bügeltrocken	Pflegeleicht - Bügeltrocken	Pflegeleicht - Bügeltrocken
5	Pflegeleicht - Schranktrocken	Pflegeleicht - Schranktrocken	Pflegeleicht - Schranktrocken	Pflegeleicht - Schranktrocken
6	Express	Express	Express	Express
7	Jeans	Jeans	Jeans	Jeans
8	Hemden	Hemden	Hemden	Hemden
9	Super Express 45'	Super Express 45'	Super Express 45'	Super Express 45'
10	Wolle Fresh	Wolle Fresh	Wolle Fresh	Wolle Fresh
11	Mix	Mix	Mix	Mix
12	Sport	Sport	Sport	Sport
13	Baby Protect	Baby Protect	Baby Protect	Baby Protect
14	Schonprogramm	Schonprogramm	Schonprogramm	Schonprogramm
15	Zeitprogramme	Zeitprogramme	Zeitprogramme	Zeitprogramme
16	Auffrischen	Auffrischen	Auffrischen	Auffrischen



A+



A



B



B

Modellbezeichnung	DPU 7304 XER	DPU 7340 X	DCU 7330	DCU 7230
BAUART				
Trocknungssystem	Wärmepumpentechnologie	Wärmepumpentechnologie	Kondensation	Kondensation
Farbe	Rot	Weiß	Weiß	Weiß
Unterbaufähig	√	√	√	√
Elektronische Steuerung	√	√	√	√
AUSSTATTUNG				
Füllmenge (kg)	7	7	7	7
Anzahl der Trocknungsprogramme	16	16	16	15
Zeitgesteuert / Feuchtemessung	-/√	-/√	-/√	-/√
Display	√	√	√	-
Startzeitvorwahl (h)	0-24	0-24	0-24	3-6-9
Restzeitanzeige	√	√	√	-
Programmablaufanzeige	√	√	√	√
Kindersicherung	√	√	√	√
Reversierende Trommelbewegung	√	√	√	√
Durchmesser der Türöffnung (cm)	40	40	40	40
Wechselbarer Türanschlag	-	-	-	-
Trommelmaterial	Edelstahl	Edelstahl	Galvanisiert	Galvanisiert
Innenbeleuchtung	√	√	√	√
Direkter Kondenswasserablauf möglich	√	√	√	√
Kondenswasserbehälter	Oben	Oben	Oben	Oben
FUNKTIONEN				
Schonend	-	-	-	-
Knitterschutz	√	√	√	Automatisch
3-stufige Einstellung Trocknungsgrad	√	√	√	-
Automatische Abkühlphase	√	√	√	√
Signalabwahl	√	√	√	√
ANZEIGEN				
Flusensieb reinigen	√	√	√	√
Kondenswasserbehälter entleeren	√	√	√	√
Kindersicherung	√	√	√	√
VERBRAUCHSWERTE				
Energieeffizienzklasse	A+	A	B	B
Jährlicher Energieverbrauch (kWh)	268	327	504	504
Energieverbrauch (Standardprogramm, volle Beladung)* (kWh)	2,15	2,15	4,15	4,15
Energieverbrauch (Standardprogramm, halbe Beladung) (kWh)	1,25	1,25	2,34	2,34
Gewichteter Energieverbrauch (kWh)	1,64	1,64	3,12	3,12
Leistung off-mode/left-on-mode* (kWh)	0,5/1	0,5/1	0,3/1	0,3/1
Programmdauer (vollbeladen/teilbeladen)* (min)	156/96	156/96	116/68	116/68
Gewichtete Programmdauer (min)	122	122	89	89
Kondensationseffizienzklasse*	B	B	B	B
Kondensationseffizienz* (%)	89	89	89	89
Kondensationseffizienz, vollbeladen* (%)	89	89	89	89
Kondensationseffizienz, teilbeladen* (%)	89	89	89	89
Geräuschpegel*	66	66	65	65
ABMESSUNGEN				
Produktabmessungen (H x B x T) (cm)	86 x 59,5 x 59,8	86 x 59,5 x 59,8	85 x 59,5 x 53	85 x 59,5 x 53
Höhe für Unterbau (cm)	82	82	82	82
Verpackungsmaße (H x B x T) (cm)	88 x 65 x 66	88 x 65 x 66	88 x 65 x 58,5	88 x 65 x 58,5
Bruttogewicht (kg)	51	51	38	38
Nettogewicht (kg)	49	49	36	36
STROMANSCHLUSS				
Anschlusswert (kW)	0,9	0,9	2,7	2,7
Spannung (V)	230	230	230	230
Frequenz (Hz)	50	50	50	50
Kabellänge (cm)	150	150	150	150
Länge des Abluftschlauches (m)	-	-	-	-
PROGRAMME				
1	Koch-/Buntwäsche - Bügeltrocken	Koch-/Buntwäsche - Bügeltrocken	Koch-/Buntwäsche - Bügeltrocken	Koch-/Buntwäsche - Bügeltrocken
2	Koch-/Buntwäsche - Schranktrocken	Koch-/Buntwäsche - Schranktrocken	Koch-/Buntwäsche - Schranktrocken	Koch-/Buntwäsche - Schranktrocken
3	Koch-/Buntwäsche - Extratrocken	Koch-/Buntwäsche - Extratrocken	Koch-/Buntwäsche - Extratrocken	Koch-/Buntwäsche - Schranktrocken Plus
4	Pflegeleicht - Bügeltrocken	Pflegeleicht - Bügeltrocken	Pflegeleicht - Bügeltrocken	Koch-/Buntwäsche - Extratrocken
5	Pflegeleicht - Schranktrocken	Pflegeleicht - Schranktrocken	Pflegeleicht - Schranktrocken	Pflegeleicht - Bügeltrocken
6	Express	Express	Express 59'	Pflegeleicht - Schranktrocken
7	Jeans	Jeans	Jeans	Jeans
8	Hemden	Hemden	Hemden	Hemden
9	Super Express 45'	Super Express 45'	Super Express 35'	Super Express 35'
10	Wolle Fresh	Wolle Fresh	Wolle Fresh	Schonprogramm
11	Mix	Mix	Mix	10 min
12	Sport	Sport	Sport	20 min
13	Baby Protect	Baby Protect	Baby Protect	40 min
14	Schonprogramm	Schonprogramm	Schonprogramm	60 min
15	Zeitprogramme	Zeitprogramme	Zeitprogramme	Auffrischen
16	Auffrischen	Auffrischen	Auffrischen	



Modellbezeichnung	DV 7120	DV 7110
BAUART		
Trocknungssystem	Abluft	Abluft
Farbe	Weiß	Weiß
Unterbaufähig	√	√
Elektronische Steuerung	√	√
AUSSTATTUNG		
Füllmenge (kg)	7	7
Anzahl der Trocknungsprogramme	15	8
Zeitgesteuert / Feuchtemessung	-/√	√/-
Display	-	-
Startzeitvorwahl (h)	-	-
Restzeitanzeige	-	-
Programmablaufanzeige	√	√
Kindersicherung	√	√
Reversierende Trommelbewegung	√	√
Durchmesser der Türöffnung (cm)	36,5 x 32,5	36,5 x 32,5
Wechselbarer Türanschlag	√	√
Trommelmaterial	Galvanisiert	Galvanisiert
Innenbeleuchtung	-	-
Direkter Kondenswasserablauf möglich	-	-
Kondenswasserbehälter	-	-
FUNKTIONEN		
Schonend	-	√
Knitterschutz	Automatisch	Automatisch
3-stufige Einstellung Trocknungsgrad	-	-
Automatische Abkühlphase	√	√
Signalabwahl	√	-
ANZEIGEN		
Flusensieb reinigen	√	√
Kondenswasserbehälter entleeren	-	-
Kindersicherung	√	√
VERBRAUCHSWERTE		
Energieeffizienzklasse	C	C
Jährlicher Energieverbrauch (kWh)	514	514
Energieverbrauch (Standardprogramm, volle Beladung)* (kWh)	4,2	4,2
Energieverbrauch (Standardprogramm, halbe Beladung) (kWh)	2,4	2,4
Gewichteter Energieverbrauch (kWh)	3,17	3,17
Leistung off-mode/left-on-mode* (kWh)	0,5/1	0,5/1
Programmdauer (vollbeladen/teilbeladen)* (min)	130/75	130/80
Gewichtete Programmdauer (min)	99	101
Kondensationseffizienzklasse*	-	-
Kondensationseffizienz* (%)	-	-
Kondensationseffizienz, vollbeladen* (%)	-	-
Kondensationseffizienz, teilbeladen* (%)	-	-
Geräuschpegel*	66	66
ABMESSUNGEN		
Produktabmessungen (H x B x T) (cm)	85 x 59,5 x 53	85 x 59,5 x 53
Höhe für Unterbau (cm)	82	82
Verpackungsmaße (H x B x T) (cm)	89 x 66,5 x 58,5	89 x 66,5 x 58,5
Bruttogewicht (kg)	33	33
Nettogewicht (kg)	31	31
STROMANSCHLUSS		
Anschlusswert (kW)	2,2	2,2
Spannung (V)	230	230
Frequenz (Hz)	50	50
Kabellänge (cm)	150	150
Länge des Abluftschlauches (m)	2	2
PROGRAMME		
1	Koch-/Buntwäsche - Bügeltrocken	10 min
2	Koch-/Buntwäsche - Schranktrocken	30 min
3	Koch-/Buntwäsche - Schranktrocken Plus	60 min
4	Koch-/Buntwäsche - Extratrocken	80 min
5	Pflegeleicht - Bügeltrocken	100 min
6	Pflegeleicht - Schranktrocken	130 min
7	Jeans	150 min
8	Hemden	Auffrischen
9	Mini	
10	Schonprogramm	
11	10 min	
12	20 min	
13	40 min	
14	60 min	
15	Auffrischen	
16		



A++



A++



A++



A++

Modellbezeichnung	DFN 6634 X	DFN 6634 S	DFN 6634	DFN 6634 R
BAUART				
Farbe	Edelstahl Fingerprint-Free	Silber	Weiß	Rot
Freistehend / unterbaufähig / Unterbau	√/√/-	√/√/-	√/√/-	√/√/-
Integrierbar / vollintegrierbar	-/-	-/-	-/-	-/-
AUSSTATTUNG				
Anzahl der Maßgedecke	13	13	13	13
Behälter Edelstahl / Kunststoff	√/-	√/-	√/-	√/-
Innentür Edelstahl / Kunststoff	√/-	√/-	√/-	√/-
Anzahl der Spülprogramme	6	6	6	6
Spültemperaturen (°C)	35/40/50/65/70	35/40/50/65/70	35/40/50/65/70	35/40/50/65/70
Halbe Beladung	√	√	√	√
Multitab- / Schnell-Funktion	√/-	√/-	√/-	√/-
Turbotrocknung	√	√	√	√
Display	√	√	√	√
Startzeitvorwahl	24 h	24 h	24 h	24 h
Restzeitanzeige	√	√	√	√
Programmablaufanzeige	√	√	√	√
Kindersicherung	√	√	√	√
Brushless-DC-Motortechnologie	√	√	√	√
Antibakterielle Türdichtung	-	-	-	-
Filter	Metall	Metall	Metall	Metall
Salzmangelanzeige mechanisch / elektronisch	-/√	-/√	-/√	-/√
Klarspülermangelanzeige mechanisch / elektronisch	-/√	-/√	-/√	-/√
Wasserschutz	Watersafe+	Watersafe+	Watersafe+	Watersafe+
VERBRAUCHSWERTE				
Normprogramm	Eco 50 °C	Eco 50 °C	Eco 50 °C	Eco 50 °C
Energieeffizienzklasse	A++	A++	A++	A++
Trocknungswirkungsklasse	A	A	A	A
Energieverbrauch (kWh)	0,92	0,92	0,92	0,92
Energieverbrauch pro Jahr (kWh/Jahr)	261	261	261	261
Wasserverbrauch (l)	10	10	10	10
Wasserverbrauch pro Jahr (l/Jahr)	2800	2800	2800	2800
Programmdauer (min)	171	171	171	171
Geräuschentwicklung - IEC 704 (db(A))	43	43	43	43
Gew. Leistungsaufnahme Aus-Zustand (W)	0,09	0,09	0,09	0,09
Gew. Leistungsaufnahme unausgesch. (W)	0,84	0,84	0,84	0,84
ABMESSUNGEN				
Produktabmessungen (H x B x T) (cm)	85 x 59,8 x 57	85 x 59,8 x 57	85 x 59,8 x 57	85 x 59,8 x 57
Höhe für Unterbau (cm)	82	82	82	82
Tiefe mit geöffneter Türe (cm)	115	115	115	115
Höhenverstellbar (cm)	1,5	1,5	1,5	1,5
Verpackungsabmessungen (H x B x T) (cm)	88,9 x 64,4 x 66,1	88,9 x 64,4 x 66,1	88,9 x 64,4 x 66,1	88,9 x 64,4 x 66,1
Gewicht / Verpackungsgewicht (kg)	46 / 49	46 / 49	46 / 49	46 / 49
STROM- UND WASSERVERSORGUNG				
Spannung (V)	230	230	230	230
Anschlusswert (kW) / Frequenz (Hz)	2,2 / 50	2,2 / 50	2,2 / 50	2,2 / 50
Druckschlauch mit Verschraubung 3/4"	√	√	√	√
Warmwasseranschluss bis (°C)	60	60	60	60
Kabellänge (m)	1,8	1,8	1,8	1,8
Maximale Höhe für den Anschluss vom Boden aus (cm)	100	100	100	100
Maximale Schlauchlänge (cm)	400	400	400	400
ABLAGE / KÖRBE				
Umlapptbare Tellerhalter	√	√	√	√
Ergonomischer Griff am Unterkorb	√	√	√	√
Seitlich verschiebbarer Besteckkorb	√	√	√	√
Höhenverstellbarer Oberkorb	√ (beladen)	√ (beladen)	√ (beladen)	√ (beladen)
Anzahl an Tassenablagen	4	4	4	4
Höhenverstellbare Tassenablagen	√	√	√	√
Profibesteckablage im Unterkorb	√	√	√	√
Herausnehmbare Schublade	-	-	-	-
SPÜLPROGRAMME				
1	Vorspülen	Vorspülen	Vorspülen	Vorspülen
2	Mini 30' 35 °C	Mini 30' 35 °C	Mini 30' 35 °C	Mini 30' 35 °C
3	Eco 50 °C	Eco 50 °C	Eco 50 °C	Eco 50 °C
4	Schnell & Sauber 65 °C	Schnell & Sauber 65 °C	Schnell & Sauber 65 °C	Schnell & Sauber 65 °C
5	Intensiv 70 °C	Intensiv 70 °C	Intensiv 70 °C	Intensiv 70 °C
6	Auto 40-65 °C	Auto 40-65 °C	Auto 40-65 °C	Auto 40-65 °C
7				
8				



Modellbezeichnung	DFN 5630	DSFN 6830 S	DSFN 6830	DFN 6632 S
BAUART				
Farbe	Weiß	Silber	Weiß	Silber
Freistehend / unterbaufähig / Unterbau	√/√/-	√/√/-	√/√/-	√/√/-
Integrierbar / vollintegrierbar	-/-	-/-	-/-	-/-
AUSSTATTUNG				
Anzahl der Maßgedecke	12	13	13	13
Behälter Edelstahl / Kunststoff	√/-	√/-	√/-	√/-
Innentür Edelstahl / Kunststoff	√/-	√/-	√/-	√/-
Anzahl der Spülprogramme	6	8	8	6
Spültemperaturen (°C)	35/40/50/60/70	35/40/50/60/65/70	35/40/50/60/65/70	35/40/50/60/70
Halbe Beladung	√	√	√	√
Multitab- / Schnell-Funktion	√/-	√/-	√/-	√/√
Turbotrocknung	√	√	√	√
Display	√	√	√	√
Startzeitvorwahl	9 h	9 h	9 h	24 h
Restzeitanzeige	√	√	√	√
Programmablaufanzeige	√	√	√	√
Kindersicherung	-	-	-	√
Brushless-DC-Motortechnologie	-	√	√	√
Antibakterielle Türdichtung	-	√	√	-
Filter	Metall	Metall	Metall	Metall
Salzmangelanzeige mechanisch / elektronisch	-/√	-/√	-/√	-/√
Klarspülermangelanzeige mechanisch / elektronisch	-/√	-/√	-/√	-/√
Wasserschutz	Watersafe+	Watersafe+	Watersafe+	Watersafe+
VERBRAUCHSWERTE				
Normprogramm	Eco 50 °C	Eco 50 °C	Eco 50 °C	Eco 50 °C
Energieeffizienzklasse	A++	A+	A+	A+
Trocknungswirkungsklasse	A	A	A	A
Energieverbrauch (kWh)	0,9	1,03	1,03	1,02
Energieverbrauch pro Jahr (kWh/Jahr)	258	295	295	297
Wasserverbrauch (l)	12	6	6	10
Wasserverbrauch pro Jahr (l/Jahr)	3360	1680	1680	2800
Programmdauer (min)	178	167	167	179
Geräuschentwicklung - IEC 704 (db(A))	47	43	43	45
Gew. Leistungsaufnahme Aus-Zustand (W)	0,86	0,09	0,09	0,09
Gew. Leistungsaufnahme unausgesch. (W)	0,12	0,93	0,93	0,84
ABMESSUNGEN				
Produktabmessungen (H x B x T) (cm)	85 x 59,8 x 57	85 x 59,8 x 57	85 x 59,8 x 57	85 x 59,8 x 57
Höhe für Unterbau (cm)	82	82	82	82
Tiefe mit geöffneter Tür (cm)	115	115	115	115
Höhenverstellbar (cm)	1,5	1,5	1,5	1,5
Verpackungsabmessungen (H x B x T) (cm)	88,9 x 64,4 x 66,1	88,9 x 64,4 x 66,1	88,9 x 64,4 x 66,1	88,9 x 64,4 x 66,1
Gewicht / Verpackungsgewicht (kg)	50 / 53	48 / 51	48 / 51	46 / 49
STROM- UND WASSERVERSORGUNG				
Spannung (V)	230	230	230	230
Anschlusswert (kW) / Frequenz (Hz)	2,2 / 50	2,2 / 50	2,2 / 50	2,2 / 50
Druckschlauch mit Verschraubung 3/4"	√	√	√	√
Warmwasseranschluss bis (°C)	60	60	60	60
Kabellänge (m)	1,8	1,8	1,8	1,8
Maximale Höhe für den Anschluss vom Boden aus (cm)	100	100	100	100
Maximale Schlauchlänge (cm)	400	400	400	400
ABLAGE / KÖRBE				
Umklappbare Tellerhalter	√	√	√	√
Ergonomischer Griff am Unterkorb	√	√	√	√
Seitlich verschiebbarer Besteckkorb	√	√	√	√
Höhenverstellbarer Oberkorb	√ (beladen)	√ (beladen)	√ (beladen)	√ (beladen)
Anzahl an Tassenablagen	4	4	4	4
Höhenverstellbare Tassenablagen	√	√	√	√
Profibesteckablage im Unterkorb	-	√	√	√
Herausnehmbare Schublade	-	√	√	-
SPÜLPROGRAMME				
1	Vorspülen	Vorspülen	Vorspülen	Vorspülen
2	Mini 30' 35 °C	Mini 30' 35 °C	Mini 30' 35 °C	Mini 30' 35 °C
3	Fein 40 °C	Eco 50 °C	Eco 50 °C	Fein 40 °C
4	Eco 50 °C	Schnell & Sauber 60 °C	Schnell & Sauber 60 °C	Eco 50 °C
5	Schnell & Sauber 65 °C	Intensiv 70 °C	Intensiv 70 °C	Schnell & Sauber 60 °C
6	Intensiv 70 °C	Baby Protect	Baby Protect	Intensiv 70 °C
7		Active Wash	Active Wash	
8		Auto 40-65 °C	Auto 40-65 °C	



Modellbezeichnung	DFN 6632	DFN 2532	DSFS 6831	DSFS 6830
BAUART				
Farbe	Weiß	Weiß	Weiß	Weiß
Freistehend / unterbaufähig / Unterbau	√/√/-	√/√/-	√/√/-	√/√/-
Integrierbar / vollintegrierbar	-/-	-/-	-/-	-/-
AUSSTATTUNG				
Anzahl der Maßgedecke	13	12	10	10
Behälter Edelstahl / Kunststoff	√/-	√/-	√/-	√/-
Innentür Edelstahl / Kunststoff	√/-	√/-	√/-	√/-
Anzahl der Spülprogramme	6	5	8	8
Spültemperaturen (°C)	35/40/50/60/70	35/50/60/70	35/45/50/60/65/70	35/45/50/60/65/70
Halbe Beladung	√	√	√	√
Multitab- / Schnell-Funktion	√/√	-/-	√/-	√/-
Turbotrocknung	√	-	-	-
Display	√	-	√	√
Startzeitvorwahl	24 h	3-6-9 h	9 h	9 h
Restzeitanzeige	√	-	√	√
Programmablaufanzeige	√	√	√	√
Kindersicherung	√	-	-	-
Brushless-DC-Motortechnologie	√	-	√	√
Antibakterielle Türdichtung	-	-	√	-
Filter	Metall	Kunststoff	Metall	Metall
Salzmangelanzeige mechanisch / elektronisch	-/√	-/√	-/√	-/√
Klarspülermangelanzeige mechanisch / elektronisch	-/√	-/√	-/√	-/√
Wasserschutz	Watersafe+	Watersafe	Watersafe+	Watersafe+
VERBRAUCHSWERTE				
Normprogramm	Eco 50 °C	Eco 50 °C	Eco 50 °C	Eco 50 °C
Energieeffizienzklasse	A+	A+	A++	A+
Trocknungswirkungsklasse	A	A	A	A
Energieverbrauch (kWh)	1,02	1,02	0,74	0,83
Energieverbrauch pro Jahr (kWh/Jahr)	295	291	211	236
Wasserverbrauch (l)	10	14	9	9
Wasserverbrauch pro Jahr (l/Jahr)	2800	3920	2520	2520
Programmdauer (min)	179	165	194	194
Geräuschentwicklung - IEC 704 (db(A))	45	47	47	47
Gew. Leistungsaufnahme Aus-Zustand (W)	0,09	0,08	0,09	0,09
Gew. Leistungsaufnahme unausgesch. (W)	0,84	0,42	0,93	0,93
ABMESSUNGEN				
Produktabmessungen (H x B x T) (cm)	85 x 59,8 x 57	85 x 59,8 x 57	85 x 44,8 x 57	85 x 44,8 x 57
Höhe für Unterbau (cm)	82	82	82	82
Tiefe mit geöffneter Türe (cm)	115	115	115	115
Höhenverstellbar (cm)	1,5	1,5	1,5	1,5
Verpackungsabmessungen (H x B x T) (cm)	88,9 x 64,4 x 66,1	88,9 x 64,4 x 66,1	88,9 x 49,4 x 66,1	88,9 x 49,4 x 66,1
Gewicht / Verpackungsgewicht (kg)	46 / 49	44 / 47	36,5 / 39	39,5 / 42
STROM- UND WASSERVERSORGUNG				
Spannung (V)	230	230	230	230
Anschlusswert (kW) / Frequenz (Hz)	2,2 / 50	2,2 / 50	2,2 / 50	2,2 / 50
Druckschlauch mit Verschraubung 3/4"	√	√	√	√
Warmwasseranschluss bis (°C)	60	60	60	60
Kabellänge (m)	1,8	1,8	1,8	1,8
Maximale Höhe für den Anschluss vom Boden aus (cm)	100	100	100	100
Maximale Schlauchlänge (cm)	400	400	400	400
ABLAGE / KÖRBE				
Umklappbare Tellerhalter	√	√	√	√
Ergonomischer Griff am Unterkorb	√	-	√	√
Seitlich verschiebbarer Besteckkorb	√	√	-	-
Höhenverstellbarer Oberkorb	√ (beladen)	√ (unbeladen)	√ (beladen)	√ (unbeladen)
Anzahl an Tassenablagen	4	4	4	4
Höhenverstellbare Tassenablagen	√	√	-	-
Profibesteckablage im Unterkorb	√	-	-	-
Herausnehmbare Schublade	-	-	-	-
SPÜLPROGRAMME				
1	Vorspülen	Vorspülen	Vorspülen	Vorspülen
2	Mini 30' 35 °C	Mini 30' 35 °C	Mini 30' 35 °C	Mini 30' 35 °C
3	Fein 40 °C	Eco 50 °C	Eco 50 °C	Eco 50 °C
4	Eco 50 °C	Schnell & Sauber 60 °C	Schnell & Sauber 60 °C	Schnell & Sauber 60 °C
5	Schnell & Sauber 60 °C	Intensiv 70 °C	Intensiv 70 °C	Intensiv 70 °C
6	Intensiv 70 °C	-	Baby Protect	Baby Protect
7	-	-	Active Wash	Active Wash
8	-	-	Auto 45-65 °C	Auto 45-65 °C



Modellbezeichnung	DFS 2534	DFS 1430	DUN 6832 FX30	DUN 6634 FX
BAUART				
Farbe	Weiß	Weiß	Edelstahl Fingerprint-Free	Edelstahl Fingerprint-Free
Freistehend / unterbaufähig / Unterbau	√/√/-	√/√/-	-/-/√*	-/-/√*
Integrierbar / vollintegrierbar	-/-	-/-	-/-	-/-
AUSSTATTUNG				
Anzahl der Maßgedecke	10	10	13	13
Behälter Edelstahl / Kunststoff	√/-	√/-	√/-	√/-
Innentür Edelstahl / Kunststoff	√/-	√/-	√/-	√/-
Anzahl der Spülprogramme	5	4	8	6
Spültemperaturen (°C)	35/50/60/70	35/50/70	35/40/50/60/65/70	35/40/50/65/70
Halbe Beladung	√	√	√	√
Multitab- / Schnell-Funktion	-/-	-/-	√/√	√/-
Turbotrocknung	-	-	EDS-Trocknung	√
Display	-	-	√	√
Startzeitvorwahl	3-6-9 h	-	24 h	24 h
Restzeitanzeige	-	-	√	√
Programmablaufanzeige	√	√	√	√
Kindersicherung	-	-	√	√
Brushless-DC-Motortechnologie	-	-	√	√
Antibakterielle Türdichtung	-	-	√	-
Filter	Metall	Metall	Metall	Metall
Salzmangelanzeige mechanisch / elektronisch	-/√	-/√	-/√	-/√
Klarspülermangelanzeige mechanisch / elektronisch	-/√	-/√	-/√	-/√
Wasserschutz	Watersafe+	Watersafe	Watersafe+	Watersafe+
VERBRAUCHSWERTE				
Normprogramm	Eco 50 °C	Eco 50 °C	Eco 50 °C	Eco 50 °C
Energieeffizienzklasse	A	A	A+++	A++
Trocknungswirkungsklasse	A	A	A	A
Energieverbrauch (kWh)	0,91	0,94	0,82	0,92
Energieverbrauch pro Jahr (kWh/Jahr)	257	268	234	261
Wasserverbrauch (l)	13	13	10	10
Wasserverbrauch pro Jahr (l/Jahr)	3640	3640	2800	2800
Programmdauer (min)	165	172	230	171
Geräuschentwicklung - IEC 704 (db(A))	49	51	46	44
Gew. Leistungsaufnahme Aus-Zustand (W)	0,08	0,08	0,09	0,09
Gew. Leistungsaufnahme unausgesch. (W)	0,42	0,42	0,90	0,81
ABMESSUNGEN				
Produktabmessungen (H x B x T) (cm)	85 x 44,8 x 57	85 x 44,8 x 57	82 x 59,8 x 54,8	82 x 59,8 x 54,8
Höhe für Unterbau (cm)	82	82	82	82
Tiefe mit geöffneter Tür (cm)	115	115	115	115
Höhenverstellbar (cm)	1,5	1,5	10	10
Verpackungsabmessungen (H x B x T) (cm)	88,9 x 49,4 x 66,1	88,9 x 49,4 x 66,1	85,9 x 64,4 x 66,1	85,9 x 64,4 x 66,1
Gewicht / Verpackungsgewicht (kg)	40,5 / 43	38,5 / 41	43 / 46	41 / 44
STROM- UND WASSERVERSORGUNG				
Spannung (V)	230	230	230	230
Anschlusswert (kW) / Frequenz (Hz)	2,2 / 50	2,2 / 50	2,2 / 50	2,2 / 50
Druckschlauch mit Verschraubung 3/4"	√	√	√	√
Warmwasseranschluss bis (°C)	60	60	60	60
Kabellänge (m)	1,8	1,8	1,8	1,8
Maximale Höhe für den Anschluss vom Boden aus (cm)	100	100	100	100
Maximale Schlauchlänge (cm)	400	400	400	400
ABLAGE / KÖRBE				
Umklappbare Tellerhalter	√	-	√	√
Ergonomischer Griff am Unterkorb	√	-	√	√
Seitlich verschiebbarer Besteckkorb	-	-	√	√
Höhenverstellbarer Oberkorb	√ (unbeladen)	√ (unbeladen)	√ (beladen)	√ (beladen)
Anzahl an Tassenablagen	4	4	4	4
Höhenverstellbare Tassenablagen	-	-	√	√
Profibesteckablage im Unterkorb	-	-	√	√
Herausnehmbare Schublade	-	-	√	-
SPÜLPROGRAMME				
1	Vorspülen	Vorspülen	Vorspülen	Vorspülen
2	Mini 30' 35 °C	Mini 30' 35 °C	Mini 30' 35 °C	Mini 30' 35 °C
3	Eco 50 °C	Eco 50 °C	Eco 50 °C	Eco 50 °C
4	Schnell & Sauber 60 °C	Intensiv 70 °C	Schnell & Sauber 60 °C	Schnell & Sauber 65 °C
5	Intensiv 70 °C		Intensiv 70 °C	Intensiv 70 °C
6			Baby Protect 70 °C	Auto 40-65 °C
7			Wash@Once	
8			Auto 40-65 °C	



Modellbezeichnung	DDN 6831 FX	DUN 4530 FX
BAUART	60 cm, Unterbau	
Farbe	Edelstahl Fingerprint-Free	Edelstahl Fingerprint-Free
Freistehend / unterbaufähig / Unterbau	√/√/√*	-/-/√*
Integrierbar / vollintegrierbar	-/-	-/-
AUSSTATTUNG		
Anzahl der Maßgedecke	12	12
Behälter Edelstahl / Kunststoff	√/-	√/-
Innentür Edelstahl / Kunststoff	√/-	√/-
Anzahl der Spülprogramme	8	5
Spültemperaturen (°C)	35/40/50/60/65/70	40/50/60/65/70
Halbe Beladung	√	√
Multitab- / Schnell-Funktion	√/√ -	-/-
Turbotrocknung	√	-
Display	√	-
Startzeitvorwahl	9 h	3-6-9 h
Restzeitanzeige	-	-
Programmablaufanzeige	-	√
Kindersicherung	-	-
Brushless-DC-Motortechnologie	√	-
Antibakterielle Türdichtung	√	-
Filter	Metall	Kunststoff
Salzmangelanzeige mechanisch / elektronisch	-/√	-/√
Klarspülermangelanzeige mechanisch / elektronisch	-/√	-/√
Wasserschutz	Watersafe+	Watersafe+
VERBRAUCHSWERTE		
Normprogramm	Eco 50 °C	Eco 50 °C
Energieeffizienzklasse	A++	A+
Trocknungswirkungsklasse	A	A
Energieverbrauch (kWh)	0,9	1,02
Energieverbrauch pro Jahr (kWh/Jahr)	258	291
Wasserverbrauch (l)	10	14
Wasserverbrauch pro Jahr (l/Jahr)	2800	3920
Programmdauer (min)	179	165
Geräusentwicklung - IEC 704 (db(A))	44	48
Gew. Leistungsaufnahme Aus-Zustand (W)	0,09	0,05
Gew. Leistungsaufnahme unausgesch. (W)	0,79	0,48
ABMESSUNGEN		
Produktabmessungen (H x B x T) (cm)	820 x 598 x 548	82 x 59,8 x 54,8
Höhe für Unterbau (cm)		82
Tiefe mit geöffneter Türe (cm)	1150	115
Höhenverstellbar (cm)		5
Verpackungsabmessungen (H x B x T) (cm)	859 x 644 x 661	85,9 x 64,4 x 66,1
Gewicht / Verpackungsgewicht (kg)	41 / 44	37 / 40
STROM- UND WASSERVERSORGUNG		
Spannung (V)	220-240	230
Anschlusswert (kW) / Frequenz (Hz)	2,2 / 50	2,2 / 50
Druckschlauch mit Verschraubung 3/4"		√
Warmwasseranschluss bis (°C)	60	60
Kabellänge (m)	1,8	1,8
Maximale Höhe für den Anschluss vom Boden aus (cm)	110	100
Maximale Schlauchlänge (cm)	400	400
ABLAGE / KÖRBE		
Umklapptbare Tellerhalter	√	√
Ergonomischer Griff am Unterkorb	√	-
Seitlich verschiebbarer Besteckkorb	√	√
Höhenverstellbarer Oberkorb	√ (beladen)	√ (unbeladen)
Anzahl an Tassenablagen	4	4
Höhenverstellbare Tassenablagen	√	√
Profibesteckablage im Unterkorb	-	-
Herausnehmbare Schublade	-	-
SPÜLPROGRAMME		
1	Vorspülen	Vorspülen
2	Mini 30' 35 °C	Eco 50 °C
3	Fein 40 °C	Schnell & Sauber 60 °C
4	Eco 50 °C	Intensiv 70 °C
5	Schnell & Sauber 65 °C	Auto 40-65 °C
6	Intensiv 70 °C	
7	Baby Protect 70 °C	
8	Auto 40-65 °C	

*Einbauskippen s. Seite 130



Modellbezeichnung	CSM 62320 DX	CSM 62320 DW	CSM 67300 GX	CSM 67300 GW
BAUART				
Ofentyp	Elektro-Herd (Gaskochfeld)	Elektro-Herd (Gaskochfeld)	Elektro-Herd	Elektro-Herd
Farbe	Edelstahl	Weiß	Edelstahl	Weiß
LEISTUNGSDATEN				
Durchmesser (mm) & Leistung (kW)	Gaskochfeld	Gaskochfeld	Glaskeramik	Glaskeramik
Vorne links	2,9 kW	2,9 kW	120/210 mm - 0,75/2,2 kW	120/210 mm - 0,75/2,2 kW
Hinten links	2 kW	2 kW	140 mm - 1,2 kW	140 mm - 1,2 kW
Vorne rechts	1 kW	1 kW	180 mm - 1,7 kW	180 mm - 1,7 kW
Hinten rechts	2 kW	2 kW	170/265 mm - 1,5/2,4 kW	170/265 mm - 1,5/2,4 kW
Topfträger	Emailliert	Emailliert	-	-
Gassicherung	√	√	-	-
Abdeckplatte	Glas	Glas	-	-
BACKOFEN				
Heizarten				
1	Auftauen	Auftauen	Auftauen	Auftauen
2	Ober-/Unterhitze	Ober-/Unterhitze	Ober-/Unterhitze	Ober-/Unterhitze
3	Umluft	Umluft	Umluft	Umluft
4	Heißluft	Heißluft	Heißluft	Heißluft
5	Unterhitze	Unterhitze	Unterhitze	Unterhitze
6	Umluftgrill	Umluftgrill	Umluftgrill	Umluftgrill
7	Grill	Grill	Grill	Grill
8	Multidimensionales Kochen	Multidimensionales Kochen	Multidimensionales Kochen	Multidimensionales Kochen
Grill	√	√	√	√
Heißluft mit Ringheizkörper	√	√	√	√
Innenbeleuchtung	√	√	√	√
Backofenvolumen (l)	65	65	65	65
Emaillierter Innenraum	√	√	√	√
Herausnehmbare Seitengitter	√	√	√	√
AUSSTATTUNG				
Display	Elektronikuhr	Elektronikuhr	Elektronikuhr	Elektronikuhr
Elektronische Kindersicherung	√	√	√	√
Türverglasung	3	3	3	3
Vollglas-Innentür	√	√	√	√
Rollengeführte Schublade	√	√	√	√
Höhenverstellbare Füße	√	√	√	√
ZUBEHÖR				
Backblech emailliert - Anzahl	1	1	1	2
Fettpfanne emailliert	1	1	1	-
Grillrost - Anzahl	1	1	1	1
Teleskopauszug	-	-	-	-
VERBRAUCHSWERTE				
Energieeffizienzklasse	A	A	A	A
Energieverbrauch - konventionell (kWh)	0,99	0,99	0,99	0,99
Energieverbrauch - Heiß-/Umluft (kWh)	0,95	0,95	0,95	0,95
ABMESSUNGEN				
Produktabmessungen (H x B x T) (cm)	90 x 60 x 60	90 x 60 x 60	90 x 60 x 60	90 x 60 x 60
Verpackungsmaße (H x B x T) (cm)	97 x 66 x 70	97 x 66 x 70	94 x 66 x 70	94 x 66 x 70
Verpackungsgewicht (kg)	55	55	54	54
Gewicht (kg)	52	52	51	51
TECHNISCHE DATEN				
Voreingestellt auf	Erdgas 20 mbar	Erdgas 20 mbar	-	-
Umrüstbar auf	Flüssiggas G30/50 mbar	Flüssiggas G30/50 mbar	-	-
Anschlusswert (kW)	2,4	2,4	9,9	9,9
Spannung (V)	230	230	380-415	380-415
Frequenz (Hz)	50	50	50	50



Modellbezeichnung	CSM 57100 GW	CSE 56000 GW
BAUART		
Ofentyp	Elektro-Herd	Elektro-Herd
Farbe	Weiß	Weiß
LEISTUNGSDATEN		
Durchmesser (mm) & Leistung (kW)	Glaskeramik	Massekochmulde
Vorne links	180 mm - 1,7 kW	180 mm - 2 kW (Blitz)
Hinten links	140 mm - 1,2 kW	145 mm - 1 kW
Vorne rechts	140 mm - 1,2 kW	145 mm - 1 kW
Hinten rechts	180 mm - 1,7 kW	180 mm - 1,5 kW
Topfträger	-	-
Gassicherung	-	-
Abdeckplatte	-	Metall
BACKOFEN		
Heizarten		
1	Auftauen	Booster
2	Heißluft mit Ringheizkörper	Grill
3	Unterhitze mit Umluft	Umluftgrill
4	Ober-/Unterhitze	Unterhitze
5	Umluft	Ober-/Unterhitze
6	Oberhitze mit Umluft	Umluft
7	Grill	
8		
Grill	√	√
Heißluft mit Ringheizkörper	√	-
Innenbeleuchtung	√	√
Backofenvolumen (l)	55	55
Emaillierter Innenraum	√	√
Herausnehmbare Seitengitter	-	-
AUSSTATTUNG		
Display	Zeitschaltuhr	-
Elektronische Kindersicherung	-	-
Türverglasung	2	2
Vollglas-Innentür	√	√
Rollengeführte Schublade	-	-
Höhenverstellbare Füße	√	-
ZUBEHÖR		
Backblech emailliert - Anzahl	1	1
Fettpfanne emailliert	1	-
Grillrost - Anzahl	1	1
Teleskopauszug	-	-
VERBRAUCHSWERTE		
Energieeffizienzklasse	A	A
Energieverbrauch - konventionell (kWh)	0,79	0,79
Energieverbrauch - Heiß-/Umluft (kWh)	0,79	0,79
ABMESSUNGEN		
Produktabmessungen (H x B x T) (cm)	85 x 50 x 60	85 x 50 x 60
Verpackungsmaße (H x B x T) (cm)	97 x 56 x 70	97 x 56 x 70
Verpackungsgewicht (kg)	47	47
Gewicht (kg)	44	44
TECHNISCHE DATEN		
Voreingestellt auf	-	-
Umrüstbar auf	-	-
Anschlusswert (kW)	7,8	7,5
Spannung (V)	380-415	380-415
Frequenz (Hz)	50	50

DUN 6832 FX30 | DUN 6634 FX | DDN 6831 FX

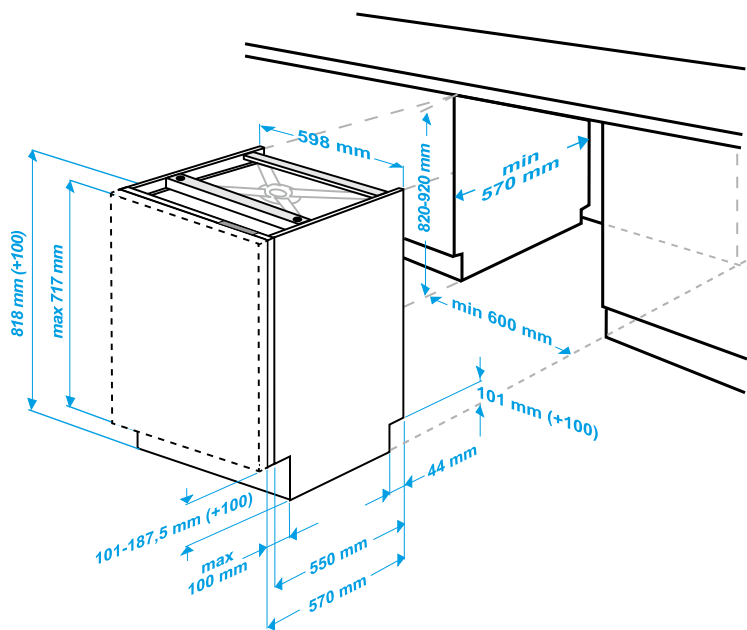

DUN 4530 FX

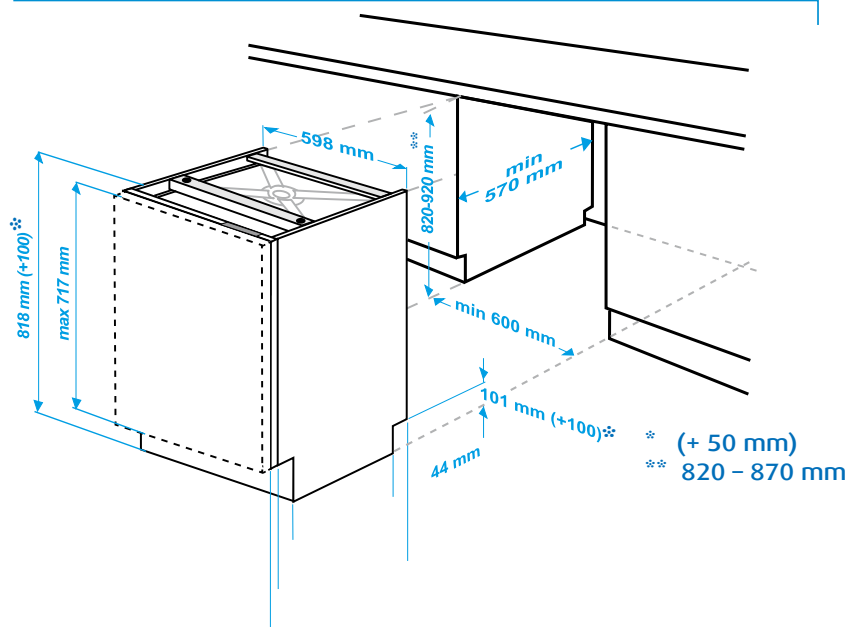







Qualität erfährt bei Beko eine umfassende Bedeutung und so stellen wir uns als international tätiges Unternehmen seit längerem unserer Verantwortung für den Aufbau von Strukturen zur dauerhaften Implementierung von sozialen Standards. Seit 2010 erfüllen wir diese Aufgabe gemeinsam mit über 600 weiteren europäischen Unternehmen im Rahmen der Business Social Compliance Initiative (BSCI). Wir haben uns der BSCI <www.bsci-intl.org> angeschlossen und engagieren uns für:

- Verbot von Kinderarbeit
- Verbot von Zwangsarbeit und Disziplinarmaßnahmen
- Verbot der Diskriminierung jeder Art
- Menschenwürdige Arbeitszeit- und Überstundenregelung
- Vorsorge für Gesundheit und Sicherheit am Arbeitsplatz
- Löhne, die dem gesetzlichen Mindestlohn, bzw. der geltenden Industriestandards entsprechen
- Versammlungsfreiheit und das Recht auf Kollektivverhandlungen
- Berücksichtigung von Umwelt- und Sicherheitsfragen

Das Dream Team von Beko - überzeugt auch Stiftung Warentest!

Stiftung Warentest	GUT (1,9)
test	Beko WMB 71443 LE
	Im Test: 12 Waschmaschinen 9 x Gut 1 x Befriedigend 1 x Ausreichend 1 x Mangelhaft
	Ausgabe 11/2013 www.test.de
	130K35

Stiftung Warentest	GUT (2,1)
test	Beko DPU 8306 GXE
	Im Test: 10 Wärmepumpentrockner 8 x Gut 2 x Befriedigend
	Ausgabe 08/2013 www.test.de
	130J64



Zentrale

Beko Deutschland GmbH
Thomas-Edison-Platz 3
63263 Neu-Isenburg
Tel.: +49 (0) 6102 7182-0
Fax: +49 (0) 6102 7182-922
info@beko-deutschland.de
www.beko-hausgeraete.de

Kundendienst

Tel.: +49 (0) 6102 86 86 89 1
Fax: +49 (0) 180 5 41 44 00*
kundendienst@beko.com

Ersatzteile und Zubehör

Tel.: +49 (0) 180 5 24 25 15*
Fax: +49 (0) 180 5 34 50 01*
ersatzteile@beko.com
www.produktwelt.de

*Festnetzpreis 14 ct/min, Mobilfunkpreise max. 42 ct/min