

DoorLine T01/T02

Montage- und Bedienungsanleitung

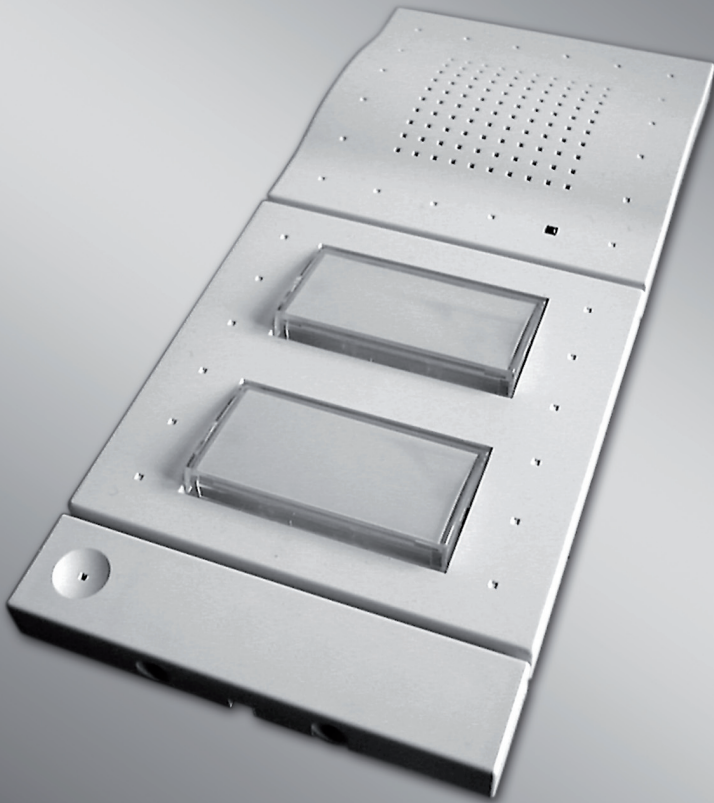

Telegärtner Elektronik GmbH

Inhaltsverzeichnis

Torstelle DoorLine T01/T02	1
Begriffserläuterungen	2
Voraussetzungen zur Installation	2
Gebrauchsbestimmung	2
Reinigen der DoorLine T01/T02	3
Montage und Installation	3
Montageort	3
Montage	3
Auswahl des Montageortes	4
Demontage des Unterputz-Gehäuses	5
Unterputz-Montage	6
Unterputz-Demontage	7
Aufputz-Montage	7
Aufputz-Demontage	8
Drehen des Klingel-Tastenmoduls	9
Namensschild-Beschriftung	10
Installation	11
Klemmenbelegung	12
Abgleich	12

Inbetriebnahme	13
Bedienungshinweise	13
Wenn einmal etwas nicht funktioniert	14
Technische Daten	15
Leistungsaufnahme	15
Türöffner	15
Mechanische Werte	15
Verpackungsinhalt	16
Rechtliche Hinweise	17

Torstelle DoorLine T01/T02

Die Torstelle DoorLine T01/T02 ist für den Anschluß an eine Telekommunikationsanlage (TK-Anlage) der Deutschen Telekom AG vorgesehen. Ausgerüstet mit einem oder zwei Klingeltastern können bis zu zwei voneinander unabhängige Wohnbereiche erreicht werden. Sie kann aber nicht nur von jedem Telefon aus bedient werden, sondern bietet darüber hinaus auch den Anschluß für die Stromversorgung des Türöffners. Durch die 2-Draht-Technik ist die DoorLine T01/T02 schnell und einfach zu montieren. Für die Abstimmung zur TK-Anlage kann das Wahlverfahren eingestellt und der Sprechweg abgeglichen werden.

Wie Sie die Torstelle installieren, pflegen und bedienen, entnehmen Sie bitte den nachfolgenden Kapiteln. Lesen Sie die Ihnen vorliegende Montage- und Bedienungsanleitung aufmerksam durch und vergleichen Sie die Bedienhinweise mit denen Ihrer TK-Anlage.

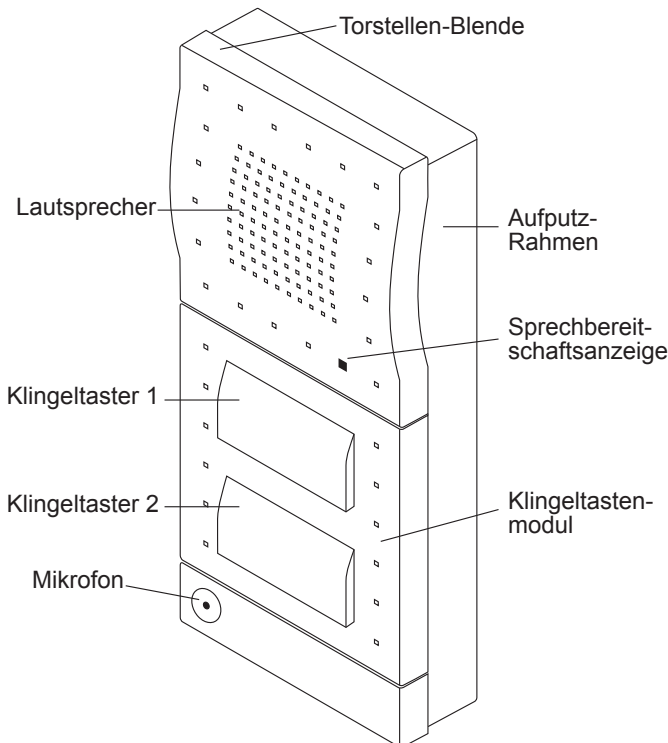

Begriffserläuterungen

- IWV: Impulswahlverfahren. Die Wahlinformation wird durch eine definierte Schleifenunterbrechung zur TK-Anlage übermittelt.
- MFV: Mehrfrequenzwahlverfahren. Die Wahlinformation wird durch definierte Frequenzen zur TK-Anlage übermittelt.
- LED: Leuchtdiode. Niederspannungs-Lichtquelle.

Voraussetzungen zur Installation

Die Torstelle DoorLine T01/T02 ist vorgesehen für den direkten Anschluß an die TK-Anlagen der Deutschen Telekom und über das Modul DoorLine M02 an alle TK-Anlagen mit der Schnittstelle nach FTZ 123 D12 (siehe Anlageblatt).

Die Spannung für die Torstelle und den Türöffner wird über die TK-Anlage bereitgestellt.

Achten Sie bitte darauf, daß der Spannungswert für den Türöffner zwischen 12 V~ und 24 V~ liegt und der Schaltstrom nicht größer als 3 A~ ist. Hierfür ist ein Klingeltransformator erforderlich, siehe Montageanleitung Ihrer TK-Anlage.

Gebrauchsbestimmung

Die DoorLine T01/T02 ist nur für ihren bestimmungsgemäßen Gebrauch zugelassen. Eine Haftung der Telegärtner Elektronik GmbH für Schäden aus nicht bestimmungsgemäßigem Gebrauch der DoorLine T01/T02 ist ausgeschlossen.

Reinigen der DoorLine T01/T02

Wischen Sie die DoorLine T01/T02 mit einem leicht feuchten Tuch ab oder verwenden Sie ein Antistatiktuch.

Benutzen Sie niemals Lösungsmittel. Verwenden Sie niemals ein trockenes Tuch, die elektrische Aufladung könnte zu defekten der Elektronik führen.

Montage und Installation

Montageort

Die DoorLine T01/T02 ist vorgesehen für die Montage im Außenbereich und ist vor Spritzwasser geschützt (Feuchtigkeitsschutz nach IP 53, Spritzwasser im Winkel bis 60° zur Senkrechten).

Montage

Die DoorLine T01/T02 eignet sich zur Aufputz- und Unterputz-Montage. Weiterhin kann die Torstelle senkrecht oder waagrecht montiert werden. Das Klingel-Tastenmodul kann dazu um 90° gedreht werden.

Die DoorLine T01/T02 besteht im wesentlichen aus 4 mechanischen Gehäuseteilen:

- Aufputz-Rahmen
- Torstellen-Blende
- Unterputz-Gehäuse
- Klingel-Tastenmodul für eine Taste oder für zwei Tasten

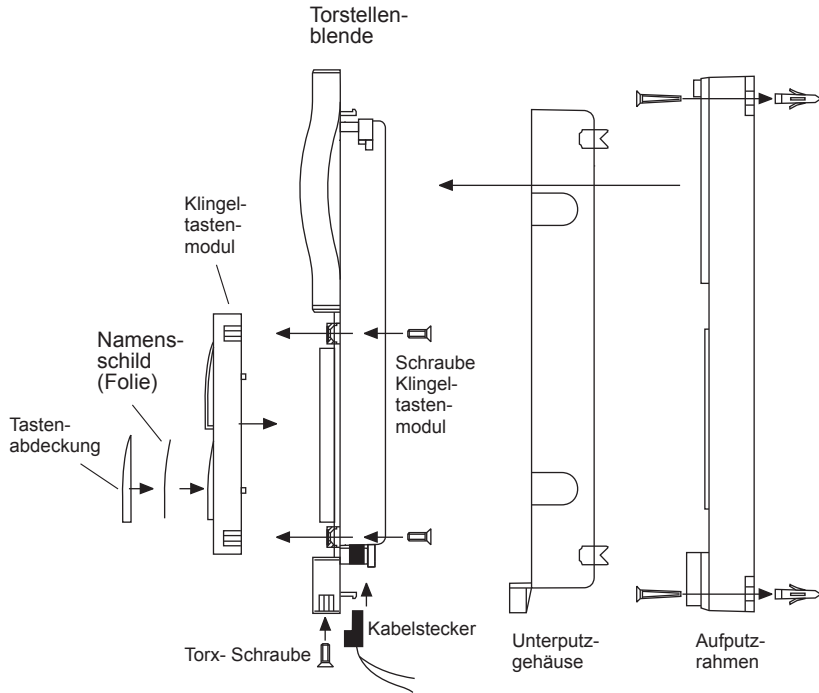

Auswahl des Montageortes

Wählen Sie den Befestigungs- und Montageort so, daß ein Mindestabstand vom Mikrofon zur nächstliegenden Wandfläche von mindestens 10 cm eingehalten wird.

Vergewissern Sie sich, daß im Bereich des Montageortes keine Versorgungsleitungen, Kabel o. ä. verlegt sind.

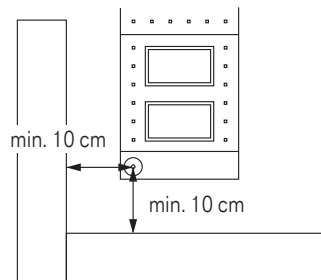

Demontage des Unterputz-Gehäuses

Für die Auf-/ oder Unterputz-Montage wird ein Aufputz-Rahmen und ein Unterputz-Gehäuse zur Verfügung gestellt. Im Auslieferungszustand ist das Unterputz-Gehäuse montiert.

- Die beiden Schrauben des unteren Blendenteiles mit dem Torxschlüssel herausdrehen.
- Mit einem mittelgroßen Schraubendreher oder dem Torxschlüssel gegen den Rasthaken drücken, so daß das Unterputz-Gehäuse entriegelt und die Blende gleichzeitig nach oben abgezogen werden kann.

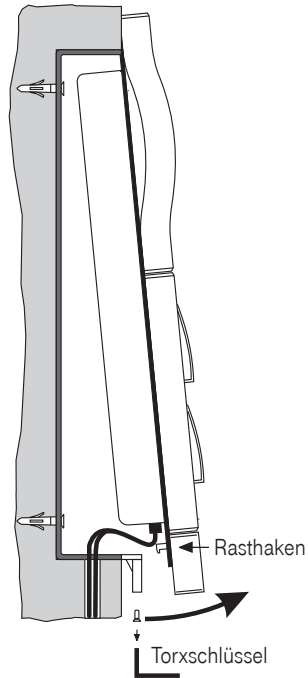

Unterputz-Montage

- Einen Ausbruch entsprechend den Maßen des Unterputz-Gehäuses in die Wand stemmen. (Mindestabstand beachten, siehe Punkt 4.2.1 Auswahl des Montageortes). Vergewissern Sie sich, daß im Bereich des Wandausbruchs keine Versorgungsleitungen, Kabel o. a. verlegt sind.

Abmaße für Wandausbruch:
LxBxH (mm) ca. 220x90x50

Zur Kabeleinführung sind an allen Seitenwänden des Unterputz-Gehäuses entsprechende Durchführungen vorgestanzt. Brechen Sie die gewünschte Stanzung auf.

- Sie können das Unterputz-Gehäuse zusätzlich zur Mörtelmasse mit Schrauben und den vier beigefügten Spreizklemmen in den dafür vorgesehenen Ausbrüchen befestigen.
- Fixieren Sie das Unterputz-Gehäuse bündig mit der Wandoberfläche, da sonst die Blende nicht mehr einrasten kann. Sollte die Wand noch nicht verputzt sein, dann muß die Dicke des Verputzes mitberücksichtigt werden.
- Adern zum Türöffner und zur TK-Anlage am beigefügten Stecker anschließen und diesen auf die Leiterplatte aufstecken (siehe Klemmenbelegung).

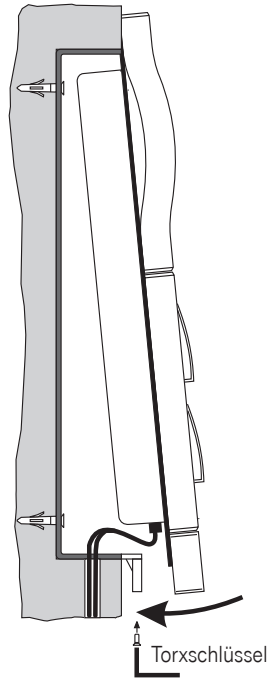

- Führen Sie jetzt die Konfiguration, den Abgleich und die Inbetriebnahme durch (siehe Drehen des Klingel-Tastenmoduls, Konfiguration und Abgleich und Inbetriebnahme).
- Die Torstelle oben in das Unterputz- Gehäuse einhaken und gleichzeitig mit festem Druck nach oben und zur Wand hin einrasten.
- Stellen Sie sicher, daß die Dichtung an der Wand abschließt. Anschließend die beiden Torxschrauben mit dem beiliegenden Schlüssel wieder einschrauben.

Unterputz-Demontage

- Lösen der beiden Torxschrauben
- Einen mittelgroßen Schraubendreher oder den Torxschlüssel in die hierfür vorgesehene Aussparung an der Unterseite der Torstellen- Blende einführen und diese vom Unterputz- Gehäuse abhebeln. Anschließend Torstelle abnehmen.

Aufputz-Montage

- Den der Verpackung beigelegten Aufputz- Rahmen heraus- nehmen und in gewünschter Position (senkrecht oder waagrecht) am Montageort fixieren (Mindestabstand beachten, siehe Auswahl des Montageortes). Vergewissern Sie sich, daß im Bereich der Bohrlöcher keine Versorgungsleitungen, Kabel o. ä. verlegt sind.
- Bohrlöcher entsprechend den Vorgaben der Befestigungslaschen des Aufputz- Rahmens markieren. Entsprechende Dübelarbeiten vornehmen und den Aufputz- Rahmen anschrauben.
- Unterputz- Gehäuse entfernen (siehe Demontage des Unterputz- Gehäuses).

- Kabel zum Türöffner und zur TK-Anlage verlegen.
- An der gewünschten Stelle des Aufputz- Rahmens ein 9 mm großes Loch bohren.
- Kabel durch die Kabeltülle ziehen und am beigefügten Stecker anschließen (siehe Klemmenbelegung).
- Den Stecker auf die DoorLine T01/T02 stecken (siehe Klemmenbelegung).
- Führen Sie jetzt den Abgleich und die Inbetriebnahme durch (siehe Drehen des Klingel-Tastenmoduls, Abgleich und Inbetriebnahme).

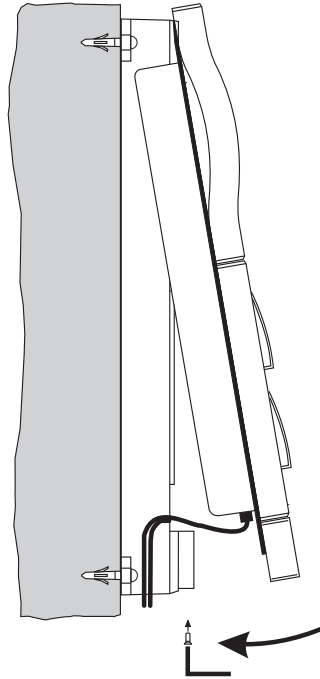

- Torstelle gleichmäßig auf die Fixierlaschen des Aufputz-Rahmens aufstecken. Mit festem Druck die Torstelle an den Aufputz-Rahmen drücken, bis das Einrasten hörbar ist.
- Die beiden Torxschrauben wieder einschrauben.

Aufputz-Demontage

- Lösen der beiden Torxschrauben.
- Einen mittelgroßen Schraubendreher oder den Torxschlüssel in die hierfür vorgesehene Aussparung an der Unterseite der Torstellen-Blende einführen und diese vom Aufputz- Rahmen abhebeln. Anschließend Torstelle abnehmen.

Drehen des Klingel-Tastenmoduls

Das Klingel- Tastenmodul kann vor der Installation der Torstelle in die gewünschte Richtung gedreht werden.

Die Taster 1 und 2 erzeugen den jeweiligen Torstellenruf 1 oder 2.
Wie Sie Ihre TK-Anlage entsprechend konfigurieren, entnehmen Sie bitte deren Bedienungsanleitung.

Montagevarianten und Tastenbelegungen mit zwei Tasten

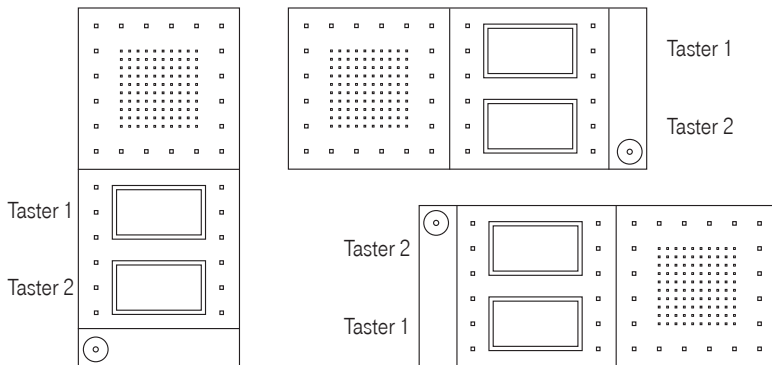

Montagevarianten und Tastenbelegung mit einer Taste

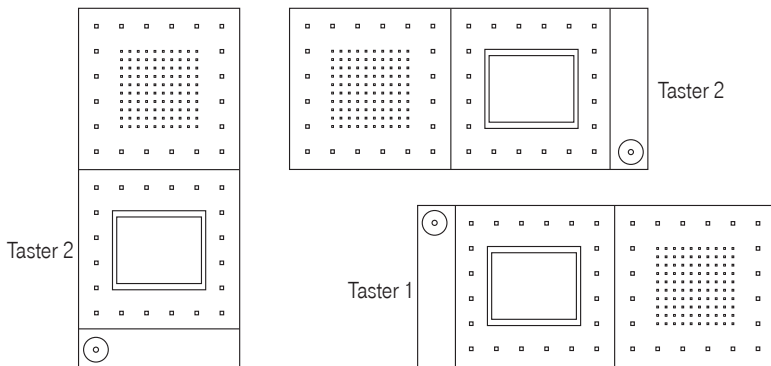

Auf der Rückseite der Torstellen-Blende befinden sich 4 Schrauben. Diese 4 Schrauben herausdrehen und das Klingel- Tastenmodul abnehmen. Nun können die Abgleicharbeiten vorgenommen werden (siehe Abgleich).

Das Klingel- Tastenmodul in gewünschter Position auflegen und wieder mittels der 4 Schrauben befestigen. Hierbei muß das Klingel- Tastenmodul leicht gegen die Torstellen- Blende gedrückt werden, um es einschrauben zu können.

Namensschild-Beschriftung

Mit einem mittelgroßen Schraubendreher an der linken oder rechten Seite der Klingeltastenabdeckung schräg an der schmalen Aussparung ansetzen und diese nach oben hin gegen die Torstellen- Blende vorsichtig abhebeln.

Das Namensschild mit einem wasserfesten Stift beschriften und in die Vertiefung der Klingeltaste einlegen.

Die Klingeltastenabdeckung von oben auf die Klingeltaste auflegen und anschließend oben und unten andrücken.

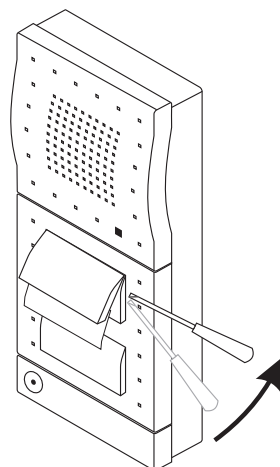

Installation

Für die Installationsverkabelung der Torstelle verwenden Sie bitte ein handelsübliches Fernmeldekabel. Die maximalen Kabellängen für die Verbindung zur TK-Anlage und zum Türöffner entnehmen Sie bitte der Tabelle:

Aderdurchmesser		0,6 mm	0,4 mm
Reichweiten für den Sprech- und Signalisierbetrieb		320 m	140 m
Reichweiten für den Türöffnerbetrieb vom externen Klingeltrafo zum Türöffner (1A~)	12 V	38 m	17 m
	16 V	76 m	34 m
	20 V	115 m	51 m
	24 V	177 m	78 m

Verlegen Sie die Kabel nicht parallel zu Starkstromkabeln. Wird das Kabel im Boden verlegt, sollte ein Erdkabel verwendet oder das Fernmeldekabel in einem wasserdichten Rohr verlegt werden.

Achten Sie bitte darauf, daß Sie vor dem Anschließen der Torstelle an die TK-Anlage den Netzstecker der TK-Anlage und den des Klingeltrafos für den Türöffner ziehen.

Klemmenbelegung

Wie Sie die Torstelle an Ihre TK-Anlage anschließen müssen, entnehmen Sie bitte der Montageanleitung Ihrer TK-Anlage.

Verbinden Sie die Klemmen „Türsprechstelle“ mit den Klemmen „1“ und „2“ des Kabelsteckers und die Klemmen des Türöffners mit den Klemmen „3“ und „4“ des Kabelsteckers.

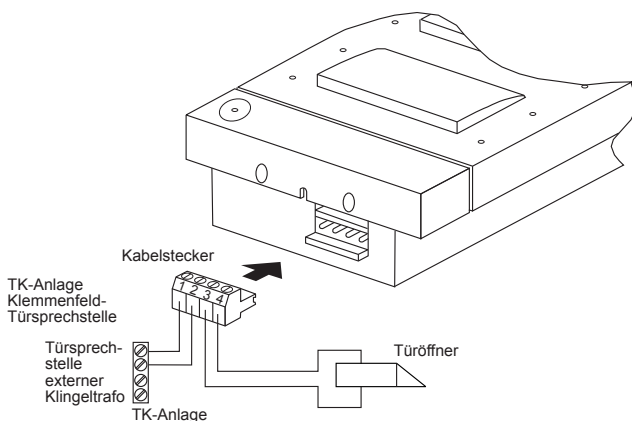

Abgleich

Nach vollständigem Anschluss nehmen Sie Ihre TK-Anlage in Betrieb.

Die Torstelle ist betriebsbereit, wenn die Tasten beleuchtet sind.

Zur Konfiguration und zum Abgleich finden Sie hinter der Klingel-Tastenblende den Einstellschalter für das Wahlverfahren und das Abgleichpotentiometer für den Sprechkreis.

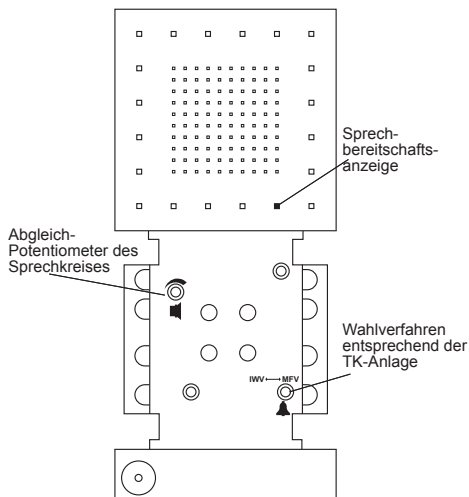

Entfernen Sie hierzu das Klingel-Tastenmodul (siehe Drehen des Klingel-Tastenmoduls) und stellen Sie das Wahlverfahren entsprechend Ihrer TK-Anlage ein (siehe Bedienungsanleitung TK-Anlage).

Zum Abgleich des Sprechkreises muß die DoorLine T01/T02 an der Wand montiert sein. Drehen Sie bei bestehender Verbindung (siehe auch Bedienungsanleitung TK-Anlage) das Abgleichpotentiometer nach rechts auf „laut“ und dann nach links „leise“ bis der Rückkopplungston (Pfeifton) verstummt.

Der Einstellbereich beträgt maximal 270°. Bei Überdrehen des Potentiometers wird die Lautstärke zurückgesetzt.

Inbetriebnahme

Programmieren Sie Ihre TK-Anlage entsprechend Ihrer Vorstellung durch Sprechstellenzuweisung zu den Klingeltasten (Hinweise finden Sie in den Programmieranweisungen der TK-Anlage).

Wählen Sie über ein Telefon die Türsprechstelle an.

Die Türsprechstelle signalisiert die Sprechbereitschaft durch eine grüne LED- Anzeige unter dem Lautsprecher.

Durch die Wahl einer weiteren Kennziffer (siehe auch Bedienungsanleitung TK-Anlage) wird der Türöffner aktiviert. Nach Anwahl des Türöffners muß die Tastenbeleuchtung und die grüne Sprechbereitschafts- LED erlöschen. Die Anwahl des Türöffners kann beliebig oft wiederholt werden.

Bedienungshinweise

Ihre Torstelle wird von Ihren Telefonen über die TK-Anlage durch Abheben oder die Wahl einer Kennziffer angeschaltet (siehe auch Bedienungsanleitung TK-Anlage). Durch die Wahl einer weiteren Kennziffer wird der Türöffner 3 Sekunden betätigt. Dies kann nur aus dem Gesprächszustand heraus erfolgen. Während der Türöffner aktiviert ist, wird die Verbindung zur Torstelle unterbrochen. Legen Sie den Hörer sofort nach Wahl der Türöffner- Kennziffer auf, so bleibt der Türöffner drei Sekunden lang aktiviert.

Wenn einmal etwas nicht funktioniert

Prüfen Sie anhand der Fehlersuchtable, ob Sie die Störung selbst beheben können. Sonst steht Ihnen unser Service gerne zur Verfügung.

Wirkung	Ursache	Abhilfe
keine Funktion, keine Tastenbeleuchtung.	kein Betriebsstrom.	Installation überprüfen, Anschlüsse an den Klemmen auf richtige Anschlußreihenfolge überprüfen.
Tastenbeleuchtung vorhanden, keine Funktion.	DoorLine T01/T02 nicht an der TK-Anlage angemeldet.	Programmierung der TK-Anlage nach deren Bedienungsanleitung.
Tastenbeleuchtung vorhanden, Verbindungsaufbau zur DoorLine möglich, keine Klingelsignalisierung.	Wahlverfahren IWW – MFV falsch eingestellt	anderes Wahlverfahren einstellen (für amex 106 – Schalter auf IWW, bei IWW flackert die Tastenbeleuchtung während der Wahl).
Tastenbeleuchtung vorhanden, falsche Klingelsignalisierung.	Klingeltastenmodul gedreht.	Programmierung der TK-Anlage ändern.
Tastenbeleuchtung vorhanden, kein Türöffnen möglich.	keine Türöffnerversorgung angeschaltet (Klingeltrafo).	Stromversorgung für den Türöffner überprüfen (12V~ - 24V~); MFV- Telefon auf FLASH-Taste schalten, um weiterwählen zu können.
Tastenbeleuchtung vorhanden, kein Türöffnen möglich	Zuleitung zum Türöffner defekt oder falscher Türöffner	Leitung zwischen Torstelle und Türöffner überprüfen; Türöffner laut Spezifikation einsetzen (beim Türöffnen erlischt die Tastenbeleuchtung und der Strom wird zum Türöffner geschaltet)

Technische Daten

Leistungsaufnahme

Ruhezustand	:	360 mW
Betriebszustand	:	960 mW

Türöffner

Spannung / Strom	1.	: 12 V 1,0 A min
	2.	: 24 V 1,0A max
Kurzschlußstrom		: 3 A

Mechanische Werte

Torstellen-Blende	:	104 x 234 x 17 mm
Unterputz-Gehäuse	:	79,2 x 206 x 41,9 mm
Aufputz-Rahmen	:	100,3 x 230,3 x 28 mm
Gewicht	:	486 g
Feuchtigkeitsschutz	:	IP 53

Temperatur

Bei der Konstruktion wurden die Bedingungen nach IEC 721

Teil 3.1 Lagertemperatur	:	von -25° C bis +70° C
Teil 3.2 Transporttemperatur	:	von -25° C bis +70° C
Teil 3.3 Betriebstemperatur	:	von -25° C bis +55° C

eingehalten.

Verpackungsinhalt

- 1 Torstelle mit montierten Klingeltastenmodul (2 Klingeltasten)
- 1 Tastenrahmen mit einer Taste
- 1 Aufputz-Rahmen
- 1 Unterputzgehäuse

- 1 4-poliger Steckverbinder
- 1 Torx- Schraubendreher
- 2 Flossen-Dübel S6

- 2 Schrauben 4 x 30
- 1 Kabeltülle
- 1 Montage- und Bedienungsanleitung

- 2 Torxschrauben
- 4 Spreizklemmen
- 4 Schrauben für Spreizklemmen

Rechtliche Hinweise

Allgemeine Bemerkungen über unsere Produkte und über diese Anleitung:

- Wir behalten uns das Recht vor, Änderungen die dem technischen Fortschritt dieses Produkts dienen, ohne vorhergehende Ankündigung durchzuführen.
- Auf Grund der stetigen Weiterentwicklung können Fotos oder Abbildungen in dieser Bedienungsanleitung vom gelieferten Produkt abweichen.
- Texte, Abbildungen und Fotos in dieser Bedienungsanleitung dürfen, auch auszugsweise, ohne unserer schriftlichen Einwilligung in keinsten Weise vervielfältigt werden.
- Wir übernehmen keine Haftung für mögliche Schreibfehler, einschließlich der in technischen Angaben oder Abbildungen gemachten Angaben.

Information zum Produkt-Haftungsgesetz:

- Alle unsere Produkte dürfen ausschließlich zum vorgesehenen Zweck verwendet werden. Im Zweifelsfall wenden Sie sich bitte an einen kompetenten Fachmann oder unsere Service-Abteilung.
- Alle über Fremdspannung versorgten Produkte (besonders bei 230V Netzspannung!) müssen unbedingt von der Versorgungsspannung getrennt werden, falls diese montiert oder geöffnet werden.
- Schäden (auch Folgeschäden), die durch Modifikationen unserer Produkte entstehen, sind von der Produkthaftung ausgeschlossen. Dies trifft ebenso für falsche Lagerung oder andere Umwelteinflüsse zu.
- Bei Arbeiten an 230V-Netzspannung und der Montage von Netz- oder Batteriebetriebenen Produkten müssen die einschlägigen Vorschriften unbedingt beachtet werden. Solche Arbeiten dürfen daher ausschließlich von einer erfahrenen Fachkraft ausgeführt werden.
- Dieses Produkt entspricht den zutreffenden technischen Vorschriften, gültig in der Bundesrepublik Deutschland und der EU.

Stand:
24. April 2007
Art. Nr. 111171

Internet:
www.telegaertner-elektronik.de

Telegärtner Elektronik GmbH
74564 Crailsheim

e-mail:
info@telegaertner-elektronik.de