

Radio Controlled Clock

with Foreign Time Setting,
 Summer / Winter Time Display,
 Dual Alarm, Snooze and Light.

Instruction Manual
 (RC182)

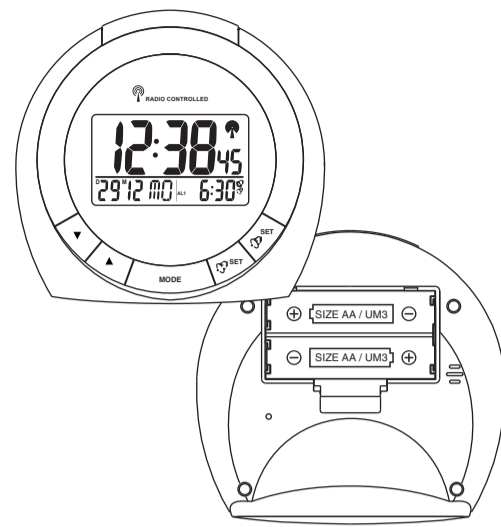

- FEATURES:**
- *Controlled by Radio Signal (German DCF77)
 - *Large LCD display
 - *Displays Hour, Minute, Second; Month, Date, Day of Week,
 - *Alarm Time
 - *Foreign Time Setting (-9 Hour to +9 Hour)
 - *Summer Time Indicator
 - *Dual Alarm with programmable snooze period
 - *Independent Alarm Time Setting - Crescendo Daily Alarm 1 & Single Alarm 2
 - *12/24 Hour or 24 Hour Display Format Selectable
 - *Weekday Indication in 5 Languages
 - *Battery Low Indicator
 - *Backlight function
 - *Two Battery (1.5V) Operation

INDICATOR	STANDING FOR	INDICATOR	STANDING FOR
☺	RADIO SIGNAL	☺	REPEAT ALARM INDICATION
D	DATE	M	MONTH
☼	FOREIGN TIME INDICATION	☼	SUMMER TIME INDICATION
PM	PM (12 HR DISPLAY ONLY)	☺	ALARM 1
AM	AM (12 HR DISPLAY ONLY)	☺	ALARM 2
⊥	RADIO SIGNAL WEAKLY		

SETTING THE TIME

*Once the battery is installed properly, all the displays on the face of the clock will light up briefly. The time & date will be: 1 01 00 WE
 ☺ 0:00 and the alarm 1 time will be 7:00.
 ☺ Your radio-controlled clock will begin to seek out the DCF time signal automatically. This takes typically between 3-5 minutes in good conditions. If after 5 minutes the DCF time has not been received, use the **MODE** key to set the time manually. The clock will then automatically attempt to receive the DCF time each hour every day. When this is successful, the received time will override the manually set time

- FUNCTION KEYS**
 Your radio-controlled clock has 6 easy to use function keys that control operation:
- MODE**
- ☺ To view alarm 1 time or alarm 2 time
 - ☺ To set the time manually
 - ☺ To set the foreign time manually.
 - ▲ To increase the hour, minute, year, month, date during time setting
 - ☺ To switch between 12 hour display format and 24 hour display format.
 - ☺ To switch between the local time and foreign time
 - ▼ To decrease the hour, minute, year, month, date, during time setting
 - ☺ To select the language of day of week.
- SET**
- ☺ To set the daily alarm 1
 - ☺ To turn on or turn off the daily alarm 1
 - ☺ To set the daily alarm 2
 - ☺ To turn on or turn off the daily alarm 2
- SNOOZE • LIGHT**
- ☺ To turn on the backlight
 - ☺ To switch to snooze mode when the alarm is activated

- TO SET THE TIME AND DATE MANUALLY**
- Press and hold the **MODE** button for 3 seconds:
 ☺ The hour digit will flash, then press the ▲ button
 ☺ Or the ▼ button to adjust to the correct hour.
- ☺ Press the **MODE** button:
 ☺ The minute digit will flash, then press the ▲ button
 ☺ Or the ▼ button to adjust to the correct minute.
- ☺ Press the **MODE** button:
 ☺ The year digit will flash, then press the ▲ button
 ☺ Or the ▼ button to adjust to the correct year.
- ☺ Press the **MODE** button:
 ☺ The month digit will flash, then press the ▲ button or
 ☺ The ▼ button to adjust to the correct month.
- ☺ Press the **MODE** button:
 ☺ The date digit will flash, then press the ▲ button or
 ☺ The ▼ button to adjust to the correct date.

- ☺ Press the **MODE** button and the time is set.
 ☺ If no key is pressed for 30 seconds, the clock will revert to normal time display.
- TO SET THE LANGUAGE OF WEEKDAYS**
- ☺ In normal mode, press and hold the ▼ button for 3 seconds.
 ☺ The language of the current weekdays will be displayed in the LCD :
 ☺ e.g. English (EN), German(GE), Italian(IT), French(FR), Spanish(SP).
 ☺ Press the ▼ button for 1 second to adjust to the correct language
 ☺ weekdays.
- TO SET THE FOREIGN TIME**
- ☺ In normal mode, press and hold the ▲ button for 3 seconds. The clock will switch to foreign time with the "F" icon turn on.
 ☺ Press and hold the ▲ button for 3 seconds in foreign time will switch to normal time with the "F" icon turn off.
 ☺ In foreign time, press and hold the **MODE** button for 3 seconds to set the foreign time with the hour digit flashes.
 ☺ Press the ▼ button or the ▲ button to adjust to the correct hour for the time zone.
 ☺ Press the **MODE** button and the foreign time is set.
 ☺ If no key is pressed for 30 seconds, the clock will revert to foreign time display.

- TO SET THE DAILY ALARM 1**
- Press and hold the **SET** button for 3 seconds:
 ☺ The alarm 1 hour digit will flash, then press the ▲ button or the ▼ button to adjust to the desired hour.
 ☺ Press the **SET** button, the alarm 1 minute digit will flash, then press the ▲ button or the ▼ button to adjust to the desired minute.
- ☺ Press the **SET** button to show the current snooze period with the minute field flashes.
 ☺ Press the ▲ button or the ▼ button to adjust to the desired snooze period from 1 minute to 59 minutes.
 ☺ Press the **SET** button and the alarm 1 time is set and enabled.
 ☺ If no key is pressed for 30 seconds, the clock will resume the alarm 1 display.

- TO SET THE ALARM 2**
- ☺ Press and hold the **SET** button for 3 seconds:
 ☺ The alarm 2 hour digit will flash, then press the ▲ button or the ▼ button to adjust to the desired hour.
 ☺ Press the **SET** button, the alarm 2 minute digit will flash, then press the ▲ button or the ▼ button to adjust to the desired minute.
- ☺ Press the **SET** button to show the current snooze period with the minute field flashes.
 ☺ Press the ▲ button or the ▼ button to adjust to the desired snooze period from 1 minute to 59 minutes.
 ☺ Press the **SET** button and the alarm 2 time is set and enabled.
 ☺ If no key is pressed for 30 seconds, the clock will resume the alarm 2 display.

- USING THE ALARM AND SNOOZE FOR DAILY ALARM 1 or ALARM 2**
- ☺ Press the **SET** / **SET** button to turn the alarm 1 on, or the alarm 1 off / alarm 2 on, or the alarm 2 off.
 ☺ When the current time reaches the alarm time that is enabled, the corresponding alarm is activated.
 ☺ Press the **SET** / **SET** button when the alarm is activated will stop the alarm for 24 hours.
 ☺ When the alarm is activated, press the **SNOOZE • LIGHT** button and the alarm stops but sounds again after the snooze period (4 minutes snooze period is pre-programmed).
 ☺ The repeat alarm indicator will flash.
 ☺ The alarm will stop after 4 minutes if the **SET** / **SET** button or **SNOOZE • LIGHT** button is not pressed.

- RECEIVING THE RADIO CONTROL SIGNAL**
 The radio-controlled clock will automatically receive the radio signal every hour. It will take 3-5 minutes to receive the radio signal. If the DCF signal is received, the DCF tower will be visible on the display, otherwise it will not.
- BACKLIGHT**
 Press the **SNOOZE • LIGHT** button to light up the clock for 3 seconds.
- LOW BATTERY LEVEL DETECTION**
 Should the battery capacity drop to a level that is not sufficient to operate the clock, the low battery indicator will light up. The battery should be replaced as soon as possible.

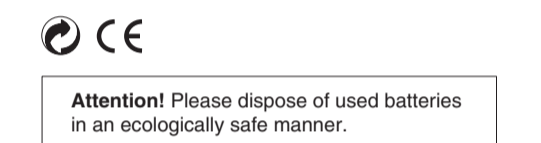

Funkwecker

Mit Zeitonenverstellung , Anzeige der Sommerzeit / Winterzeit, Dualalarm, (Schlummer) Funktion und Licht, Anzeige Wochentag.

Bedienungsanleitung
 (RC182)

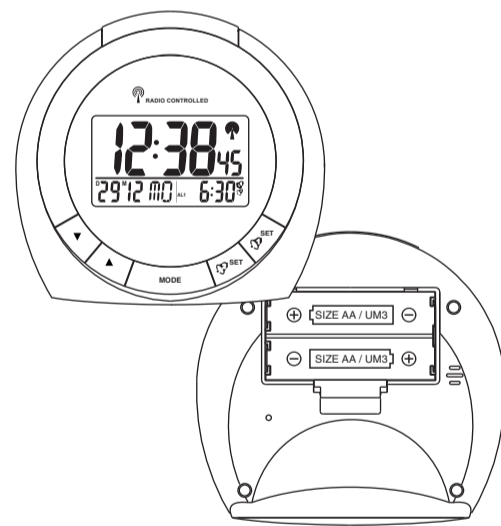

- FUNKTIONEN:**
- * Funkzeit via DCF77
 - * Großes LCD-Display
 - * Anzeige von Stunden, Minuten, Sekunden / Monat, Datum,
 - * Wochentag, Alarmzeit
 - * Zweite Zeitzone (-9 Stunden bis +9 Stunden)
 - * Automatische Sommer- / Winterzeitumstellung
 - * 2 Alarmzeiten mit programmierbarer Weckwiederholung
 - * (Schlummerzeit)
 - * Unabhängige Alarmeinstellung - Ansteigender Weckton (Crescendo)
 - * & einfacher Weckton
 - * 12/24 Stundenanzeige
 - * Wochentagsanzeige in 5 Sprachen
 - * Batteriestandsanzeige
 - * Hintergrundbeleuchtung
 - * Betrieb mit 2 x 1,5V AA Mignon Batterie

Anzeige	Bedeutung	Anzeige	Bedeutung
☺	Funksignal	☺	Wiederholung der Alarmanzeige
D	Datum	M	Monat
☼	Internationale Zeitanzeige	☼	Sommerzeitanzeige
PM	p.m. (nur bei der 12-Stunden-Anzeige)	☺	Alarm 1
AM	a.m. (nur bei der 12-Stunden-Anzeige)	☺	Alarm 2
⊥	Schwaches Funksignal		

ZEITEINSTELLUNG

☺ Nach Einsetzen der Batterie leuchten alle Anzeigeelemente kurz auf. Zeit und Datum werden vorübergehend auf 1 01 00 WE 0:00 und ☺ Alarmzeit auf 7:00 eingestellt.
 ☺ Der Wecker sucht automatisch das DCF- Zeitsignal und stellt sich nach etwa 3+5 Minuten auf die korrekte Uhrzeit ein. Wenn nach ☺ 5 Minuten noch keine automatische Zeiteinstellung erfolgt ist, können Sie die Uhrzeit manuell einstellen (Manuelle Zeiteinstellung).
 ☺ In diesem Fall sucht der Wecker automatisch stündlich nach dem ☺ Zeitsignal und nach erfolgreichem Empfang wird die manuell eingestellte Zeit ersetzt.

- MANUELLE ZEITEINSTELLUNG**
- Drücken und halten Sie 3 Sekunden **MODE**.
 ☺ Die Stundenanzeige blinkt. Drücken Sie zum Einstellen ▲ und ▼ .
- ☺ Drücken Sie **MODE** - die Minutenanzeige blinkt. Drücken Sie zum Einstellen ▲ und ▼ .
- ☺ Drücken Sie **MODE** - die Jahresanzeige blinkt. Drücken Sie zum Einstellen ▲ und ▼ .
- ☺ Drücken Sie **MODE** - die Monatsanzeige blinkt. Drücken Sie zum Einstellen ▲ und ▼ .
- ☺ Drücken Sie **MODE** - die datumsanzeige blinkt. Drücken Sie zum Einstellen ▲ und ▼ .

- ☺ Drücken und halten Sie die **MODE** - Taste für 3 Sekunden um wieder zur normalen Zeit zu wechseln (Erneutes Drücken und halten der Mode-Taste für 3 Sekunden wechselt wieder zur vorher eingestellten zweiten Zeitzone).
- EINSTELLUNG DER WOCHENTAGSSPRACHE**
- ☺ Drücken und halten Sie im normalen Betrieb 3 Sekunden ▼ .
 ☺ Die Sprache der Wochentage wird im Display angezeigt: EN / englisch, GE / deutsch, IT / italienisch, FR / Französisch, SP / Spanish
 ☺ Drücken Sie zum Einstellen der Sprache und ▼ .
- EINSTELLUNG DER ZWEITEN ZEITZONE**
- ☺ Drücken und halten Sie im normalen Betrieb 3 Sekunden ▲ .
 Der Wecker wechselt zur zweiten Zeitzone und auf dem Display erscheint " F ".
 Drücken und halten Sie 3 Sekunden **MODE**.
 ☺ Die Stundenanzeige blinkt. Drücken Sie zum Einstellen ▲ und ▼ .
 ☺ Drücken Sie abschließend **MODE**.
 ☺ Nach 30 Sekunden ohne Tastendruck wechselt der Wecker automatisch zur Normalzeitanzeige.

- EINSTELLEN DES ALARM 1**
- ☺ Drücken und halten Sie 3 Sekunden ☺ 1-SET. Die Stundenanzeige blinkt. Drücken Sie zum Einstellen ▲ und ▼ .
- ☺ Drücken Sie ☺ 1-SET - die Minutenanzeige blinkt. Drücken Sie zum Einstellen ▲ und ▼ .
- ☺ Drücken Sie ☺ 1-SET - die Minutenanzeige blinkt und zeigt die aktuelle Schlummerzeit an.
- ☺ Drücken Sie zum Einstellen der Schlummerzeit / ☺ Des Weckwiederhol - Intervals ▲ und ▼ (von 1 Minute bis zu 59 Minuten)
 ☺ Drücken Sie ☺ 1-SET - Alarm 1 ist aktiviert.
- ☺ Drücken Sie zum Aktivieren/Deaktivieren des Alarm 1 ☺ 1-SET.
- *Nach 30 Sekunden ohne Tastendruck wechselt der Wecker automatisch zur Normalzeitanzeige.

- EINSTELLEN DES ALARM 2**
- ☺ Drücken und halten Sie 3 Sekunden ☺ 2-SET. Die Stundenanzeige blinkt. Drücken Sie zum Einstellen ▲ und ▼ .
- ☺ Drücken Sie ☺ 2-SET - die Minutenanzeige blinkt. Drücken Sie zum Einstellen ▲ und ▼ .
- ☺ Drücken Sie ☺ 2-SET - die Minutenanzeige blinkt und zeigt die aktuelle Weckwiederholzeit an.
- ☺ Drücken Sie zum Einstellen der Schlummerzeit / ☺ Des Weckwiederhol - Intervals ▲ und ▼ (von 1 Minute bis zu 59 Minuten)
 ☺ Drücken Sie ☺ 2-SET - Alarm 2 ist aktiviert.
- ☺ Drücken Sie zum Aktivieren/Deaktivieren des Alarm 2 ☺ 2-SET.
- * Nach 30 Sekunden ohne Tastendruck wechselt der Wecker automatisch zur Normalzeitanzeige.

- ALARMFUNKTION**
- ☺ Drücken Sie zum aktivieren/deaktivieren des Alarm 1/2 im normalen Betrieb ☺ 1-SET/ ☺ 2-SET.
 ☺ Wenn die Alarmzeit erreicht wird, wird das Display 3 Sekunden beleuchtet und das Wecksignal ertönt.
 ☺ Drücken Sie zum 24stündigen Abschalten des Alarms ☺ 1-SET oder ☺ 2-SET.
 ☺ Drücken Sie zum kurzzeitigen Abschalten des Alarms (Weckwiederholfunktion) **SNOOZE • LIGHT**. Das Wecksignal ertönt nach der eingestellten Weckwiederholzeit erneut (Die Voreinstellung beträgt 4 Minuten).
 ☺ Die Alarmanzeige blinkt.
 ☺ Nach 4 Minuten ohne Tastendruck stoppt der Alarm automatisch.

- EMPFANG DES FUNKSIGNALS DCF77**
- Bei korrektem Empfang erscheint ein Funkturm auf dem Display.
- MÖGLICHE STÖRQUELLEN FÜR DEN EMPFANG**
- Bei extrem schlechten Empfangslagen, starken Gebäude-dämpfungen (metallische Bauelemente) oder atmosphärischen Störungen kann der Einstellvorgang fehlschlagen.
- An Störquellen im Haushalt sind neben nicht entörteten Haushaltsgeräten in erster Linie Fernsehgeräte und Personal Computer zu erwähnen. Im Interesse eines ungestörten Empfanges sollte der Wecker nicht in direkter Nachbarschaft von möglichen Störquellen aufgestellt werden. Wenn die Uhr kein Funksignal erhält, kann Sie manuell eingestellt werden.

- BATTERIESTANDSANZEIGE**
- Sinkt der Ladestand der Batterie unter die nötige Betriebsladung blinkt auf dem Display die Batteriestandswarnanzeige. Tauschen Sie die Batterie so schnell wie möglich aus.

