

DVD RDS AV RECEIVER
AUTORADIO AV RDS LECTEUR DE DVD
SINTOLETTORE DVD RDS CON AV
RADIO AV RDS CON DVD
DVD-RDS-AV-EMPFÄNGER
DVD RDS AV-ONTVANGER

AVH-X5500BT
AVH-X3500DAB
AVH-X2500BT
AVH-X1500DVD

Pioneer

Installation Manual
Manuel d'installation
Manuale d'installazione
Manual de instalación
Installationsanleitung
Installatiehandleiding

English

Français

Italiano

Español

Deutsch

Nederlands

Connecting the units

⚠ WARNING

- To avoid the risk of accident and the potential violation of applicable laws, no viewing of front seat video should ever occur while the vehicle is being driven. Also, rear displays should not be in a location where they are visibly distracting to the driver.
- In some countries or states the viewing of images on a display inside a vehicle even by persons other than the driver may be illegal. Where such regulations apply, they must be obeyed and this unit's DVD features should not be used.

⚠ CAUTION

- PIONEER does not recommend that you install or service your display unit yourself. Installing or servicing the product may expose you to risk of electric shock or other hazards. Refer all installation and servicing of your display unit to authorized Pioneer service personnel.
- Do not drill a hole into the engine compartment to connect the yellow cable of the display unit to the vehicle battery. Engine vibration may eventually cause the insulation to fail at the point where the wire passes from the passenger compartment into the engine compartment. Take extra care in securing the wire at this point.
- Make sure that cables will not interfere with moving parts of the vehicle, such as the shift lever, parking brake or seat sliding mechanism.

⚠ WARNING

- **LIGHT GREEN LEAD AT POWER CONNECTOR IS DESIGNED TO DETECT PARKED STATUS AND MUST BE CONNECTED TO THE POWER SUPPLY SIDE OF THE PARKING BRAKE SWITCH. IMPROPER CONNECTION OR USE OF THIS LEAD MAY VIOLATE APPLICABLE LAW AND MAY RESULT IN SERIOUS INJURY OR DAMAGE.**

🔧 Important

- This unit cannot be installed in a vehicle without ACC (accessory) position on the ignition switch.



ACC position



No ACC position

- Use of this unit in conditions other than the following could result in fire or malfunction.
 - Vehicles with a 12-volt battery and negative grounding.
 - Speakers with 50 W (output value) and 4Ω to 8Ω (impedance value).
- To prevent a short-circuit, overheating or malfunction, be sure to follow the directions below.
 - Disconnect the negative terminal of the battery before installation.
 - Secure the wiring with cable clamps or adhesive tape. Wrap adhesive tape around wiring that comes into contact with metal parts to protect the wiring.
 - Place all cables away from moving parts, such as the shift lever and seat rails.
 - Place all cables away from hot places, such as near the heater outlet.
 - Do not connect the yellow cable to the battery by passing it through the hole to the engine compartment.

Connecting the units

- Cover any disconnected cable connectors with insulating tape.
- Do not shorten any cables.
- Never cut the insulation of the power cable of this unit in order to share the power with other devices. The current capacity of the cable is limited.
- Use a fuse of the rating prescribed.
- Never wire the negative speaker cable directly to ground.
- Never band together negative cables of multiple speakers.
- When this unit is on, control signals are sent through the blue/white cable. Connect this cable to the system remote control of an external power amp or the vehicle's auto-antenna relay control terminal (max. 300 mA 12 V DC). If the vehicle is equipped with a glass antenna, connect it to the antenna booster power supply terminal.
- Never connect the blue/white cable to the power terminal of an external power amp. Also, never connect it to the power terminal of the auto antenna. Doing so may result in battery drain or a malfunction.
- The black cable is ground. Ground cables for this unit and other equipment (especially, high-current products such as power amps) must be wired separately. If they are not, an accidental detachment may result in a fire or malfunction.

Connecting the units

Connecting the units

Connecting the power cord

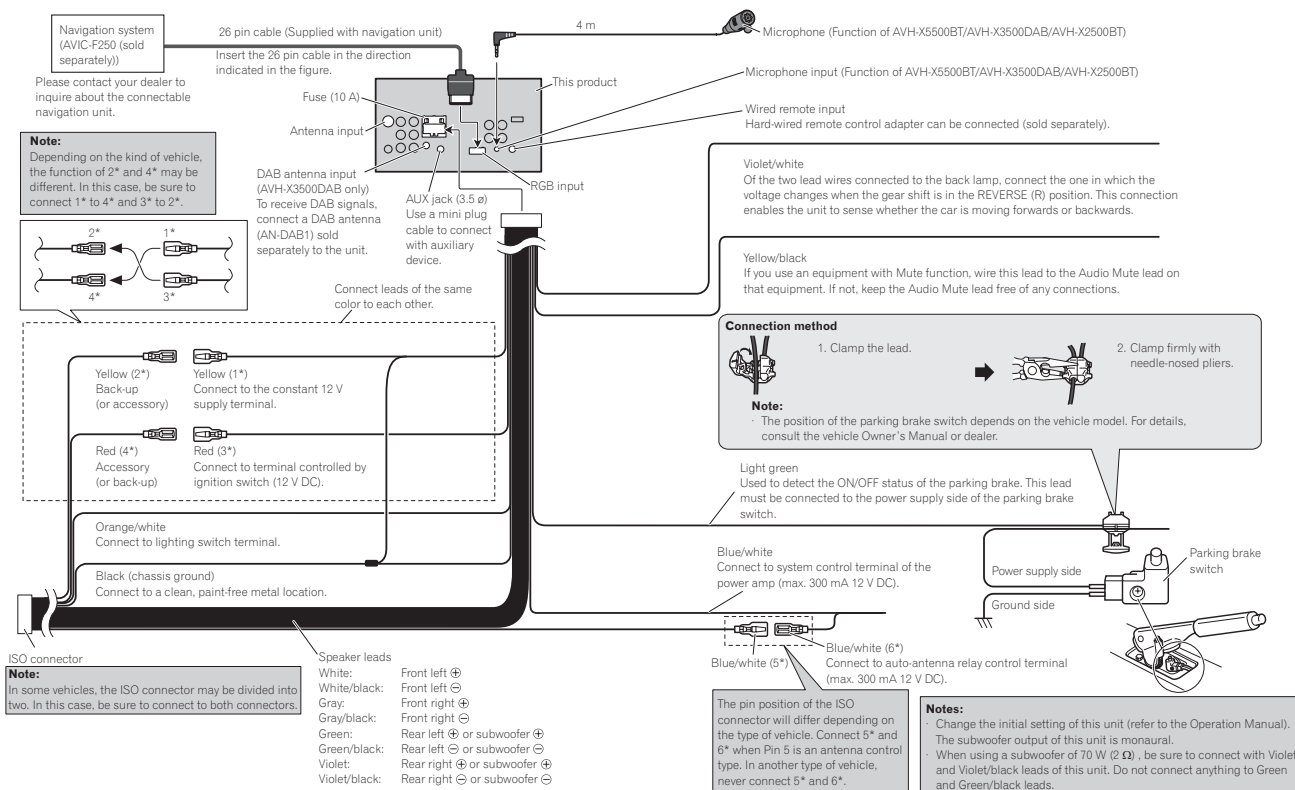

Connecting the units

When connecting to separately sold power amp

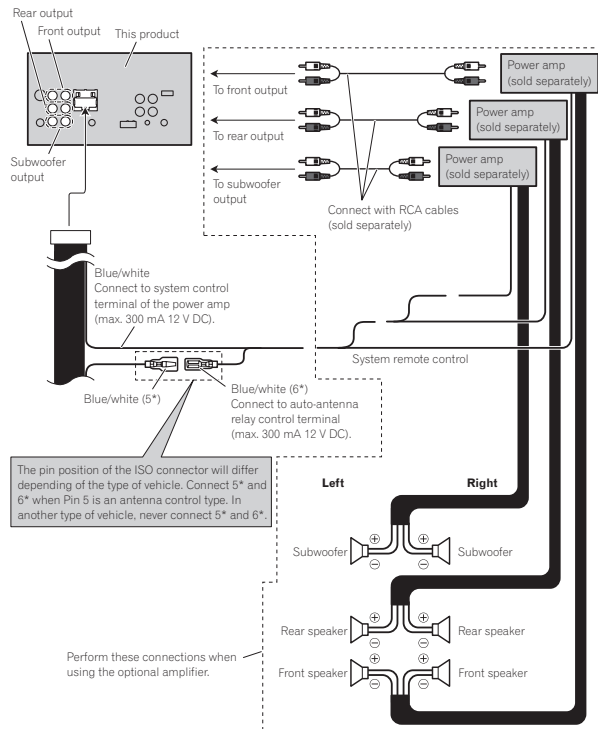

Connecting the units

When connecting the external video component and the display

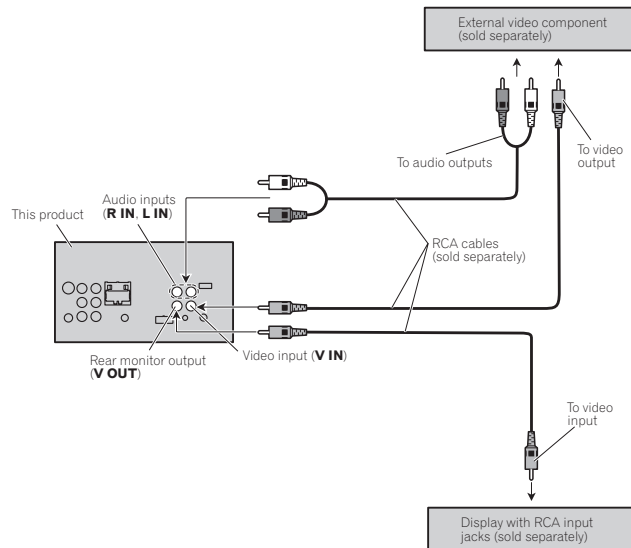

- It is necessary to change **AV Input** in the system menu when connecting the external video component.

This product's rear video output is for connection of a display to enable passengers in the rear seats to watch the DVD, etc.

WARNING

- Never install a rear display in a location that is visible to the driver while the vehicle is in motion.

Connecting the units

When connecting with a rear view camera

When the shift lever is switched to REVERSE (R), the display on this unit automatically switches to the rear view image. You need to set the **Camera Polarity** properly in the system menu.

You can also switch the rear view image by pressing the touch key. For details, refer to operation manual.

⚠ WARNING
USE INPUT ONLY FOR REVERSE OR MIRROR IMAGE REAR VIEW CAMERA. OTHER USE MAY RESULT IN INJURY OR DAMAGE.

⚠ CAUTION

- You must use a camera which outputs **mirror reversed images**.
- The screen image may appear reversed.
- The rear view camera function is to be used as an aid to keep an eye on trailers, or while backing up. Do not use for entertainment purposes.
- Objects in the rear view may appear closer or more distant than they actually are.

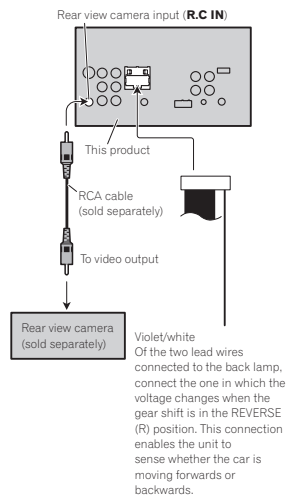

Connecting the units

iPod with lightning connector

When connecting with optional Lightning to USB Cable

When connecting with optional CD-IV202AV cable

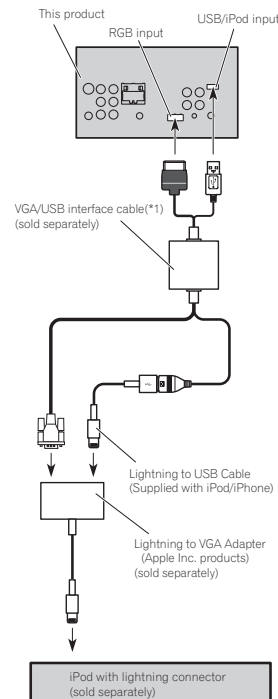
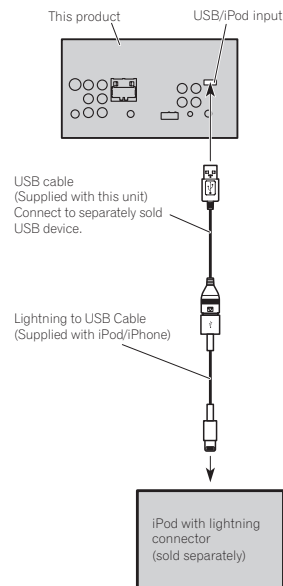

(*1)
For details of how to connect the separately sold VGA/USB interface cable (CD-IV202AV), refer to the VGA/USB interface cable manual.

Connecting the units

iPod with 30-pin connector When connecting with optional CD-IU201V cable

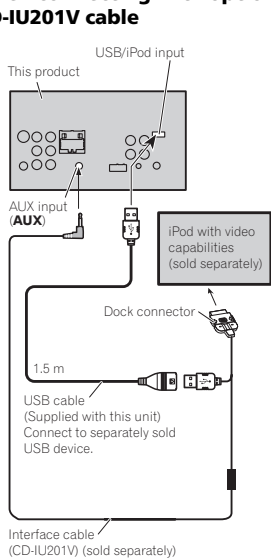

When connecting with optional CD-IU201S cable

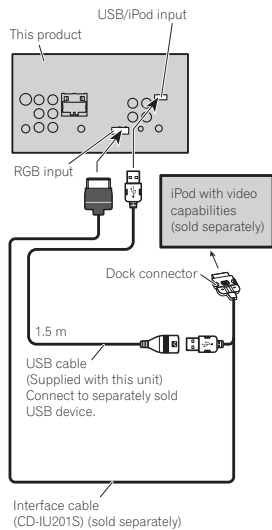

Installation

Notes

- Check all connections and systems before final installation.
- Do not use unauthorized parts as this may cause malfunctions.
- Do not install this unit where:
 - it may interfere with operation of the vehicle.
 - it may cause injury to a passenger as a result of a sudden stop.
- Do not install the display where it may (i) obstruct the driver's vision, (ii) impair the performance of any of the vehicle's operating systems or safety features, including air bags, hazard lamp buttons or (iii) impair the driver's ability to safely operate the vehicle.
- The semiconductor laser will be damaged if it overheats. Install this unit away from hot places such as near the heater outlet.
- Optimum performance is obtained when the unit is installed at an angle of less than 30°.

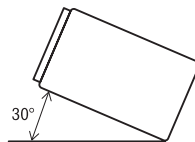

- When installing, to ensure proper heat dispersal when using this unit, make sure you leave ample space behind the rear panel and wrap any loose cables so they are not blocking the vents.

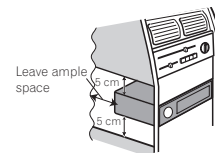

Before installing this unit

- Remove the holder.

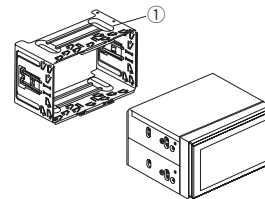

① Holder
(factory-supplied part)

Installation with the holder

1 Install the holder into the dashboard.

After inserting the holder into the dashboard, select and bend the tabs appropriate to the thickness of the dashboard material. (Install this unit as firmly as possible using the top and bottom tabs. To secure this unit, bend the tabs 90 degrees.)

Installation

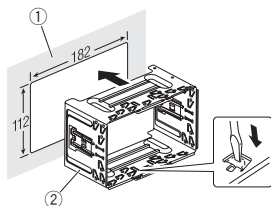

- ① Dashboard
② Holder
(factory-supplied part)

2 Install this unit.

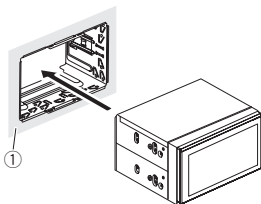

- ① Dashboard

Installation using the screw holes on the side of the unit

● Fastening the unit to the factory radio-mounting bracket.

Position the unit so that its screw holes are aligned with the screw holes of the bracket, and tighten the screws at 3 locations on each side.

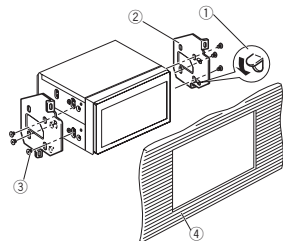
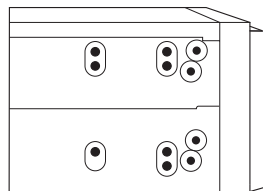

- ① If the pawl gets in the way, bend it down.
② Factory radio mounting bracket
③ Use either truss (5 mm × 8 mm) or flush surface (5 mm × 9 mm) screws, depending on the bracket screw holes.
④ Dashboard or console

Note

In some types of vehicles, discrepancy may occur between the unit and the dashboard. If this happens, use the supplied frame to fill the gap.

Installation

Removing the unit

1 Remove the trim ring.

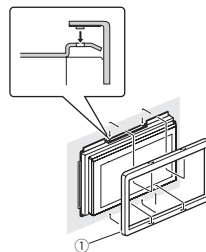

- ① Trim ring
- Releasing the front panel allows easier access to the trim ring.

2 Insert the supplied extraction keys into both sides of the unit until they click into place.

3 Pull the unit out of the dashboard.

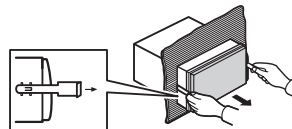

Installing the microphone

(Function of AVH-X5500BT/AVH-X3500DAB/AVH-X2500BT)

⚠ CAUTION

It is extremely dangerous to allow the microphone lead to become wound around the steering column or shift lever. Be sure to install the unit in such a way that it will not obstruct driving.

Note

Install the microphone in a position and orientation that will enable it to pick up the voice of the person operating the system.

When installing the microphone on the sun visor

1 Fit the microphone lead into the groove.



- ① Microphone lead
② Groove

2 Install the microphone clip on the sun visor.

With the sun visor up, install the microphone clip. (Lowering the sun visor reduces the voice recognition rate.)

Installation

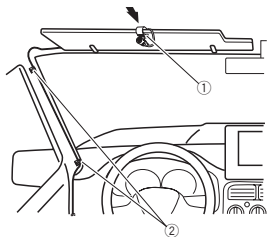

- ① Microphone clip
- ② Clamp

Use separately sold clamps to secure the lead where necessary inside the vehicle.

When installing the microphone on the steering column

1 Detach the microphone base from the microphone clip.

To detach the microphone base from the microphone clip, slide the microphone base.

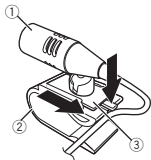

- ① Microphone
- ② Microphone clip
- ③ Microphone base

2 Install the microphone on the steering column.



- ① Double-sided tape
- ② Install the microphone on the rear side of the steering column.
- ③ Clamp

Use separately sold clamps to secure the lead where necessary inside the vehicle.

Adjusting the microphone angle



The microphone angle can be adjusted.

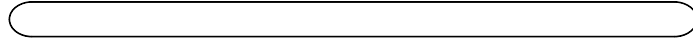
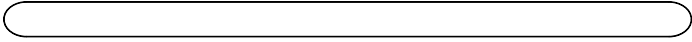

Connexion des appareils

ATTENTION

- Pour éviter le risque d'accident et une violation potentielle des lois applicables, l'écran du siège avant ne doit en aucun cas être regardé pendant la conduite du véhicule. En outre, les écrans arrière ne doivent pas être placés dans un endroit où ils constituent visiblement une distraction pour le conducteur.
- Dans certains états ou pays, il peut être illégal même pour des personnes autres que le conducteur de regarder des images sur un écran à l'intérieur d'un véhicule. Quand cette réglementation est applicable, elle doit être respectée, et les fonctions DVD de cet appareil ne doivent pas être utilisées.

PRÉCAUTION

- PIONEER ne recommande pas que vous installiez ou entreteniez votre écran vous-même. L'installation ou l'entretien du produit peut vous exposer à des risques d'électrocution ou à d'autres dangers. Adressez-vous à du personnel d'entretien agréé par Pioneer pour l'installation et l'entretien de votre écran.
- Ne percez pas de trous vers le compartiment moteur pour connecter le câble jaune de l'écran à la batterie du véhicule. Les vibrations du moteur peuvent provoquer un défaut d'isolation à l'endroit où le fil passe du compartiment passager au compartiment moteur. Apportez une attention particulière à la fixation du fil à cet endroit.
- Assurez-vous que les câbles n'interfèrent pas avec des parties mobiles du véhicule, telles que le levier de vitesse, le frein de parking ou le mécanisme de glissement des sièges.

ATTENTION

- **LE FIL VERT CLAIR DU CONNECTEUR D'ALIMENTATION EST PRÉVU POUR DÉTECTER L'ÉTAT STATIONNÉ ET DOIT ÊTRE CONNECTÉ À L'ALIMENTATION DU COMMUTATEUR DU FREIN DE PARKING. UNE MAUVAISE CONNEXION OU UNE UTILISATION INCORRECTE DU FIL PEUT VIOLER LA LOI APPLICABLE ET SE TRADUIRE PAR DES DOMMAGES CORPORELS OU MATÉRIELS GRAVES.**

Important

- Cet appareil ne peut pas être installé dans un véhicule ne disposant pas d'une position ACC (accessoire) sur le contact d'allumage.



Avec position ACC



Sans position ACC

- L'utilisation de cet appareil dans des conditions autres que les conditions suivantes pourrait provoquer un incendie ou un mauvais fonctionnement.
 - Véhicules avec une batterie 12 volts et mise à la masse du négatif.
 - Haut-parleurs avec une puissance de sortie de 50 W et une impédance de 4 Ω à 8 Ω.
- Pour éviter un court-circuit, une surchauffe ou un dysfonctionnement, assurez-vous de respecter les instructions suivantes.
 - Déconnectez la borne négative de la batterie avant l'installation.
 - Fixez le câblage avec des serre-fils ou de la bande adhésive. Pour protéger le câblage, enroulez dans du ruban adhésif les parties du câblage en contact avec des pièces en métal.
 - Placez les câbles à l'écart de toutes les parties mobiles, telles que le levier de vitesse et les rails des sièges.

Connexion des appareils

- Placez les câbles à l'écart de tous les endroits chauds, par exemple les sorties de chauffage.
- Ne reliez pas le câble jaune à la batterie à travers le trou dans le compartiment moteur.
- Recouvrez tous les connecteurs de câbles qui ne sont pas connectés avec du ruban adhésif isolant.
- Ne raccourcissez pas les câbles.
- Ne coupez jamais l'isolation du câble d'alimentation de cet appareil pour partager l'alimentation avec d'autres appareils. La capacité en courant du câble est limitée.
- Utilisez un fusible correspondant aux caractéristiques spécifiées.
- Ne câblez jamais le câble négatif du haut-parleur directement à la masse.
- Ne réunissez jamais ensemble les câbles négatifs de plusieurs haut-parleurs.
- Lorsque cet appareil est sous tension, les signaux de commande sont transmis via le câble bleu/blanc. Connectez ce câble à la télécommande du système d'un amplificateur de puissance externe ou à la borne de commande du relais de l'antenne motorisée du véhicule (max. 300 mA 12 V CC). Si le véhicule est équipé d'une antenne intégrée à la lunette arrière, connectez-le à la borne d'alimentation de l'amplificateur d'antenne.
- Ne reliez jamais le câble bleu/blanc à la borne d'alimentation d'un amplificateur de puissance externe. De même, ne le reliez pas à la borne d'alimentation de l'antenne motorisée. Dans le cas contraire, il peut en résulter un déchargement de la batterie ou un dysfonctionnement.
- Le câble noir est la masse. Les câbles de terre de cet appareil et d'autres produits (particulièrement les produits avec des courants élevés tels que l'amplificateur de puissance) doivent être câblés séparément. Dans le cas contraire, ils peuvent se détacher accidentellement et provoquer un incendie ou un dysfonctionnement.

Connexion des appareils

Connexion des appareils

Connexion du cordon d'alimentation

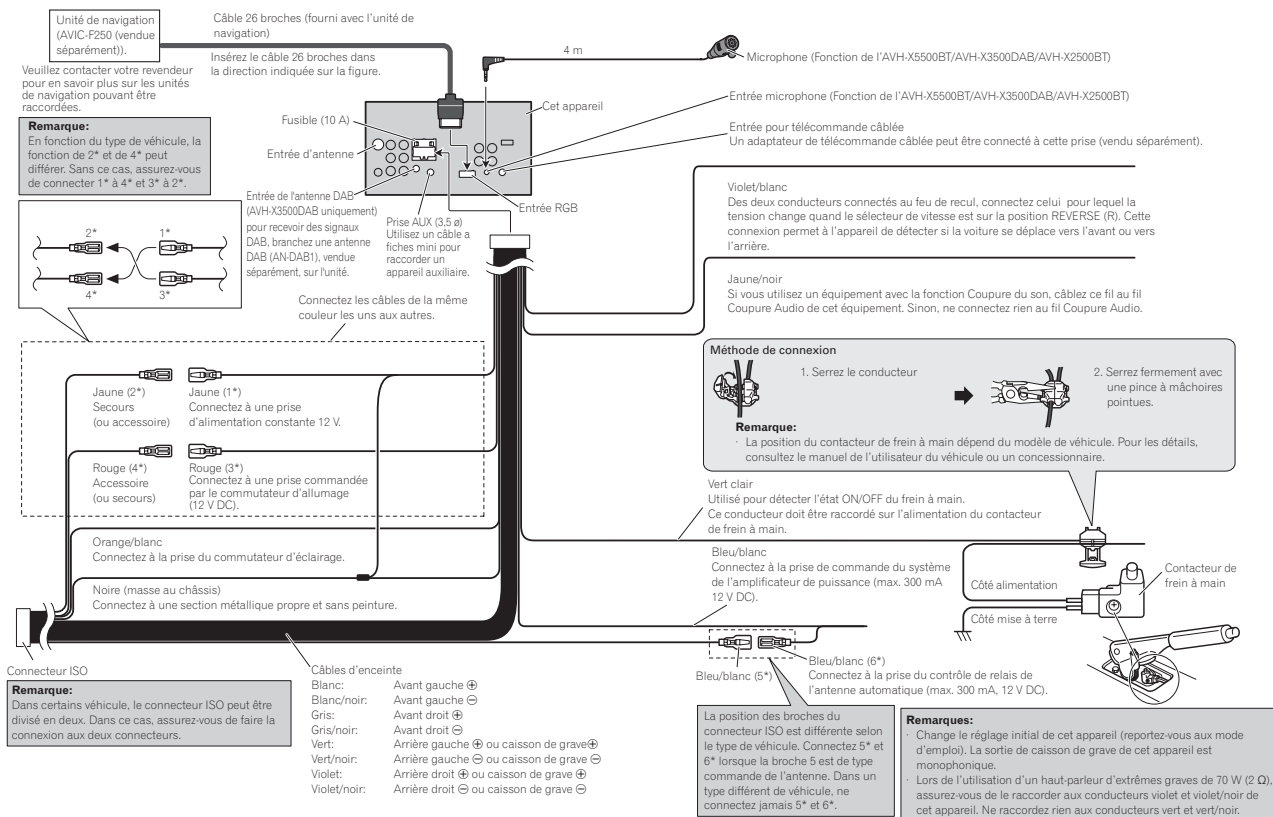

Connexion des appareils

Lors de la connexion à un amplificateur de puissance vendu séparément

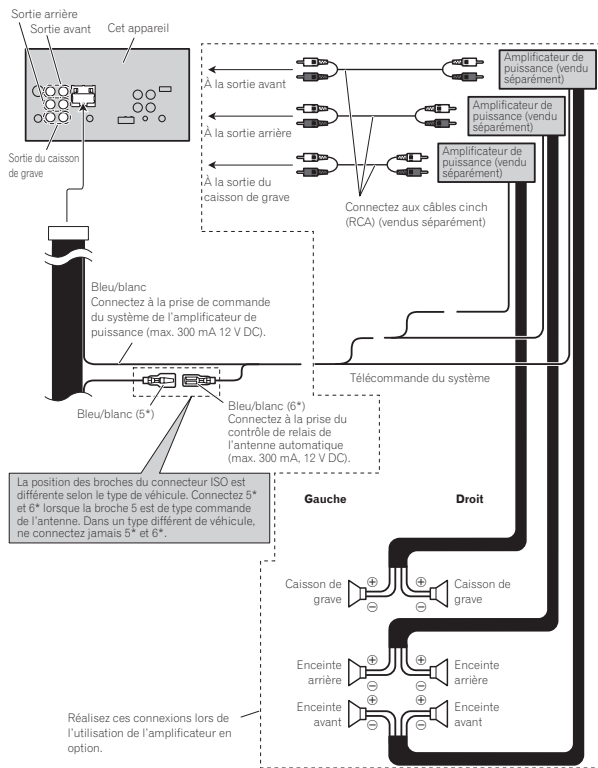

Connexion des appareils

Lors de la connexion du composant vidéo externe et de l'écran

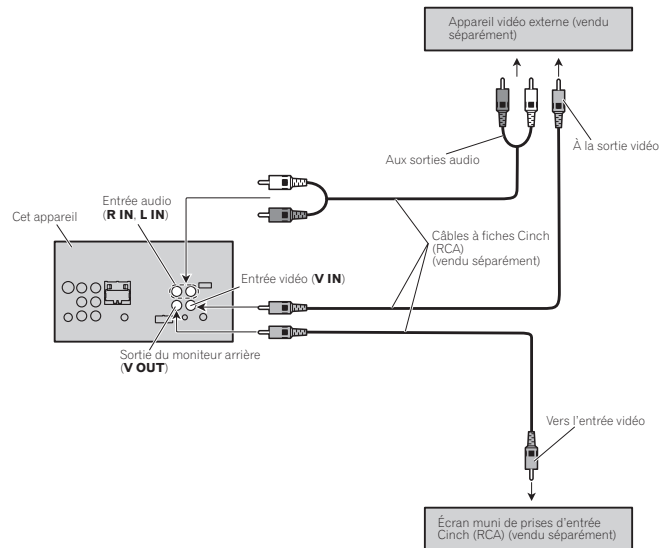

- Il est nécessaire de remplacer **AV Input** dans le menu système lors de la connexion du composant vidéo externe.

La sortie vidéo arrière de cet appareil est prévue pour connecter un écran afin de permettre aux passagers des sièges arrière de regarder des DVD, etc.

⚠ ATTENTION

- N'installez jamais d'écran arrière dans un endroit où il est visible du conducteur lorsque le véhicule circule.

Connexion des appareils

Lors de la connexion à une caméra de vue arrière

Quand le levier de vitesse est en position MARCHE ARRIÈRE (R), l'affichage bascule automatiquement sur l'image de vue arrière. Vous devez régler **Camera Polarity** correctement dans le menu système.

Vous pouvez également basculer sur l'image de vue arrière en appuyant sur la touche tactile. Pour plus de détails, reportez-vous au mode d'emploi.

ATTENTION

UTILISEZ CETTE ENTRÉE SEULEMENT POUR UNE CAMÉRA DE VUE ARRIÈRE DONNANT UNE IMAGE INVERSÉE OU MIRROR. TOUTE AUTRE UTILISATION PEUT PROVOQUER DES BLESSURES OU DES DOMMAGES.

PRÉCAUTION

- Vous devez utiliser une caméra qui génère des images inversées (images miroir).
- L'image sur l'écran peut apparaître inversée.
- La fonction caméra de vue arrière doit être utilisée comme une aide pour avoir un œil sur une remorque ou lors d'une marche arrière. Ne l'utilisez pas à des fins de divertissement.
- Les objets sur la vue arrière peuvent apparaître plus près ou plus loin qu'ils ne le sont en réalité.

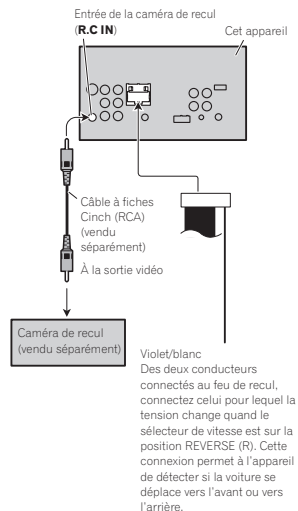

Connexion des appareils

iPod avec connecteur Lightning

Lors de la connexion avec le câble Lightning vers USB

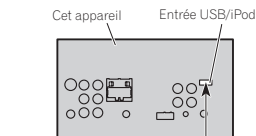

Câble USB (fourni avec cette unité)
Connectez à un périphérique USB vendu séparément.

Câble Lightning vers USB (fourni avec l'iPod/iPhone)

iPod avec connecteur lightning (vendu séparément)

Lors de la connexion avec le câble CD-IV202AV en option

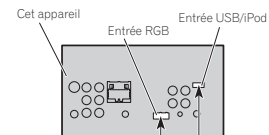

Câble d'interface VGA/USB (***) (vendu séparément)

Câble Lightning vers USB (fourni avec l'iPod/iPhone)

Adaptateur Lightning vers VGA (produits Apple Inc.) (vendu séparément)

iPod avec connecteur lightning (vendu séparément)

(***) Pour plus de détails concernant la procédure de connexion du câble d'interface VGA/USB vendu séparément (CD-IV202AV), reportez-vous au manuel du câble d'interface VGA/USB.

Connexion des appareils

iPod avec connecteur 30 broches

Lors de la connexion avec le câble CD-IU201V en option

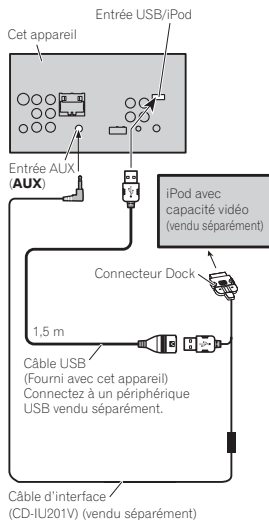

Lors de la connexion avec le câble CD-IU201S en option

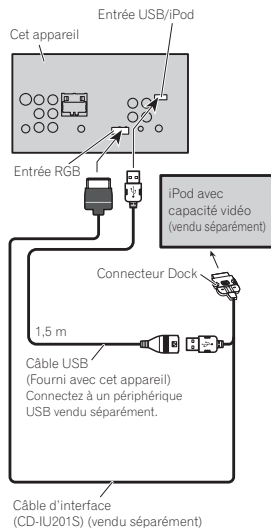

Installation

Remarques

- Vérifiez toutes les connexions et tous les systèmes avant l'installation finale.
- N'utilisez pas de pièces non autorisées car il peut en résulter des dysfonctionnements.
- Consultez votre revendeur si l'installation nécessite le perçage de trous ou d'autres modifications du véhicule.
- N'installez pas cet appareil là où :
 - il peut interférer avec l'utilisation du véhicule.
 - il peut blesser un passager en cas d'arrêt soudain du véhicule.
- N'installez pas l'écran là où il peut (i) gêner la vision du conducteur, (ii) dégrader le fonctionnement de systèmes d'utilisation ou les dispositifs de sécurité du véhicule, incluant les airbags, les commandes du signal de détresse, ou (iii) dégrader la capacité du conducteur à utiliser le véhicule en sécurité.
- Le laser à semi-conducteur sera endommagé s'il devient trop chaud. Installez cet appareil à l'écart de tous les endroits chauds, par exemple les sorties de chauffage.
- Des performances optimales sont obtenues quand l'appareil est installé à un angle inférieur à 30°.

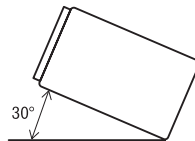

- Lors de l'installation, pour assurer une dispersion correcte de la chaleur quand cet appareil est utilisé, assurez-vous de laisser un espace important derrière la face arrière et enroulez les câbles volants de façon qu'ils ne bloquent pas les orifices d'aération.

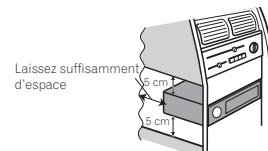

Avant l'installation de cet appareil

- Retirez le support.

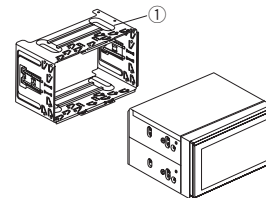

- ① Support (pièce fournie)

Installation

Installation avec le support

1 Installez le support dans le tableau de bord.

Une fois le support installé dans le tableau de bord, sélectionnez et courbez les pattes en fonction de l'épaisseur du tableau de bord. (Fixez cet appareil aussi fermement que possible à l'aide des pattes supérieures et inférieures. Afin de fixer fermement l'appareil, courbez les pattes de 90 degrés.)

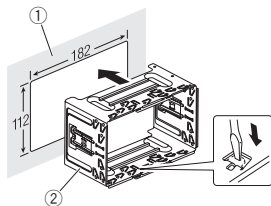

- ① Tableau de bord
- ② Support (pièce fournie)

2 Installez cet appareil.

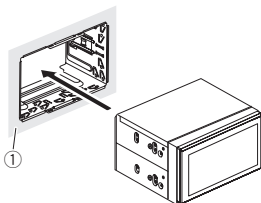

- ① Tableau de bord

Installation à l'aide des trous de vis sur les côtés de l'appareil

● Fixation de l'appareil sur le support de montage radio d'usine.

Positionnez l'appareil de sorte que les trous des vis soient alignés avec les trous des vis sur le support, puis serrez les vis aux 3 emplacements de chaque côté de l'appareil.

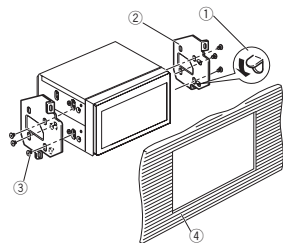
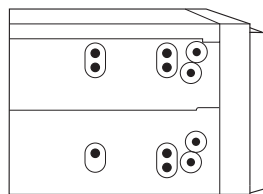

- ① Courbez la languette vers le bas si elle gêne.
- ② Support de montage radio d'usine
- ③ Utilisez des vis à tête bombée (5 mm × 8 mm) ou des vis en affleurement (5 mm × 9 mm), selon la forme des trous de vis dans le support.
- ④ Tableau de bord ou console

Installation

Remarque

Dans certains véhicules, il peut y avoir un écart entre l'appareil et tableau de bord. Dans ce cas, utilisez le cadre fourni pour combler l'espace.

Retrait de l'appareil

1 Retirez l'anneau de garniture.

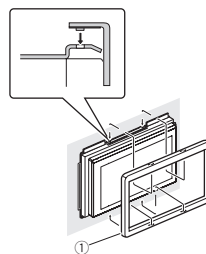

- ① Anneau de garniture
- Retirer la face avant permet d'accéder plus facilement à l'anneau de garniture.

2 Insérez les clés d'extraction fournies dans les deux côtés de l'appareil jusqu'à ce qu'elles s'enclenchent en place.

3 Tirez l'appareil hors du tableau de bord.

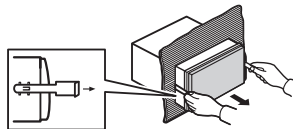

Installation du microphone

(Fonction de AVH-X5500BT/AVH-X3500DAB/AVH-X2500BT)

⚠ PRÉCAUTION

Il est extrêmement dangereux de laisser le fil du microphone s'enrouler autour de la colonne de direction ou du levier de vitesse. Assurez-vous d'installer cet appareil de telle manière qu'il ne gêne pas la conduite.

Remarque

Installez le microphone dans une position et une orientation qui lui permette de capter la voix de la personne qui utilise le système.

Si vous installez le microphone sur le pare-soleil

1 Insérez le fil du microphone dans la fente.

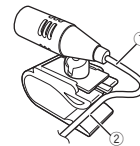

- ① Fil du microphone
- ② Rainure

2 Installez le clip microphone sur le pare-soleil.

Avec le pare-soleil relevé, installez le clip microphone. (Abaisser le pare-soleil réduit le taux de reconnaissance vocale.)

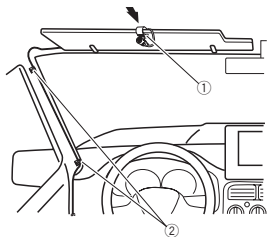

- ① Clip microphone
- ② Serre-fils

Utilisez des serre-fils vendus séparément pour fixer le fil là où c'est nécessaire dans le véhicule.

Si vous installez le microphone sur la colonne de direction

1 Détachez la base pour microphone du clip microphone.

Pour détacher la base pour microphone du clip microphone, faites-la glisser.

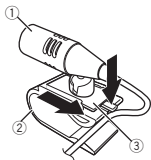

- ① Microphone
- ② Clip microphone
- ③ Base pour microphone

2 Installez le microphone sur la colonne de direction.



- ① Bande double face
- ② Installez le microphone sur la face arrière de la colonne de direction.
- ③ Serre-fils

Utilisez des serre-fils vendus séparément pour fixer le fil là où c'est nécessaire dans le véhicule.

Réglage de l'angle du microphone



L'angle du microphone peut être réglé.

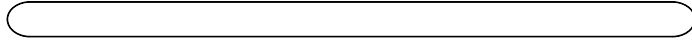
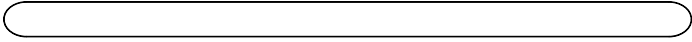

Collegamento delle unità

AVVERTENZA

- Per evitare il rischio di incidenti e la potenziale violazione delle normative in vigore, la visione del video dal sedile anteriore è vietata mentre il veicolo è in movimento. Inoltre, i display posteriori non devono trovarsi in posizioni che possano rappresentare una distrazione visiva per il conducente.
- In alcuni Stati o Paesi la visione di immagini su un display installato all'interno di un veicolo, anche da parte di persone diverse dal conducente, potrebbe essere illegale. Se sono in vigore norme di questo tipo, è necessario osservarle scrupolosamente e le caratteristiche DVD di questa unità non devono essere utilizzate.

ATTENZIONE

- PIONEER non raccomanda di installare o effettuare interventi di manutenzione sull'unità display da soli. L'installazione o la manutenzione del prodotto può esporre al rischio di scosse elettriche o altri pericoli. Per tutti gli interventi di installazione e manutenzione dell'unità display rivolgersi a personale tecnico autorizzato Pioneer.
- Non trapanare un foro nel comparto motore per collegare il cavo giallo dell'unità display alla batteria del veicolo. Le vibrazioni del motore possono a lungo andare danneggiare l'altoparlante nel punto dove il cavo passa dall'abitacolo al comparto motore. Fare particolare attenzione quando si fissa il cavo in questo punto.
- Assicurarsi che i cavi non interferiscano con le parti mobili del veicolo, come la leva del cambio, il freno a mano o il meccanismo di scorrimento dei sedili.

AVVERTENZA

- **IL FILO DI COLORE VERDE CHIARO SUL CONNETTORE DI ALIMENTAZIONE È PROGETTATO PER RILEVARE LA CONDIZIONE DI STAZIONAMENTO DEL VEICOLO E DEVE ESSERE COLLEGATO AL LATO DI ALIMENTAZIONE DELL'INTERRUTTORE DEL FRENO DI STAZIONAMENTO. IL COLLEGAMENTO O L'USO NON CORRETTO DI QUESTO FILO POTREBBE RAPPRESENTARE UNA VIOLAZIONE DELLA NORMATIVA APPLICABILE E PROVOCARE DANNI O LESIONI GRAVI.**

Importante

- Non è possibile installare questa unità in un veicolo che non dispone della posizione ACC (accessoria) per l'interruttore della chiave di avviamento.



Con posizione ACC



Senza posizione ACC

- Se questa unità viene utilizzata in condizioni diverse dalle seguenti, potrebbero verificarsi incendi o malfunzionamenti.
 - Veicoli dotati di batteria da 12 volt e messa a terra negativa.
 - Altoparlanti con uscita nominale da 50 W e impedenza nominale compresa tra 4 Ω e 8 Ω
- Per evitare rischi di cortocircuito, surriscaldamento o malfunzionamento, accertarsi di seguire le indicazioni riportate di seguito.
 - Prima dell'installazione, scollegare il morsetto negativo della batteria.
 - Assicurare i cavi con morsetti per cavi o nastro adesivo. Per proteggere i cavi, avvolgere nastro adesivo attorno agli stessi nei punti in cui entrano in contatto con parti metalliche.

Collegamento delle unità

- Posizionare tutti i cavi in modo che non possano entrare in contatto con componenti mobili, come la leva del cambio e i binari dei sedili.
- Non posizionare i cavi in luoghi soggetti a surriscaldamento, come le bocchette dell'impianto di riscaldamento.
- Non collegare il cavo giallo alla batteria facendolo passare attraverso fori nel vano motore.
- Rivestire tutti i connettori scollegati con nastro isolante.
- Non accorciare i cavi.
- Non condividere mai l'alimentazione con altri dispositivi tagliando l'isolante del cavo di alimentazione dell'unità. La capacità di carico di corrente del cavo è limitata.
- Utilizzare esclusivamente un fusibile con la portata prescritta.
- Non collegare mai direttamente a terra il cavo negativo dell'altoparlante.
- Non legare mai assieme cavi negativi di più altoparlanti.
- Quando questa unità è accesa, i segnali di controllo vengono trasmessi dal cavo blu/bianco. Collegarlo al telecomando del sistema di amplificazione di potenza o al terminale di controllo del relè dell'antenna automatica del veicolo (max. 300 mA 12 V CC). Se il veicolo è dotato di un'antenna a vetro, collegarla al terminale di alimentazione di potenza dell'antenna.
- Non collegare mai il cavo blu/bianco al terminale di alimentazione dell'amplificatore di potenza esterno. Inoltre, non collegarlo mai al terminale di alimentazione dell'antenna automatica. In caso contrario, la batteria potrebbe scaricarsi o potrebbero verificarsi malfunzionamenti.
- Il cavo nero è la messa a terra. I cavi di messa a terra di questa unità e di altre apparecchiature (soprattutto per i prodotti ad alta tensione, quali amplificatori di potenza) devono essere collegati separatamente. In caso contrario, se scollegati accidentalmente, potrebbero provocare incendi o malfunzionamenti.

Collegamento delle unità

Collegamento delle unità

Collegamento del cavo di alimentazione

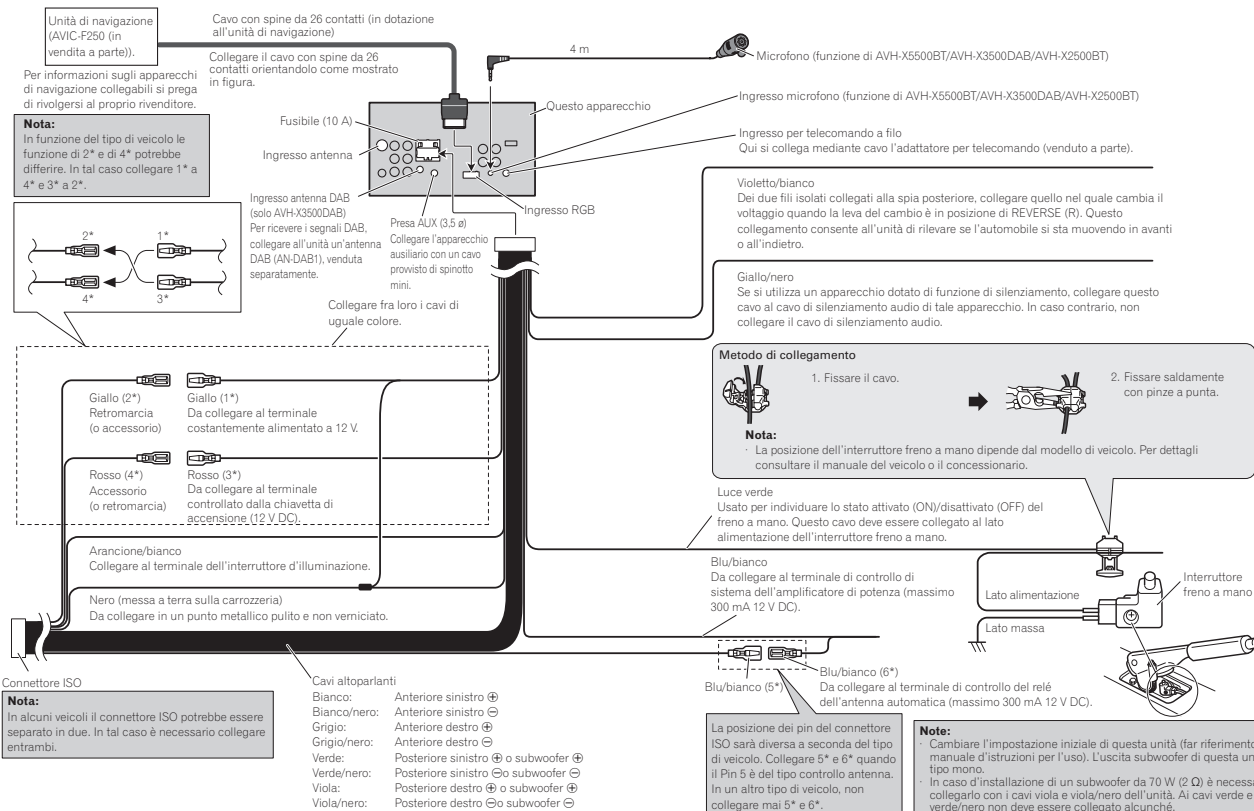

Collegamento delle unità

Quando l'unità viene collegata a un amplificatore di potenza venduto a parte

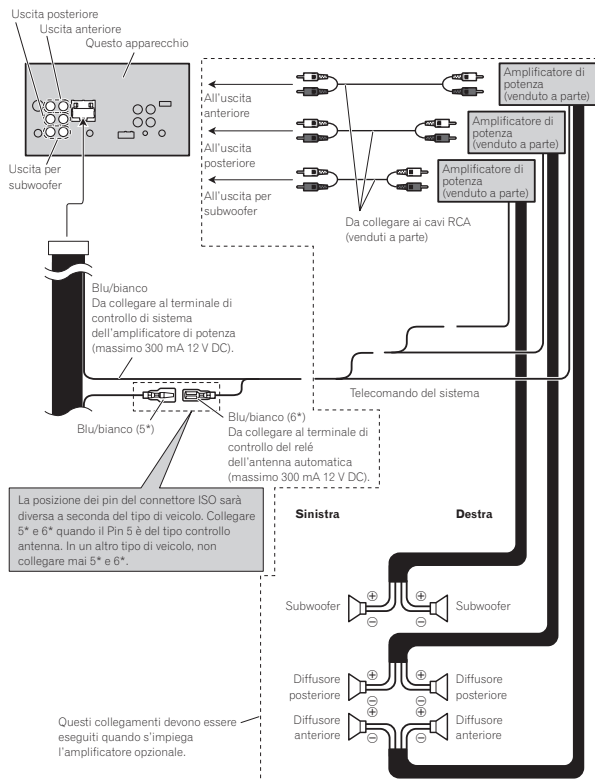

Collegamento delle unità

Collegamento di un componente video esterno e del display

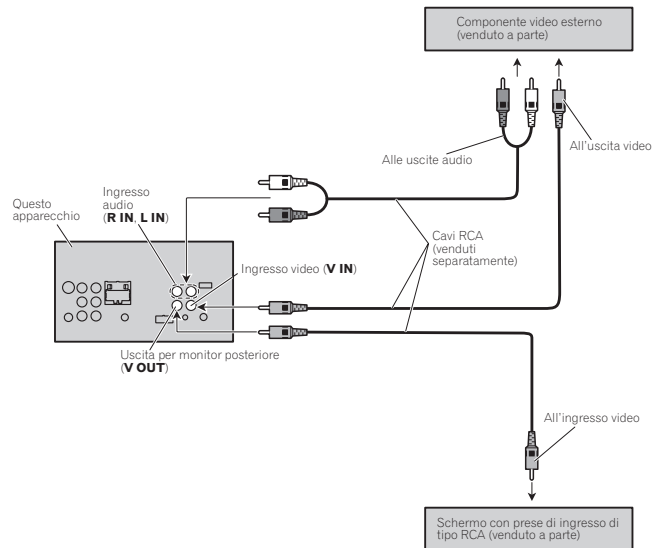

- È necessario cambiare **AV Input** nel menu di sistema quando si collega un componente video esterno.

L'uscita video posteriore di questo prodotto è destinata al collegamento di un display che consente ai passeggeri dei sedili posteriori la visione dei DVD, ecc.

AVVERTENZA

- Non installare mai il display posteriore in una posizione visibile al guidatore mentre il veicolo è in movimento.

Collegamento delle unità

Collegamento a una telecamera per retromarcia

Quando viene inserita la RETROMARCIA (R), il display passa automaticamente all'immagine della telecamera per retromarcia. È necessario impostare **Camera Polarity** correttamente nel menu di sistema. È inoltre possibile cambiare l'immagine della telecamera per retromarcia toccando il tasto sul touch panel. Per ulteriori dettagli, vedere il manuale d'istruzioni.

AVVERTENZA
UTILIZZARE IL SEGNALE IN INGRESSO ESCLUSIVAMENTE PER IMMAGINI INVERTITE O SPECULARI TRASMESSE DALLA TELECAMERA PER RETROMARCIA. USI DIVERSI POTREBBERO PROVOCARE LESIONI O DANNI.

- ATTENZIONE**
- È necessario utilizzare una telecamera che trasmette immagini speculari.
 - Le immagini su schermo potrebbero risultare invertite.
 - La funzione di telecamera per retromarcia deve essere utilizzata solo come ausilio per controllare il rimorchio o per la retromarcia. Non utilizzarla a scopo di intrattenimento.
 - Gli oggetti ripresi dalla telecamera per retromarcia possono apparire più vicini o distanti di quanto non siano in realtà.

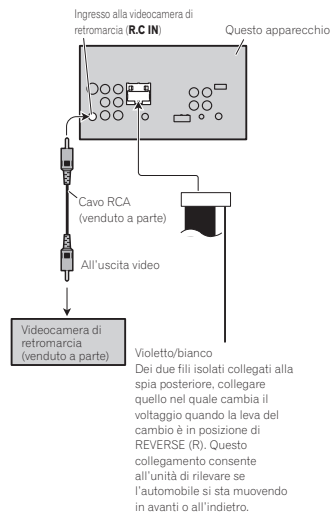

Collegamento delle unità

iPod con connettore Lightning Collegamento con un cavo da Lightning a USB

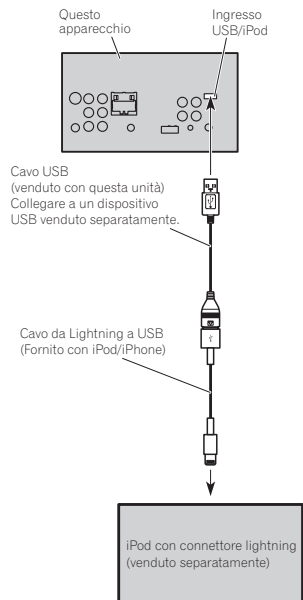

Collegamento con il cavo opzionale CD-IV202AV

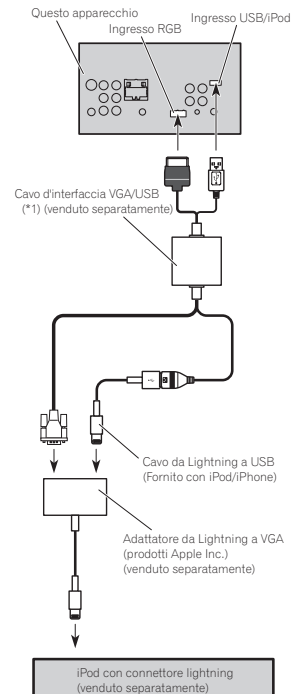

(*1)
 Per dettagli su come collegare il cavo d'interfaccia VGA/USB venduto separatamente (CD-IV202AV), consultare il manuale per il cavo d'interfaccia VGA/USB.

Collegamento delle unità

iPod con connettore da 30 pin Collegamento con il cavo opzionale CD-IU201V

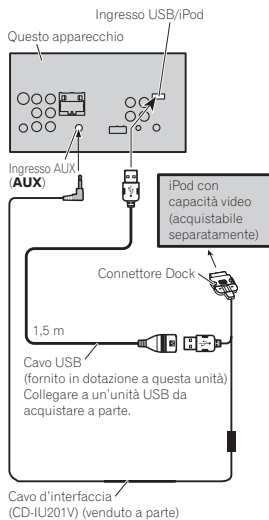

Collegamento con il cavo opzionale CD-IU201S

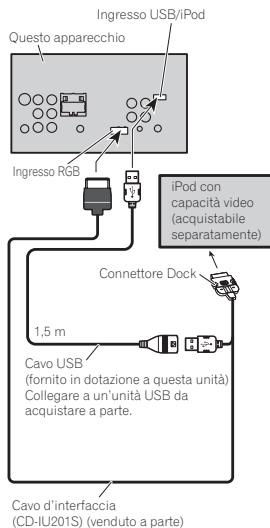

Installazione

Note

- Controllare tutti i collegamenti e i sistemi prima dell'installazione finale.
- Non utilizzare componenti non approvati, poiché potrebbero provocare malfunzionamenti.
- Consultare il rivenditore se l'installazione richiede la trapanatura di fori o altre modifiche del veicolo.
- Non installare questa unità se:
 - potrebbe interferire con il funzionamento del veicolo.
 - potrebbe procurare lesioni al passeggero in caso di arresto improvviso del veicolo.
- Non installare il display in posizioni in cui potrebbe (i) limitare la visuale del guidatore, (ii) limitare le prestazioni dei sistemi operativi o delle funzionalità di sicurezza del veicolo, inclusi gli air bag, i tasti per le luci di emergenza o (iii) limitare l'abilità del guidatore a controllare il veicolo in modo sicuro.
- Se si surriscalda il laser a semiconduttore potrebbe subire danni. Non installare questa unità in luoghi soggetti a surriscaldamento, come in prossimità delle bocchette dell'impianto di riscaldamento.
- Le prestazioni ottimali si ottengono quando l'unità viene installata con un'angolazione inferiore a 30°.

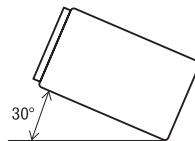

- Durante l'installazione, per assicurare la corretta dissipazione del calore quando si utilizza l'unità, accertarsi di lasciare ampio spazio dietro il pannello posteriore e avvolgere eventuali cavi allentati in modo che non ostruiscano le aperture.

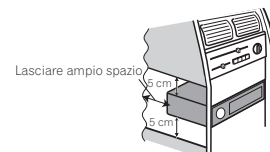

Prima dell'installazione dell'unità

- Rimuovere il supporto.

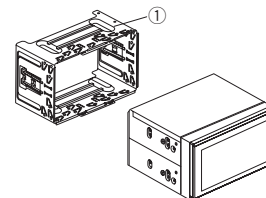

- ① Supporto (componente montato in fabbrica)

Installazione

Installazione utilizzando il supporto

1 Installare il supporto nel cruscotto.

Dopo aver inserito il supporto nel cruscotto, scegliere e piegare le linguette in modo che corrispondano allo spessore del materiale del cruscotto. (Installare l'unità utilizzando le linguette superiori e inferiori in modo che sia fissata il più saldamente possibile. Per un montaggio sicuro, piegare le linguette a 90 gradi).

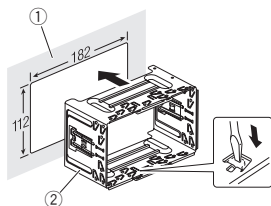

- ① Cruscotto
② Supporto
(componente montato in fabbrica)

2 Installare l'unità.

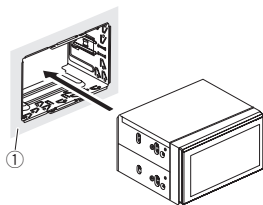

- ① Cruscotto

Installazione utilizzando i fori delle viti ai lati dell'unità

● Fissare l'unità alla staffa di montaggio radio.

Posizionare l'unità in modo che i fori per le viti sull'unità corrispondano ai fori per le viti sulla staffa, quindi serrare le viti in 3 posizioni su ciascun lato.

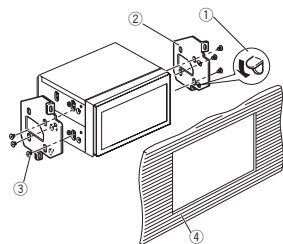
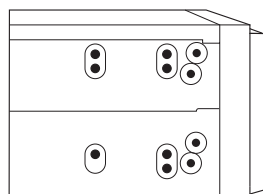

- ① Quando la linguetta si inserisce nel foro, piegarla verso il basso.
② Staffa di montaggio radio
③ Utilizzare viti truss (da 5 mm × 8 mm) o viti a testa piana svasata (da 5 mm × 9 mm), a seconda della forma dei fori per le viti sulla staffa.
④ Cruscotto o console

Installazione

Nota

In alcuni tipi di veicoli, potrebbe crearsi un dislivello tra l'unità e il cruscotto. In questo caso, utilizzare la cornice fornita con il prodotto per riempire lo spazio.

Rimozione dell'unità

1 Rimuovere la guarnizione.

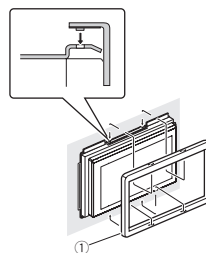

- ① Guarnizione
• La rimozione del frontalino permette di accedere facilmente alla guarnizione.

2 Inserire le chiavi di estrazione fornite su entrambi i lati dell'unità fino a che non scattano in posizione.

3 Estrarre l'unità dal cruscotto.

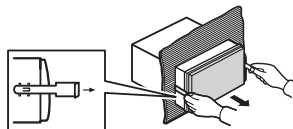

Installazione del microfono

(Funzione dell'unità AVH-X5500BT/AVH-X3500DAB/AVH-X2500BT)

⚠ ATTENZIONE

È estremamente pericoloso se il filo di sostegno del microfono si avvolge attorno al piantone dello sterzo o alla leva del cambio. Accertarsi quindi di installare questa unità in modo tale da non ostacolare la guida.

Nota

Installare il microfono in una posizione e un orientamento tale da consentire il rilevamento della voce della persona che utilizza il sistema.

Installazione del microfono sull'aletta parasole

1 Inserire il cavo del microfono nella scanalatura.



- ① Cavo del microfono
② Scanalatura

2 Installare la clip del microfono sull'aletta parasole.

Con l'aletta parasole piegata verso l'alto, installare la clip del microfono. (Abbassare l'aletta parasole riduce la percentuale di riconoscimento della voce.)

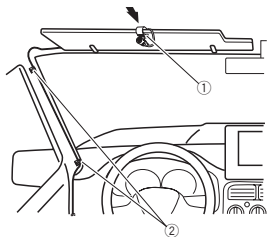

- ① Clip del microfono
- ② Morsetto

Utilizzare i morsetti venduti separatamente per assicurare il cavo, ove necessario, all'interno del veicolo.

Installazione del microfono sul piantone dello sterzo

1 Scollegare la base del microfono dalla clip del microfono.

Per scollegare la base del microfono dalla clip, far scorrere la base del microfono.

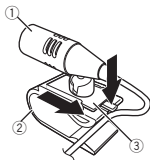

- ① Microfono
- ② Clip del microfono
- ③ Base del microfono

2 Installare il microfono sul piantone dello sterzo.



- ① Nastro biadesivo
- ② Installare il microfono sul lato posteriore del piantone dello sterzo.
- ③ Morsetto

Utilizzare i morsetti venduti separatamente per assicurare il cavo, ove necessario, all'interno del veicolo.

Regolazione dell'angolazione del microfono



È possibile regolare l'angolazione del microfono.

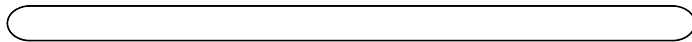
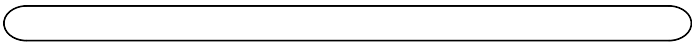

Conexión de las unidades

⚠️ ADVERTENCIA

- Para evitar el riesgo de accidentes y la posible violación de las leyes pertinentes, nunca se debe visualizar el vídeo de los asientos delanteros mientras se maneja el vehículo. Además, las pantallas traseras no deben estar en un lugar donde representen una distracción visual para el conductor.
- En algunos países o estados, puede ser ilícita la visualización de imágenes en un display dentro de un vehículo, incluso por otras personas que no sean el conductor. En los casos en que resulten aplicables, estas normas deben respetarse y no deben usarse las funciones de DVD de esta unidad.

⚠️ PRECAUCIÓN

- PIONEER no recomienda que instale o repare la unidad de display usted mismo. La instalación o reparación del producto puede exponerle a descargas eléctricas u otros riesgos. Para cualquier operación de instalación y/o reparación de la unidad de display, diríjase al personal de servicio autorizado de Pioneer.
- No haya un agujero en el compartimento del motor para conectar el cable amarillo de la unidad de display a la batería del vehículo. La vibración del motor podría provocar fallos de aislamiento en el punto en el que el cable pasa del compartimento de los pasajeros al compartimento del motor. Tenga sumo cuidado al asegurar el cable en este punto.
- Asegúrese de que los cables no interfieran con las partes móviles del vehículo, como la palanca de cambios, el freno de mano o el mecanismo de deslizamiento de los asientos.

⚠️ ADVERTENCIA

- **EL CABLE VERDE CLARO DEL CONECTOR DE ALIMENTACIÓN ESTÁ DISEÑADO PARA DETECTAR SI EL VEHÍCULO ESTÁ ESTACIONADO Y DEBE CONECTARSE CON EL LADO DE LA FUENTE DE ALIMENTACIÓN DEL INTERRUPTOR DEL FRENO DE MANO. LA CONEXIÓN O EL USO INCORRECTO DE ESTE CABLE PUEDE INFRINGIR LAS LEYES PERTINENTES Y OCASIONAR LESIONES FÍSICAS O DAÑOS GRAVES.**

🔧 Importante

- No es posible instalar esta unidad en un vehículo con una llave de encendido que no tenga la posición ACC (accesorio).



Posición ACC



Sin posición ACC

- El uso de esta unidad en unas condiciones distintas de las indicadas a continuación podría causar incendios o fallos de funcionamiento.
 - Vehículos con una batería de 12 voltios y conexión a tierra negativa.
 - Altavoces con 50 W (valor de salida) y 4 Ω a 8 Ω (valor de impedancia).
- Para evitar cortocircuitos, sobrecalentamiento o fallos de funcionamiento, asegúrese de seguir las siguientes instrucciones.
 - Desconecte el terminal negativo de la batería antes de la instalación.
 - Asegure el cableado con pinzas para cables o cinta adhesiva. Envuelva con cinta adhesiva las partes en contacto con piezas metálicas para proteger el cableado.
 - Mantenga los cables alejados de las partes móviles, como la palanca de cambios y los raíles de los asientos.

Conexión de las unidades

- Coloque todos los cables alejados de lugares calientes, como cerca de la salida del calefactor.
- No conecte el cable amarillo a la batería pasándolo a través del orificio hasta el compartimiento del motor.
- Cubra con cinta aislante los conectores de cables que queden desconectados.
- No acorte ningún cable.
- Nunca corte el aislamiento del cable de alimentación de esta unidad para compartir la corriente con otros equipos. La capacidad de corriente del cable es limitada.
- Utilice un fusible con la intensidad nominal indicada.
- Nunca conecte el cable negativo de los altavoces directamente a tierra.
- Nunca empalme los cables negativos de varios altavoces.
- Cuando se enciende esta unidad, se emite una señal de control a través del cable azul/blanco. Conecte este cable al mando a distancia del sistema de un amplificador de potencia externo o al terminal de control del relé de la antena automática del vehículo (máx. 300 mA 12 V cc). Si el vehículo posee una antena integrada en el cristal del parabrisas, conéctela al terminal de la fuente de alimentación del amplificador de la antena.
- Nunca conecte el cable azul/blanco al terminal de potencia de un amplificador de potencia externo, ni al terminal de potencia de la antena automática, de lo contrario, puede descargarse la batería o producirse un fallo de funcionamiento.
- El cable negro es el cable a tierra. Los cables a tierra de esta unidad y de otros productos (especialmente productos de alta tensión, como amplificadores de potencia) se deben conectar por separado, de lo contrario, puede producirse un incendio o un fallo de funcionamiento si se desconectan por accidente.

Conexión de las unidades

Conexión de las unidades

Conexión del cable de alimentación

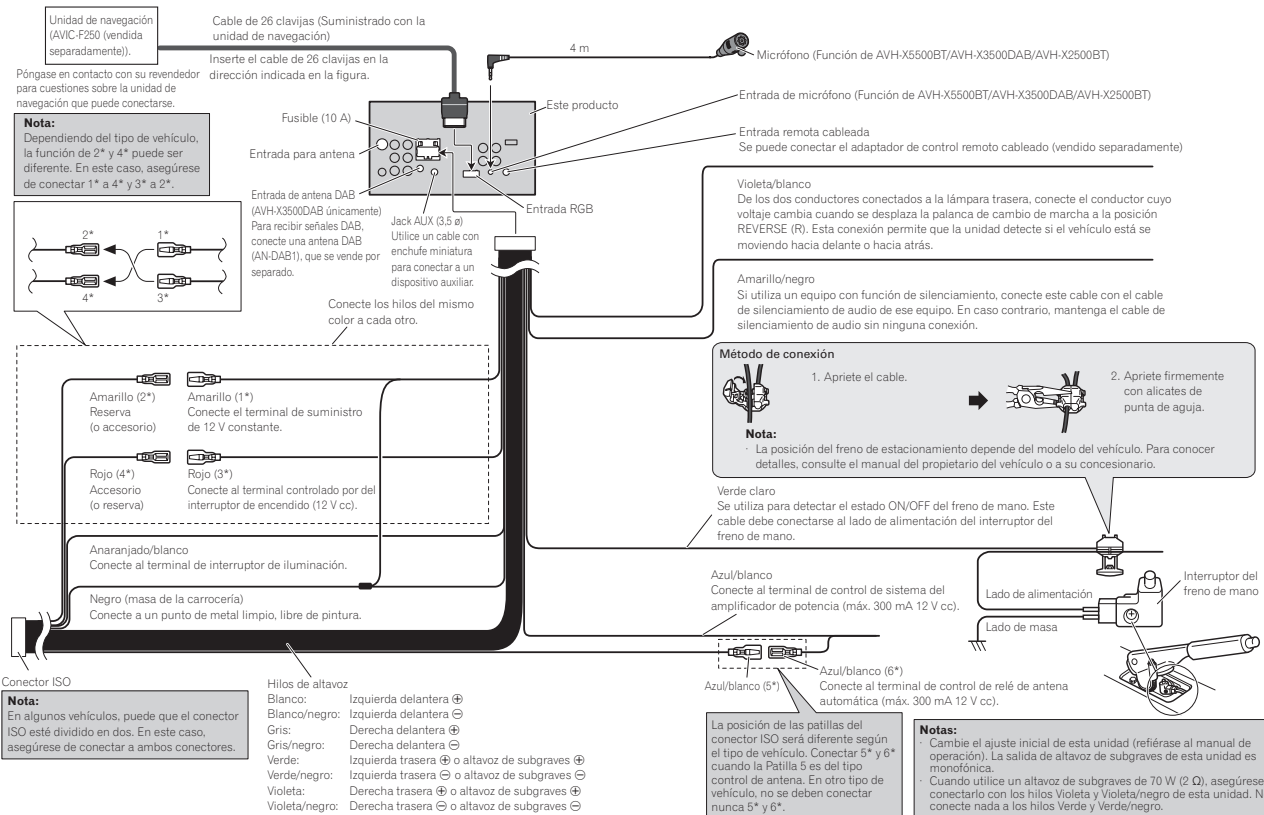

Conexión de las unidades

Conexión a un amplificador de potencia comprado por separado

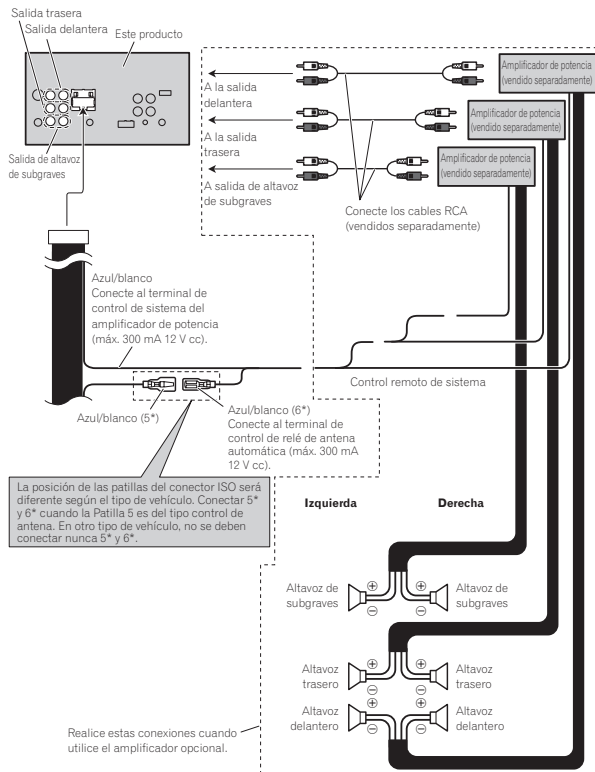

Conexión de las unidades

Conexión con el componente de vídeo externo y el display

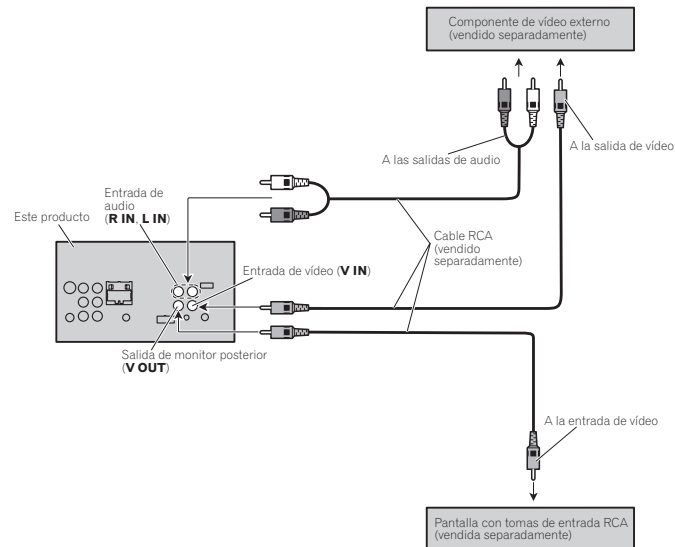

- Es necesario cambiar **AV Input** en el menú del sistema al conectar el componente de vídeo externo.

La salida de vídeo posterior de este producto sirve para conectar un display que permita a los pasajeros de los asientos traseros ver un DVD, etc.

⚠ ADVERTENCIA

- No instale jamás un display trasero en una ubicación que sea visible para el conductor mientras el vehículo está en marcha.

Conexión de las unidades

Conexión con una cámara retrovisora

Cuando la palanca de cambios está en posición de MARCHA ATRÁS (R), la pantalla de la unidad se cambia automáticamente a la imagen retrovisora. Deberá configurar **Camera Polarity** correctamente en el menú del sistema.

También puede cambiar la imagen retrovisora pulsando el teclado táctil. Si desea más información, consulte el manual de instrucciones.



ADVERTENCIA
UTILICE SÓLO ENTRADAS PARA VISTA AL REVÉS O IMAGEN DE ESPEJO EN LA CÁMARA RETROVISORA. OTROS USOS PODRÍAN PROVOCAR HERIDAS O DAÑOS.



PRECAUCIÓN

- **Debe utilizar una cámara que genere imágenes invertidas de espejo.**
- La imagen de la pantalla puede aparecer invertida.
- la función de cámara retrovisora se debe utilizar para tener siempre vigilados los trailers, o al dar marcha atrás. No la utilice para fines lúdicos.
- Los objetos de la vista trasera pueden parecer más cercanos o más lejano de lo que en realidad están.

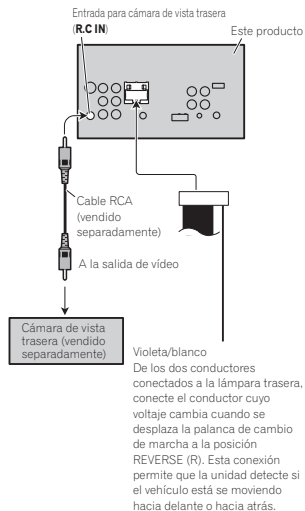

Conexión de las unidades

iPod con conector Lightning Conexión con el cable Lightning a USB

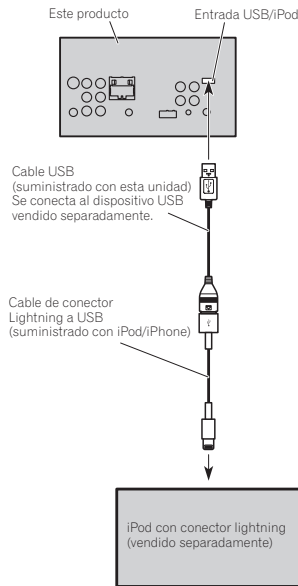

Conexión con el cable opcional CD-IV202AV

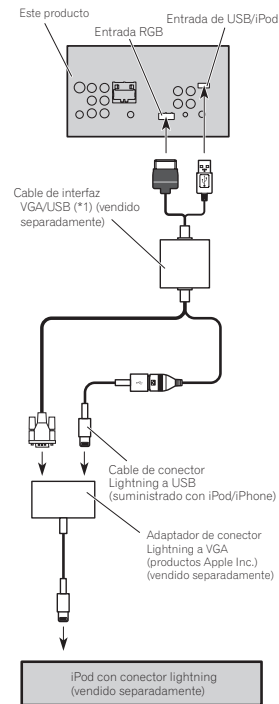

(*1)
 Para los detalles sobre cómo conectar el cable de interfaz VGA/USB vendido separadamente (CD-IV202AV), consulte el manual del cable de interfaz VGA/USB.

Conexión de las unidades

iPod con conector de 30 patillas

Conexión con un cable CD-IU201V opcional

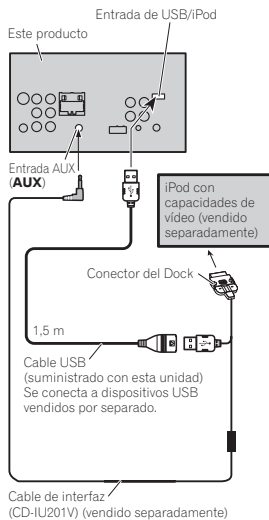

Conexión con un cable CD-IU201S opcional

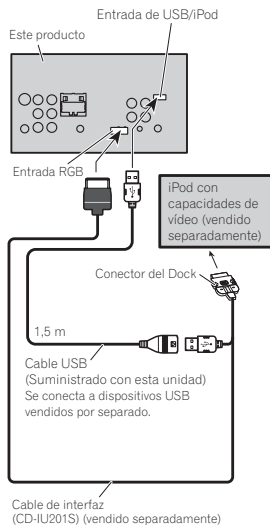

Instalación

Notas

- Compruebe todas las conexiones y sistemas antes de la instalación final.
- No utilice piezas no autorizadas, ya que pueden causar fallos de funcionamiento.
- Consulte a su distribuidor si para la instalación es necesario taladrar orificios o hacer otras modificaciones al vehículo.
- No instale esta unidad en un lugar donde:
 - Pueda interferir con el manejo del vehículo.
 - Pueda lesionar a un pasajero como consecuencia de un frenazo brusco.
- No instale el display en un lugar que (i) pueda obstaculizar la visión del conductor; (ii) pueda alterar el funcionamiento de los sistemas operativos o los dispositivos de seguridad del vehículo, en particular los airbags y los botones de las luces de emergencia o (iii) pueda afectar a la capacidad del conductor para conducir el vehículo de manera segura.
- El láser semiconductor se dañará si se sobrecalienta. Instale esta unidad alejada de zonas que alcancen altas temperaturas, como cerca de la salida del calefactor.
- Se logra un rendimiento óptimo si la unidad se instala en un ángulo inferior a 30°.

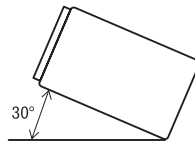

- Cuando instale, para asegurar la dispersión apropiada del calor durante el uso de esta unidad, asegúrese de dejar un amplio espacio por detrás del panel trasero y enrolle los cables sueltos de modo que no bloqueen las aberturas de ventilación.

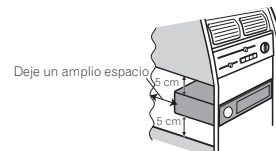

Antes de instalar esta unidad

- Retire el soporte.

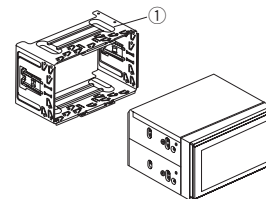

- ① Soporte (pieza suministrada de fábrica)

Instalación con el soporte

- 1 **Instale el soporte en el panel.** Después de insertar el soporte en el panel, seleccione las pestañas que se acoplen al espesor del material del panel, y dóblelas (instale esta unidad tan firmemente como sea posible, usando las pestañas superior e inferior; para fijar la unidad, doble las pestañas 90 grados).

Instalación

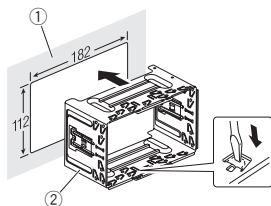

- ① Salpicadero
② Soporte
(pieza suministrada de fábrica)

2 Instale esta unidad.

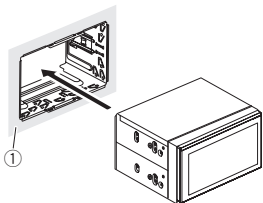

- ① Salpicadero

Instalación usando los agujeros para tornillos ubicados en ambos costados de la unidad

- Fijar la unidad al soporte de montaje de radio de fábrica.

Coloque la unidad de forma que los orificios para los tornillos estén alineados con los orificios para los tornillos de la carcasa y, a continuación, apriete los tornillos en 3 lugares en cada lado.

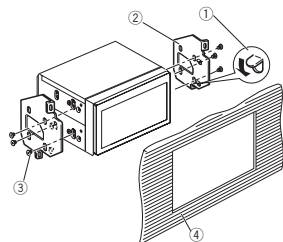
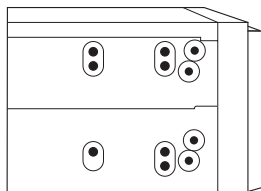

- ① Si la lengüeta supone un impedimento, dóblela hacia abajo.
② Soporte de montaje de radio de fábrica
③ Utilice tornillos de cabeza redonda (5 mm × 8 mm) o tornillos de cabeza embutida (5 mm × 9 mm), según los orificios roscados del soporte.
④ Salpicadero o consola

Nota

Es posible que la unidad y el panel no encajen perfectamente en algunos vehículos. Si esto ocurre, utilice el marco suministrado para taponar el hueco.

Instalación

Extracción de la unidad

1 Retire el anillo de guarnición.

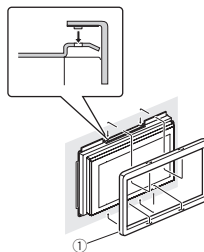

- ① Anillo de guarnición
- Libere el panel delantero para acceder más fácilmente al anillo de guarnición.

2 Inserte en ambos lados de la unidad las llaves de extracción provistas hasta que se escuche un ligero chasquido.

3 Extraiga la unidad del salpicadero.

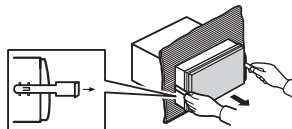

Instalación del micrófono

(Función de AVH-X5500BT/AVH-X3500DAB/AVH-X2500BT)

⚠ PRECAUCIÓN

Es muy peligroso que el cable del micrófono se enrolle alrededor de la columna de dirección o la palanca de cambios. Asegúrese de instalar la unidad de tal forma que no dificulte la conducción.

Nota

Instale el micrófono en una posición y orientación que permita detectar la voz de la persona que utiliza el sistema.

Instalación del micrófono en el parasol

1 Ajuste el cable del micrófono en la ranura.

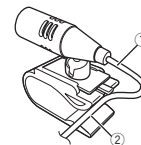

- ① Cable del micrófono
② Ranura

2 Instale la abrazadera del micrófono en el parasol.

Levante el parasol e instale la pinza del micrófono (si lo baja reduce la capacidad del reconocimiento de voz).

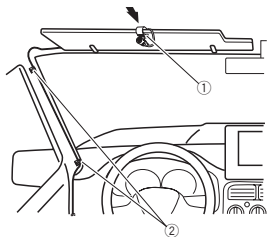

- ① Pinza
- ② Abrazadera

Use las abrazaderas compradas por separado para fijar el cable en los lugares del interior del vehículo donde sea necesario.

Instalación del micrófono en la columna de dirección

1 Suelte la base del micrófono de la abrazadera del micrófono.

Para soltar la base del micrófono de la abrazadera del micrófono, deslice la base del micrófono.

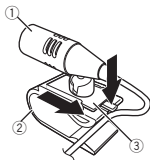

- ① Micrófono
- ② Pinza
- ③ Base del micrófono

2 Instale el micrófono en la columna de dirección.



- ① Cinta adhesiva de doble cara
- ② Instale el micrófono en la parte trasera de la columna de dirección.
- ③ Abrazadera

Use las abrazaderas compradas por separado para fijar el cable en los lugares del interior del vehículo donde sea necesario.

Ajuste del ángulo del micrófono



Se puede ajustar el ángulo del micrófono.

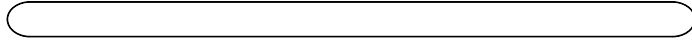
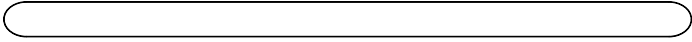

Anschließen der Geräte

⚠️ WARNUNG

- Um Unfallrisiken und Verstöße gegen geltende Gesetze zu vermeiden, darf das Video niemals von den Vordersitzen aus während der Fahrt betrachtet werden. Darüber hinaus sollten Heckdisplays niemals in einer Position angebracht werden, in der sie den Fahrer visuell ablenken.
- In einigen Ländern oder Regionen kann die Anzeige von Bildern auf einem Display im Fahrzeug selbst für Bei- und Mitfahrer verboten sein. Wenn derartige Vorschriften vorliegen, müssen sie beachtet werden, d. h. die DVD-Funktionen dieses Geräts sollten in diesem Fall nicht verwendet werden.

⚠️ VORSICHT

- PIONEER empfiehlt Ihnen, die Installation und Wartung des Displays nicht selbst vorzunehmen. Bei der Installation und Wartung des Produkts setzen Sie sich ggf. der Gefahr eines elektrischen Schlags bzw. anderen Gefahren aus. Aus diesem Grund sollten Installation und Wartung des Displays dem von Pioneer autorisierten Wartungspersonal vorbehalten bleiben.
- Um die Verbindung des gelben Display-Kabels mit der Fahrzeugbatterie herzustellen, sollten Sie keinesfalls ein Loch in den Motorraum bohren. Durch die vom Motor erzeugten Vibrationen kann es unter Umständen zu einer Beschädigung der Isolation an dem Punkt kommen, an dem das Kabel von der Fahrerkabine in den Motorraum geführt wird. Sie sollten das Kabel deshalb an diesem Punkt besonders sorgfältig sichern.
- Stellen Sie sicher, dass die Mobilität der beweglichen Fahrzeugkomponenten, z. B. Schalthebel, Handbremse und Sitzschienen, nicht durch etwaige Kabel beeinträchtigt wird.

⚠️ WARNUNG

- **DIE HELLGRÜNE LEITUNG AM STROMANSCHLUSS DIENT DER IDENTIFIZIERUNG DES STATUS DER HANDBREMSE (ANGEZOGEN) UND MUSS MIT DEM STROMVERSORGUNGSANSCHLUSS DES HANDBREMSENSCHALTERS VERBUNDEN WERDEN. EINE UNSACHGEMÄSSE VERBINDUNG ODER VERWENDUNG DIESEER LEITUNG KANN GEGEN GELTENDE GESetze VERSTOSSEN UND ZU SCHWEREN VERLETZUNGEN ODER SACHSCHÄDEN FÜHREN.**

🔌 Wichtig

- Dieses Gerät kann nicht in Fahrzeugen installiert werden, die am Zündschalter keine Position ACC aufweisen.



Zündung mit Position
ACC



Zündung ohne Position
ACC

- Der Einsatz dieses Geräts in einer anderen als der nachstehend angegebenen Betriebsumgebung kann einen Brand auslösen oder eine Funktionsstörung zur Folge haben:
 - Kraftfahrzeuge mit 12-Volt-Batterie und negativer Erdung.
 - Lautsprecher mit 50 W (Ausgabe) und 4Ω bis 8Ω (Impedanz).
- Um Kurzschluss, Überhitzung oder Funktionsstörungen zu vermeiden, halten Sie sich stets an die nachstehend aufgeführten Anweisungen:
 - Trennen Sie die Verbindung zur negativen Anschlussklemme der Fahrzeugbatterie, bevor Sie das Gerät installieren.

Anschließen der Geräte

- Sichern Sie die Kabel mit Kabelklemmen oder Klebeband. Zum Schutz der Verkabelung sollten die Kabel an allen Stellen, an denen sie mit Metallteilen in Berührung kommen, mit Isolierband umwickelt werden.
- Bringen Sie die Kabel in sicherer Entfernung von beweglichen Fahrzeugkomponenten, wie z. B. Schalthebel und Sitzschienen, an.
- Bringen Sie die Kabel in größtmöglicher Entfernung von Stellen an, die sich erhitzen, wie z. B. die Heizungsöffnung.
- Führen Sie das gelbe Batteriekabel nicht durch ein Loch in den Motorraum, um die Verbindung mit der Fahrzeugbatterie herzustellen.
- Kleben Sie freie Kabelanschlüsse mit Isolierband ab.
- Kürzen Sie die Kabel nicht.
- Entfernen Sie niemals die Isolierung des Stromkabels dieses Geräts, um die Stromzufuhr mit einem anderen Gerät zu teilen. Dadurch wird die Stromversorgungsleistung des Kabels beeinträchtigt.
- Verwenden Sie eine Sicherung, die den vorgegeben Leistungsmerkmalen entspricht.
- Verdrahten Sie das negative Lautsprecherkabel niemals direkt mit der Erde.
- Gruppieren Sie niemals die negativen Kabel mehrerer Lautsprecher.
- Wenn dieses Gerät eingeschaltet wird, liegen Steuersignale am blau/weißen Kabel an. Verbinden Sie dieses Kabel mit der Systemfernbedienung eines externen Leistungsverstärkers oder der Steuerklemme des Automatikantennenrelais des Kraftfahrzeugs (max. 300 mA, 12 V Gleichspannung). Wenn das Fahrzeug mit einer in die Heckscheibe integrierten Radioantenne ausgestattet ist, verbinden Sie das Kabel mit der Versorgungsklemme des Antennenboosters.

- Verbinden Sie das blau/weiße Kabel niemals mit der Leistungsklemme des externen Leistungsverstärkers. Darüber hinaus darf das Kabel keinesfalls mit der Leistungsklemme der Fahrzeugantenne verbunden werden. Andernfalls kann es zu einer Entleerung oder Funktionsstörung der Fahrzeugbatterie kommen.
- Das schwarze Kabel gewährleistet die Erdung. Dieses Kabel wie auch die Erdungskabel anderer Produkte (insbesondere von Hochstromprodukten wie Leistungsverstärker) müssen separat verdrahtet werden. Andernfalls kann es zu einem Brand oder einer Funktionsstörung kommen, wenn sich die Kabel versehentlich lösen.

Anschließen der Geräte

Anschließen der Geräte

Anschluss des Stromkabels

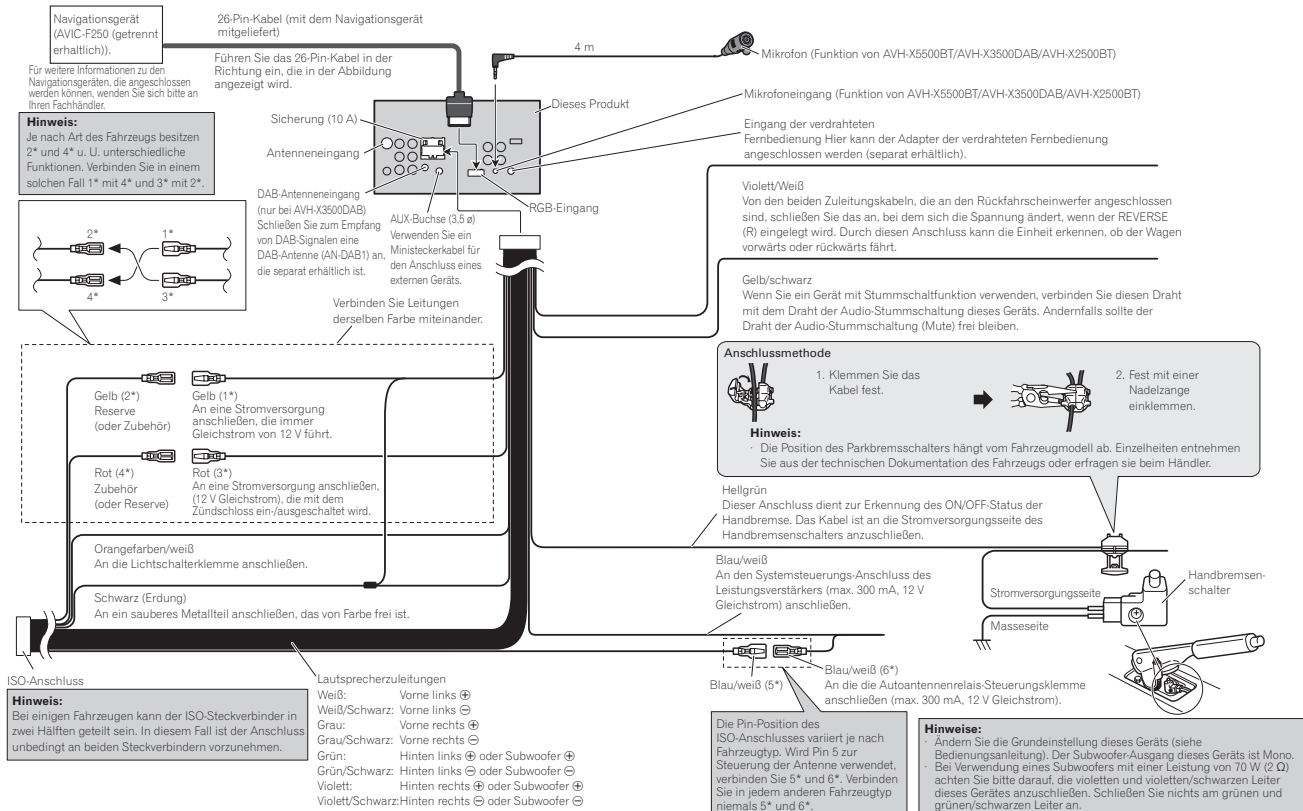

Anschließen der Geräte

Bei Anschluss an einen separat erhältlichen Leistungsverstärker

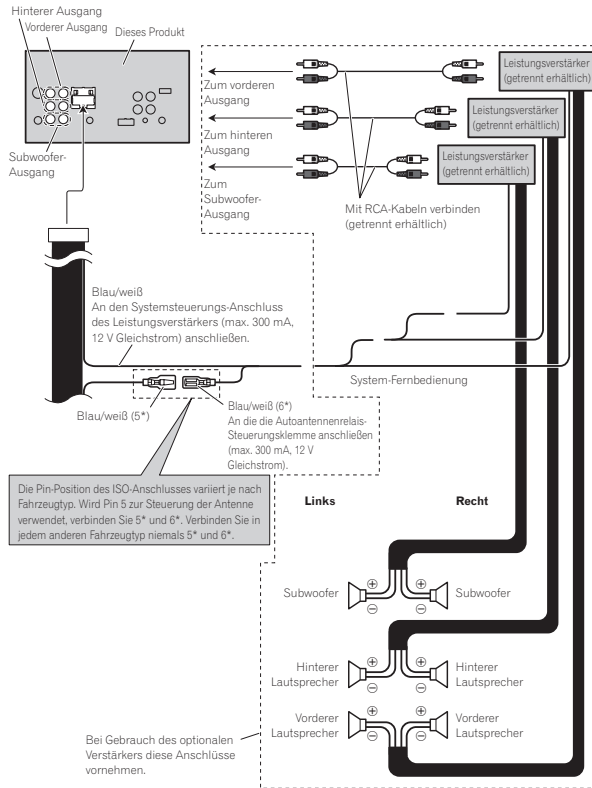

Anschließen der Geräte

Bei Anschluss der externen Videokomponente mit dem Display

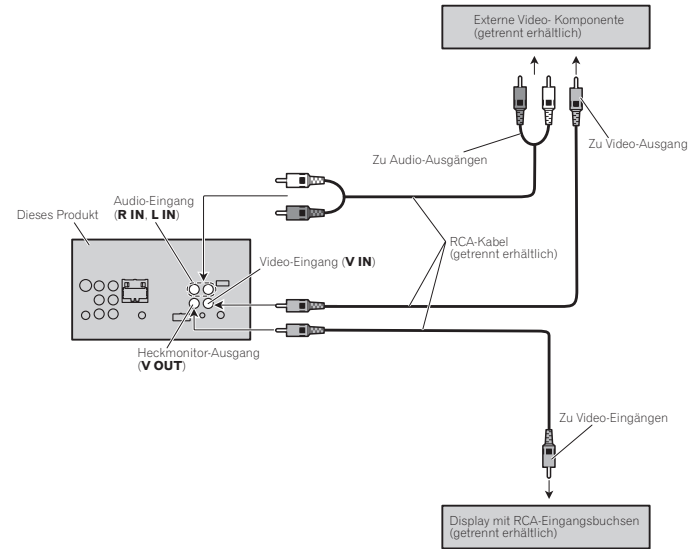

- Beim Anschließen der externen Videokomponente ist es notwendig, im Systemmenü die Option **AV Input** zu ändern.

Der Videoheckausgang dieses Geräts ermöglicht den Anschluss eines Displays, auf dem für die Mitfahrer auf dem Rücksitz DVDs etc. abgespielt werden können.

! WARNUNG

- Installieren Sie niemals ein Heckdisplay an einem Ort, der vom Fahrer während der Fahrt eingesehen werden kann.

Anschließen der Geräte

Bei Anschluss mit einer Heckbildkamera

Wenn der Schalthebel in die Position RÜCKWÄRTS (R) eingelegt wird, schaltet das Gerät automatisch auf das Videobild der Heckbildkamera um. Hierfür müssen Sie die **Camera Polarity** im Systemmenü korrekt einstellen.

Sie können auch durch die Berührung des Sensorflecks auf das Heckbild umschalten. Details finden Sie in der Bedienungsanleitung.

! WARNUNG
VERWENDEN SIE DEN EINGANG NUR FÜR EINE SPIEGELVERKEHRTE ODER SPIEGELBILD-HECKBILDKAMERA. EINE ANDERE VERWENDUNG KÖNNTE VERLETZUNGEN ODER SACHSCHÄDEN ZUR FOLGE HABEN.

! VORSICHT

- Hierfür ist die Verwendung einer Kamera erforderlich, die spiegelverkehrte Bilder ausgibt.
- Das Bild kann ggf. spiegelverkehrt wiedergegeben werden.
- Die Heckbildkamera dient dazu, Fahrzeuganhänger im Auge zu behalten oder das Fahrzeug zurückzusetzen. Verwenden Sie sie nicht zu Unterhaltungszwecken.
- Objekte in der Heckansicht können möglicherweise näher oder ferner erscheinen, als sie tatsächlich sind.

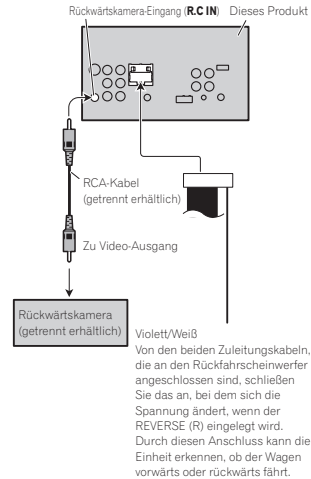

Anschließen der Geräte

iPod mit Lightning Connector Beim Anschluss über ein Lightning-auf-USB-Kabel

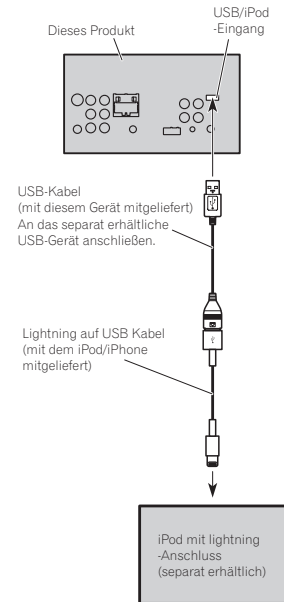

Beim Anschluss über ein optionales CD-IV202AV-Kabel

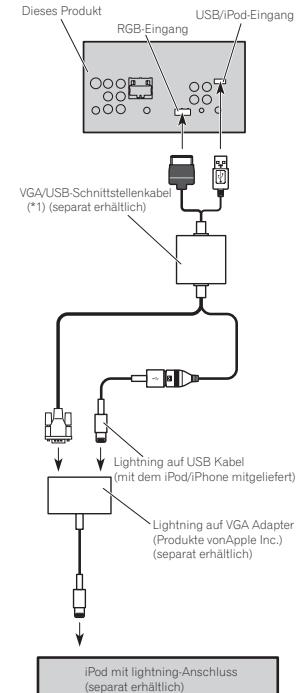

(*1)
 Entnehmen Sie Details zum Anschluss des separat erhältlichen VGA/USB-Schnittstellenkabels (CD-IV202AV) dessen Anleitung.

iPod mit 30-poligem Anschluss

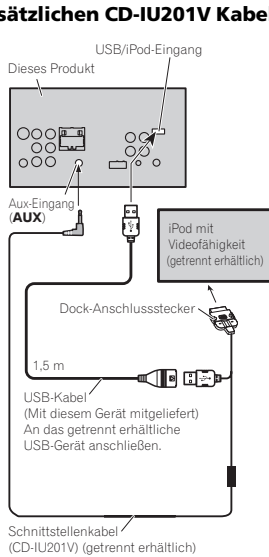
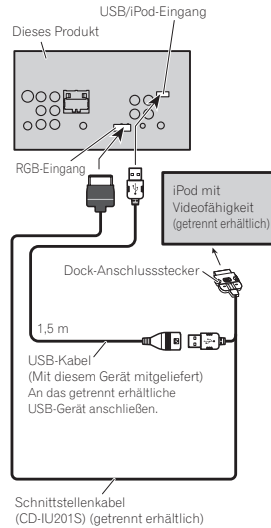
Bei Anschluss mit einem
zusätzlichen CD-IU201V KabelBei Anschluss mit einem
zusätzlichen CD-IU201S Kabel

Hinweise

- Überprüfen Sie vor der endgültigen Installation alle Anschlüsse und Systeme.
- Die Verwendung nicht zugelassener Teile kann eine Funktionsstörung zur Folge haben.
- Wenden Sie sich an Ihren Fachhändler, wenn für die Installation Löcher gebohrt oder andere Änderungen am Fahrzeug vorgenommen werden müssen.
- Installieren Sie dieses Gerät keinesfalls an folgenden Orten:
 - Orte, an denen das Gerät die Steuerung des Fahrzeugs behindern könnte.
 - Orte, an denen das Gerät die Insassen des Fahrzeugs im Anschluss an eine Schnellbremsung verletzen könnte.
- Bringen Sie das Display nicht an Orten an, wo es (i) die Sicht des Fahrers behindert, (ii) die Funktionen der Betriebssysteme oder Sicherheitseinrichtungen des Fahrzeugs, einschließlich der Airbags und Warnblinkanlagenschalter, stört oder (iii) die Fähigkeit des Fahrers zur sicheren Bedienung des Fahrzeugs beeinträchtigt.
- Der Halbleiterlaser kann durch Überhitzung beschädigt werden. Installieren Sie dieses Gerät deshalb in sicherer Entfernung von Hitzequellen, wie z. B. Heizöffnungen.
- Optimale Leistung kann durch eine Installation des Geräts in einem Winkel unter 30° erzielt werden.

- Um beim Gebrauch des Geräts eine ordnungsgemäße Wärmezerstreuung zu gewährleisten, ist bei der Installation genügend Freiraum hinter der Rückseite vorzusehen. Lose Kabel sind aufzuwickeln, damit sie die Lüftung nicht behindern.

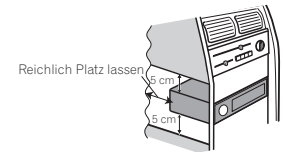
Vor dem Anbringen dieser
Einheit

- Nehmen Sie die Halterung ab.

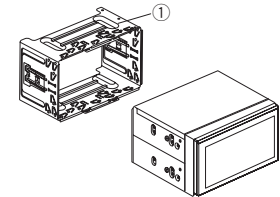

- ① Halterung (werkseitig mitgelieferte Teile)

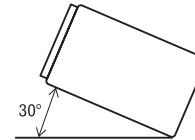

Installation

Installation mit Halterung

1 Bringen Sie die Halterung am Armaturenbrett an.

Wählen und biegen Sie nach dem Einsetzen der Halterung im Armaturenbrett die Klammern entsprechend der Dicke des Armaturenbrettmaterials. (Setzen Sie diese Einheit so fest wie möglich mithilfe der oberen und unteren Klammern ein. Biegen Sie die Klammern 90 Grad, um einen fest Halt zu gewährleisten.)

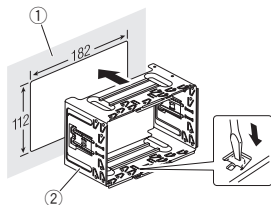

- ① Armaturenbrett
- ② Halterung
(werkseitig mitgelieferte Teile)

2 Installieren Sie dieses Gerät.

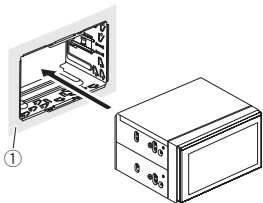

- ① Armaturenbrett

Bei Anbringen mithilfe der Schraubenlöcher auf beiden Seiten der Einheit

● Befestigen Sie die Einheit an der werkseitig-angebrachten Radiomontageklammer.

Richten Sie das Gerät so aus, dass die Schraubenlöcher mit den Schraubenlöchern der Klammer übereinstimmen und ziehen Sie 3 Schrauben auf jeder Seite fest.

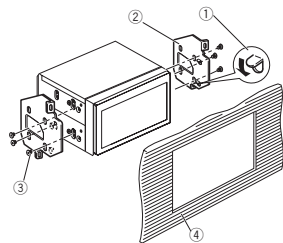
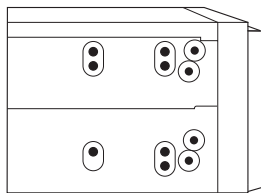

- ① Sollte die Sperrklinke im Weg sein, biegen Sie sie nach unten.
- ② Werkseitig bereitgestellte Radio-Montageklammer
- ③ Verwenden Sie entweder Träger- (5 mm × 8 mm) oder Oberflächenschrauben (5 mm × 9 mm), je nach den Gewindelöchern in der Klammer.
- ④ Armaturenbrett oder Konsole

Installation

Hinweis

Bei manchen Fahrzeugtypen kann es eine Lücke zwischen der Einheit und dem Armaturenbrett geben. Verwenden Sie in diesem Fall den mitgelieferten Rahmen zur Überbrückung des Abstands.

Entfernen des Geräts

1 Entfernen Sie den Einpassungsring.

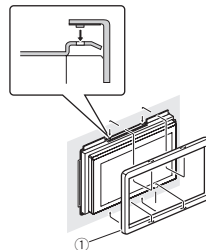

- ① Einpassungsring
 - Bei entriegelter Bedienfläche lässt sich der Einpassungsring einfacher erreichen.

2 Führen Sie die mitgelieferten Extraktionsschlüssel an beiden Geräteseiten ein, bis sie in der richtigen Position einrasten.

3 Ziehen Sie das Gerät aus dem Armaturenbrett.

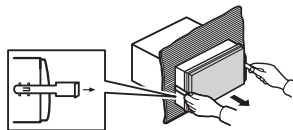

Installieren des Mikrofons

(Funktion von AVH-X5500BT/AVH-X3500DAB/AVH-X2500BT)

⚠ VORSICHT

Eine Führung des Mikrofonskabels um die Lenksäule oder den Schalthebel kann sich als überaus gefährlich erweisen. Achten Sie bei der Installation des Geräts stets darauf, dass die Lenkung des Fahrzeugs in keiner Weise behindert wird.

Hinweis

Wählen Sie für die Anbringung des Mikrofons eine Position und Ausrichtung, die eine problemlose Erfassung der Stimme der das System bedienenden Person ermöglicht.

Befestigen des Mikrofons an der Sonnenblende

1 Führen Sie das Mikrofonskabel durch die Nute.

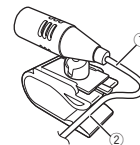

- ① Mikrofonskabel
- ② Nute

2 Befestigen Sie den Mikrofonclip an der Sonnenblende.

Bringen Sie den Mikrofonclip bei hochgeklappter Sonnenblende an. (Durch das Herunterklappen der Sonnenblende wird die Erfassungsrate bei der Sprachbedienung reduziert.)

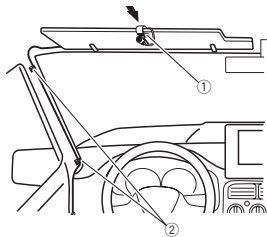

- ① Mikrofonclip
- ② Klammer

Verwenden Sie nach Bedarf zusätzliche, separat erhältliche Klammern, um das Kabel im Fahrzeug zu sichern.

Befestigen des Mikrofons an der Lenksäule

1 Lösen Sie die Mikrofon-Basisstation von der Mikrofonklammer.

Um die Mikrofon-Basisstation vom Mikrofonclip abzunehmen, verschieben Sie die Basisstation.

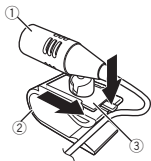

- ① Mikrofon
- ② Mikrofonclip
- ③ Mikrofon-Basisstation

2 Bringen Sie das Mikrofon an der Lenksäule an.



- ① Doppelseitiges Klebeband
- ② Befestigen Sie das Mikrofon an der Rückseite der Lenksäule.
- ③ Klammer

Verwenden Sie nach Bedarf zusätzliche, separat erhältliche Klammern, um das Kabel im Fahrzeug zu sichern.

Anpassen des Mikrofonwinkels

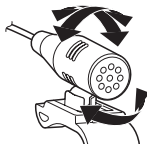

Der Mikrofonwinkel kann angepasst werden.

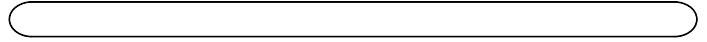
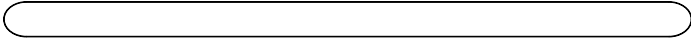

De toestellen aansluiten

⚠ WAARSCHUWING

- Om ongevallen en mogelijke wetsovertreding te voorkomen, mag de videofunctie voorin nooit worden gebruikt terwijl het voertuig wordt bestuurd. De displays achterin mogen niet worden gemonteerd op een plaats waar de bestuurder ze kan zien of erdoor kan worden afgeleid.
- In sommige landen of regio's geldt het verbod op kijken naar beelden op een display behalve voor de bestuurder ook voor andere personen in het voertuig. Waar dergelijke regels van toepassing zijn, dient u zich daaraan te houden en mag u de dvd-functies van dit toestel niet gebruiken.

⚠ LET OP

- PIONEER raad aan dat u dit toestel niet zelf installeert en onderhoud. Bij de installatie en het onderhoud bestaat een risico op een elektrische schok en andere ongevallen. Laat alle installatie- en onderhoudswerkzaamheden aan dit toestel over aan een erkende installateur van Pioneer.
- Boor geen gat in het motorcompartiment om de gele kabel van het display op de accu aan te sluiten. De trilling van de motor kan er na verloop van tijd toe leiden dat de isolatie van de kabel wordt beschadigd op het punt tussen het passagiersgedeelte en het motorcompartiment. Bevestig de kabel op dit punt dan ook met extra zorg.
- Zorg ervoor dat de kabels nooit in aanraking kunnen komen met beweegbare onderdelen van het voertuig, zoals de versnellingspook, de handrem of het mechanisme om de stoelen te verschuiven.

⚠ WAARSCHUWING

- **DE LICHTGROENE KABEL BIJ DE VOEDINGSSTEKKER DIENT OM DE PARKEERSTATUS TE DETECTEREN EN MOET WORDEN AANGESLOTEN OP DE VOEDINGSZIJDE VAN HET HANDREMCONTACT. ONJUISTE AANSLUITING OF ONJUIST GEBRUIK VAN DEZE KABEL KAN EEN WETSOVERTREDING ZIJN EN KAN ERNSTIGE SCHADE OF LETSEL TOT GEVOLG HEBBEN.**

⚠ Belangrijk

- U kunt dit toestel niet installeren in een voertuig met een contactschakelaar zonder accessoirestand (ACC-stand).



ACC-stand



Geen ACC-stand

- Gebruik van dit toestel onder andere omstandigheden dan de volgende kan leiden tot brand of storingen.
 - Voertuigen met een accu van 12 volt en negatieve aarding.
 - Luidsprekers van 50 W (uitgangswaarde) en 4Ω tot 8Ω (impedantiewaarde).
- Om kortsluiting, oververhitting en storingen te voorkomen, moet u onderstaande aanwijzingen opvolgen.
 - Koppel de negatieve aansluiting van de accu los voordat u het toestel installeert.
 - Gebruik kabelklemmen of plakband om de bekabeling veilig aan te brengen. Bescherm de kabels met plakband op plaatsen waar deze tegen metalen onderdelen liggen.
 - Plaats geen kabels in de buurt van beweegbare onderdelen zoals de versnellingspook of de stoelrails.
 - Leg kabels niet op plaatsen die heet kunnen worden, zoals dicht bij de kachel.

De toestellen aansluiten

- Sluit de gele kabel niet op de accu aan via een gat in het motorcompartiment.
- Dek alle ongebruikte kabelaansluitingen af met isolatietape.
- Maak de kabels niet korter.
- Verwijder nooit de isolatie van de voedingskabel van dit toestel om andere apparaten van stroom te voorzien. De stroomcapaciteit van de voedingskabel is beperkt.
- Gebruik een zekering met het voorgeschreven vermogen.
- Verbind de negatieve luidsprekerkabel nooit rechtstreeks met de aarding.
- Voeg de negatieve kabels van verschillende luidsprekers nooit samen.
- Als dit apparaat aan staat, wordt het bedieningssignaal doorgegeven via de blauw/witte kabel. Verbind deze kabel met de afstandsbediening van een externe versterker of met de bedieningsaansluiting van de automatische antenne van het voertuig (maximaal 300 mA, 12 V gelijkstroom). Als het voertuig is uitgerust met een glasantenne, verbindt u deze met de voedingsaansluiting van de antennebooster.
- Verbind de blauw/witte kabel nooit met de voedingsaansluiting van een externe versterker of automatische antenne. Anders kan de accu leeglopen of kan er storing optreden.
- De zwarte kabel is de aarding. Dit toestel moet gescheiden worden geaard van andere apparaten (met name apparaten die veel stroom verbruiken zoals een versterker). Anders kan er brand of storing ontstaan wanneer de aarding per ongeluk losraakt.

Aansluiten op een los verkrijgbare versterker

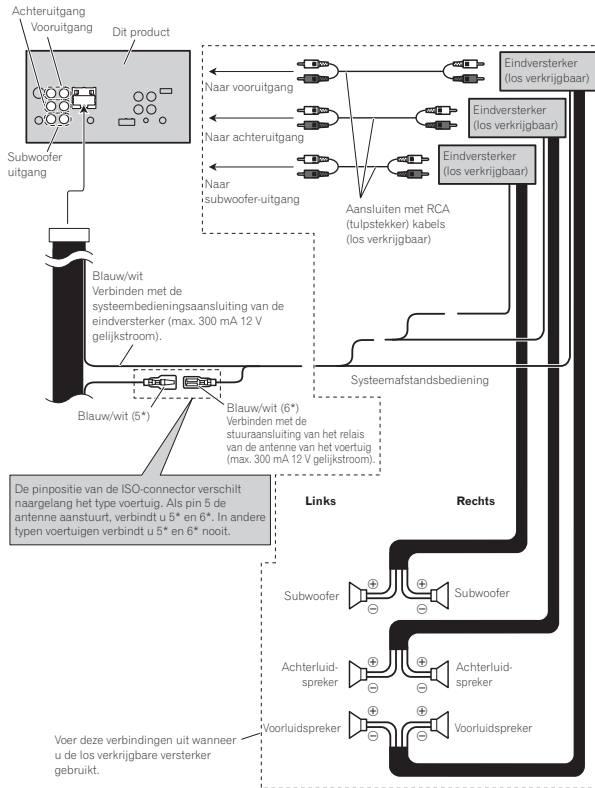

Het externe videoapparaat op het scherm aansluiten

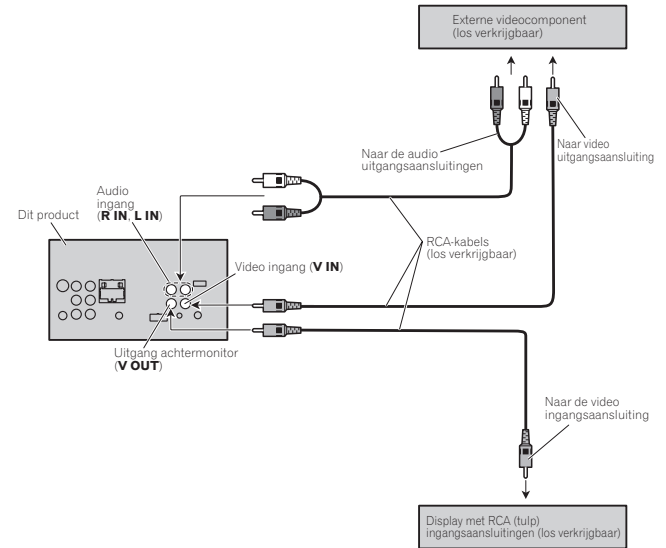

- Als u het externe videoapparaat aansluit, moet u **AV Input** in het systeemmenu wijzigen.

De achteruitgang van dit toestel is geschikt voor aansluiting van een display zodat passagiers op de achterbank naar een dvd kunnen kijken.

! WAARSCHUWING

- Monteer het display achterin nooit zodanig dat het zichtbaar is voor de bestuurder tijdens het rijden.

De toestellen aansluiten

Aansluiten op een achteruitrijcamera

Wanneer de versnellingspook in de stand ACHTERUIT (R) wordt gezet, schakelt het toestel automatisch over naar het beeld van de achteruitrijcamera. U moet voor deze functie de instelling **Camera Polarity** correct instellen in het systeemmenu.

U kunt ook overschakelen naar het achteruitzicht met de aanraaktoets.

Raadpleeg de handleiding voor meer informatie.

WAARSCHUWING
GEBRUIK DEZE INGANG ALLEEN VOOR EEN ACHTERUITRIJCAMERA DIE HET BEELD OMGEKEERD OF IN SPIEGELBEELD WEERGEeft. ANDER GEBRUIK KAN RESULTEREN IN VERWONDINGEN OF SCHADE.

LET OP

- U moet een camera gebruiken die het beeld in spiegelbeeld weergeeft.
- Het beeld wordt mogelijk in spiegelbeeld weergegeven.
- De mogelijkheid om het beeld van de achteruitrijcamera weer te geven is bedoeld als een hulpmiddel om beter zicht te hebben op een aanhangwagen of bij het parkeren. Gebruik deze functie niet voor andere doeleinden of spelletjes.
- Voorwerpen in het achteruitzicht lijken mogelijk dichterbij of verder weg dan ze in werkelijkheid zijn.

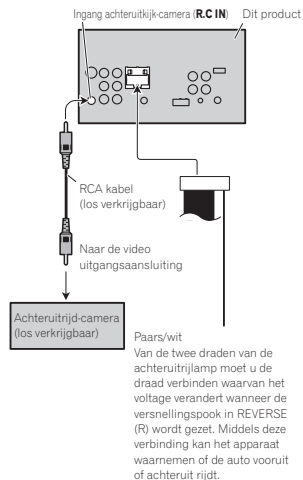

De toestellen aansluiten

iPod met Lightning-aansluiting Aansluiting met een Lightning-naar-USB-kabel

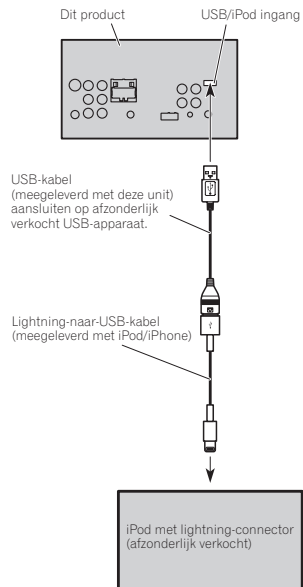

Aansluiting met een optionele CD-IV202AV-kabel

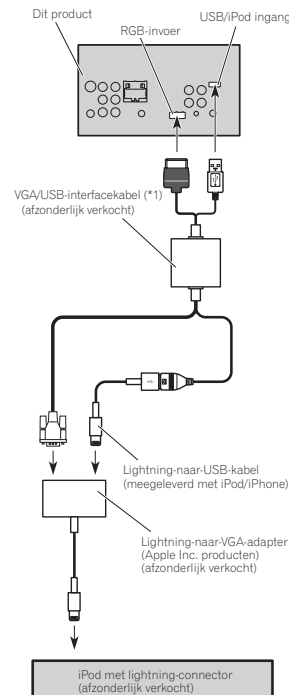

(*1)
 Voor details over de manier om de apart verkochte VGA/USB-interfacekabel (CD-IV202AV) aan te sluiten, zie de handleiding van de VGA/USB-interfacekabel.

iPod met 30-pins aansluiting

Aansluiten met de optionele kabel CD-IU201V

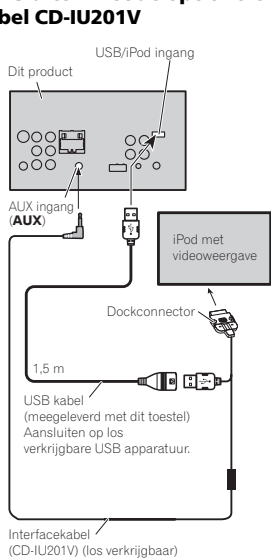

Aansluiten met de optionele kabel CD-IU201S

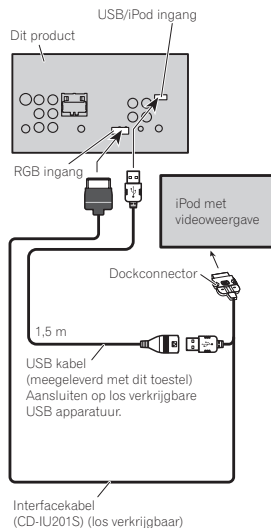

Installatie

Opmerkingen

- Controleer alle aansluitingen en systemen voordat u de installatie voltooit.
- Gebruik geen onderdelen van andere fabrikanten; deze kunnen storingen veroorzaken.
- Neem contact op met uw dealer als er voor de installatie gaten moeten worden geboord of als er andere aanpassingen aan het voertuig nodig zijn.
- Installeer dit toestel niet op een plaats waar:
 - het de besturing van het voertuig kan belemmeren.
 - het de inzittenden kan verwonden bij een noodstop.
- Monteer het display niet op plaatsen waar het (i) het zicht van de bestuurder kan hinderen, (ii) de bediening of veiligheidsvoorzieningen van het voertuig, zoals de airbags of alarmlichten, kan belemmeren, of (iii) de bestuurder kan hinderen bij het veilig besturen van het voertuig.
- De halfgeleiderlaser raakt bij oververhitting beschadigd. Plaats dit apparaat niet op plaatsen waar het warm wordt, zoals nabij de uitlaat van een kachel.
- Dit toestel werkt het beste als het wordt geplaatst onder een hoek van minder dan 30°.

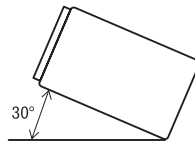

- Laat bij het plaatsen voldoende ruimte vrij achter het achterpaneel en wikkel losse kabels zo dat ze de ventilatiegaten niet blokkeren; zorg altijd dat warmte goed wordt afgevoerd tijdens gebruik van het toestel.

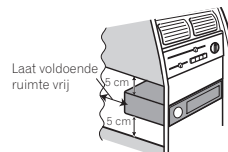

Voordat u het toestel monteert

- Verwijder de houder.

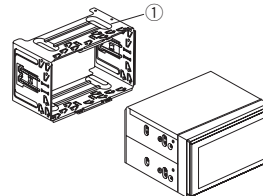

① Houder (meegeleverd onderdeel)

Installatie met de houder

1 Monteer de houder in het dashboard.

Nadat u de houder in het dashboard geplaatst hebt, kiest en buigt u lipjes die geschikt zijn voor de dikte van het dashboardmateriaal. (Monteer dit toestel zo stevig mogelijk met behulp van de boven- en onderlipjes. Om het toestel vast te zetten, buigt u de lipjes 90 graden.)

Installatie

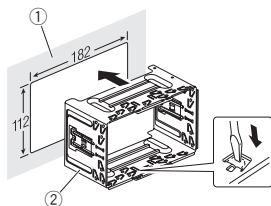

- ① Dashboard
② Houder
(meegeleverd onderdeel)

2 Installeer het toestel.

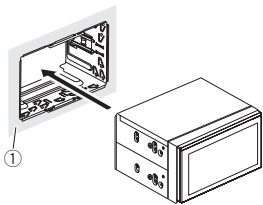

- ① Dashboard

Monteren met de schroefgaten aan de zijkant van het toestel

- **Bevestig het toestel aan de radiomontageklem.**

Plaats het toestel zo dat de schroefgaten ervan samenvallen met de schroefgaten van de bevestigingsklem. Bevestig het toestel met drie schroeven (stevig aandraaien) aan elke zijde.

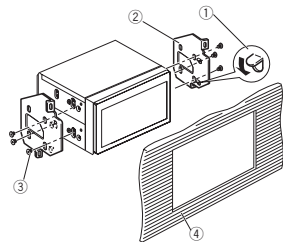
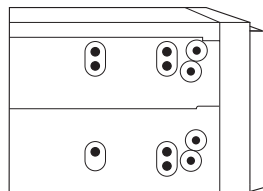

- ① Als het uitsteekseltje in de weg zit, buigt u het omlaag.
② Radiomontageklem
③ Gebruik schroeven met een platte kop (5 mm × 8 mm) of verzonken schroeven (5 mm × 9 mm), afhankelijk van de schroefgaten in de klem.
④ Dashboard of console

Opmerking

In sommige voertuigen kan er open ruimte ontstaan tussen het toestel en het dashboard. In dat geval gebruikt u het meegeleverde montuur om het gat te vullen.

Installatie

Het toestel verwijderen

1 Verwijder de sierlijst.

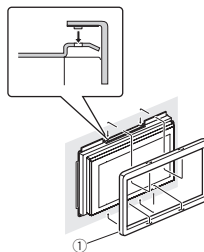

- ① Sierlijst
- De sierlijst is gemakkelijker bereikbaar als u het voorpaneel verwijderd.

2 Steek de meegeleverde uittreksleutels in de beide kanten van het toestel totdat ze op hun plaats klikken.

3 Trek het toestel uit het dashboard.

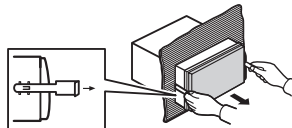

De microfoon installeren

(Functie van AVH-X5500BT/AVH-X3500DAB/AVH-X2500BT)

⚠ LET OP

Het is zeer gevaarlijk om de microfoon zo te installeren dat het snoer zich om de stuurkolom of de versnellingspook kan wikkelen. Installeer het toestel zodanig dat het de besturing op geen enkele wijze kan belemmeren.

Opmerking

Installeer de microfoon op een plaats waar de stem van degene die het toestel bedient, kan worden opgevangen.

Als u de microfoon op de zonneklep installeert

1 Zet de microfoonkabel vast in de groef.



- ① Microfoonkabel
② Groef

2 Plaats de microfoonklem op de zonneklep.

Installeer de microfoonklem terwijl de zonneklep omhoog staat. (Als u de zonneklep lager zet, vermindert de herkenning bij stemopdrachten.)

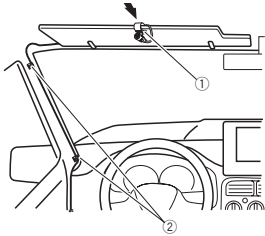

- ① Microfoonklem
 - ② Klem
- Gebruik waar nodig los verkrijgbare klemmen om de kabel in het voertuig vast te zetten.

Als u de microfoon op de stuurkolom installeert

1 Maak het microfoonstatief los van de microfoonklem.

Schuif het microfoonstatief om het los te maken van de microfoonklem.

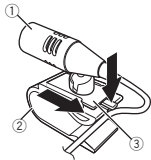

- ① Microfoon
- ② Microfoonklem
- ③ Microfoonstatief

2 Installeer de microfoon op de stuurkolom.

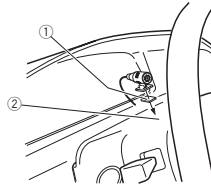

- ① Dubbelzijdige tape
 - ② Installeer de microfoon achter op de stuurkolom.
 - ③ Klem
- Gebruik waar nodig los verkrijgbare klemmen om de kabel in het voertuig vast te zetten.

De hoek van de microfoon afstellen



U kunt de richting waarin de microfoon staat aanpassen.



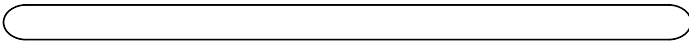
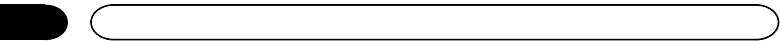

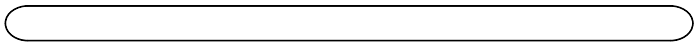
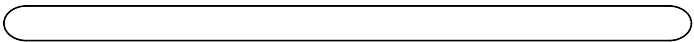

PIONEER CORPORATION

1-1, Shin-ogura, Saiwai-ku, Kawasaki-shi,
Kanagawa 212-0031, JAPAN

PIONEER ELECTRONICS (USA) INC.

P.O. Box 1540, Long Beach, California 90801-1540, U.S.A.
TEL: (800) 421-1404

PIONEER EUROPE NV

Haven 1087, Keetberglaan 1, B-9120 Melsele, Belgium/Belgique
TEL: (0) 3/570.05.11

PIONEER ELECTRONICS ASIACENTRE PTE. LTD.

253 Alexandra Road, #04-01, Singapore 159936
TEL: 65-6472-7555

PIONEER ELECTRONICS AUSTRALIA PTY. LTD.

5 Arco Lane, Heatherston, Victoria, 3202 Australia
TEL: (03) 9586-6300

PIONEER ELECTRONICS OF CANADA, INC.

340 Ferrier Street, Unit 2, Markham, Ontario L3R 2Z5, Canada
TEL: 1-877-283-5901
TEL: 905-479-4411

PIONEER ELECTRONICS DE MEXICO, S.A. de C.V.

Blvd.Manuel Avila Camacho 138 10 piso
Col.Lomas de Chapultepec, Mexico, D.F. 11000
TEL: 55-9178-4270

先鋒股份有限公司

台北市內湖區瑞光路407號8樓
電話：886-(0) 2-2657-3588

先鋒電子（香港）有限公司

香港九龍長沙灣道909號5樓
電話：852-2848-6488