

Powercyclone XS

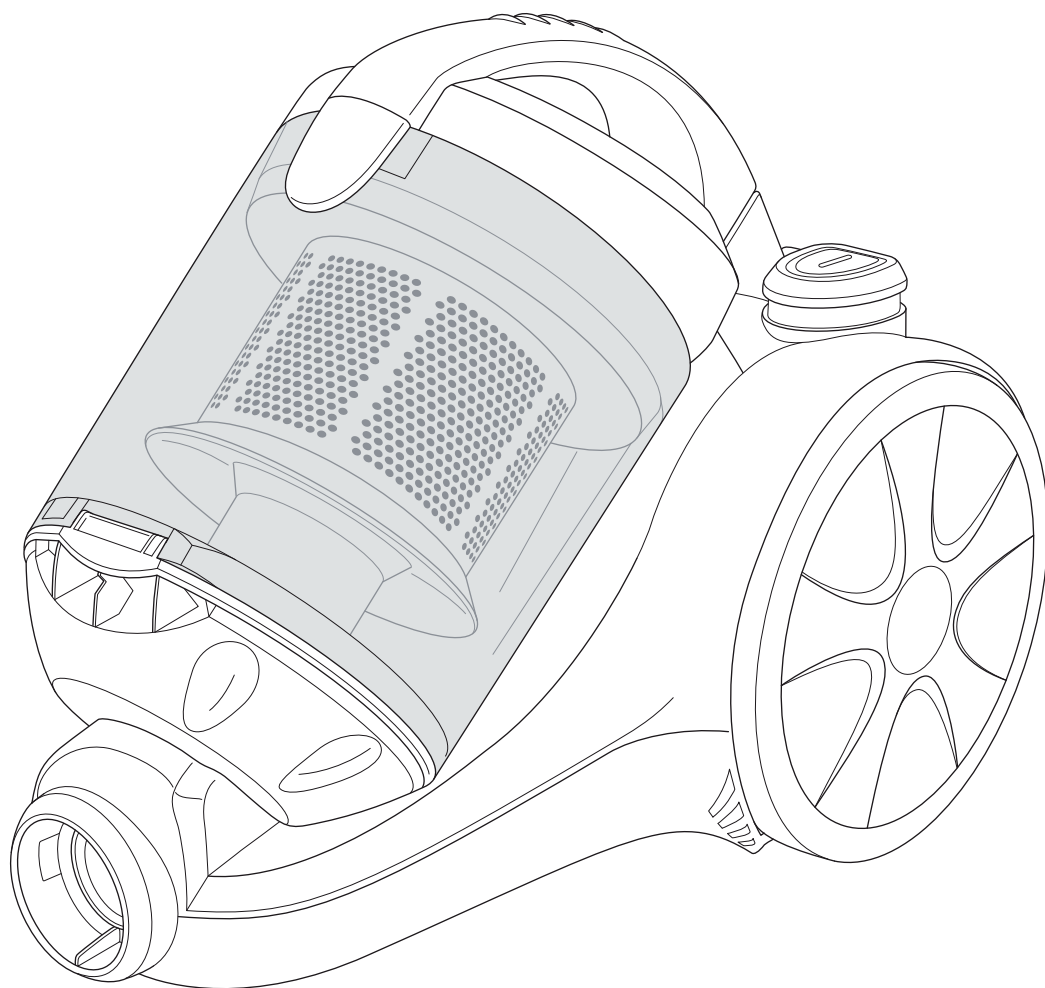

DE **Bedienungsanleitung**
beutelloser Boden-
staubsauger

GB **Operating Manual**
Bagless cylinder
vacuum cleaner

FR **Mode d'emploi**
Aspirateur-traîneau
sans sac

NL **Bedieningshandleiding**
Stofzuiger zonder
stofzak

ES **Manual de instrucciones**
Aspiradora rodante
sin bolsa

IT **Istruzioni per l'uso**
Aspirapolvere senza
sacchetto

TR **Kullanım Klavuzu**
Torbasız elektrik
süpürgesi

Dirt Devil

Bedienungsanleitung 4 - 9

DE

Operating Manual 10 - 15

GB

Mode d'emploi 16 - 21

FR

Bedieningshandleiding 22 - 27

NL

Manual de instrucciones 28 - 33

ES

Istruzioni per l'uso 34 - 39

IT

Kullanım Klavuzu 40 - 45

TR

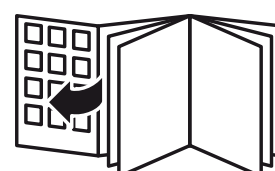

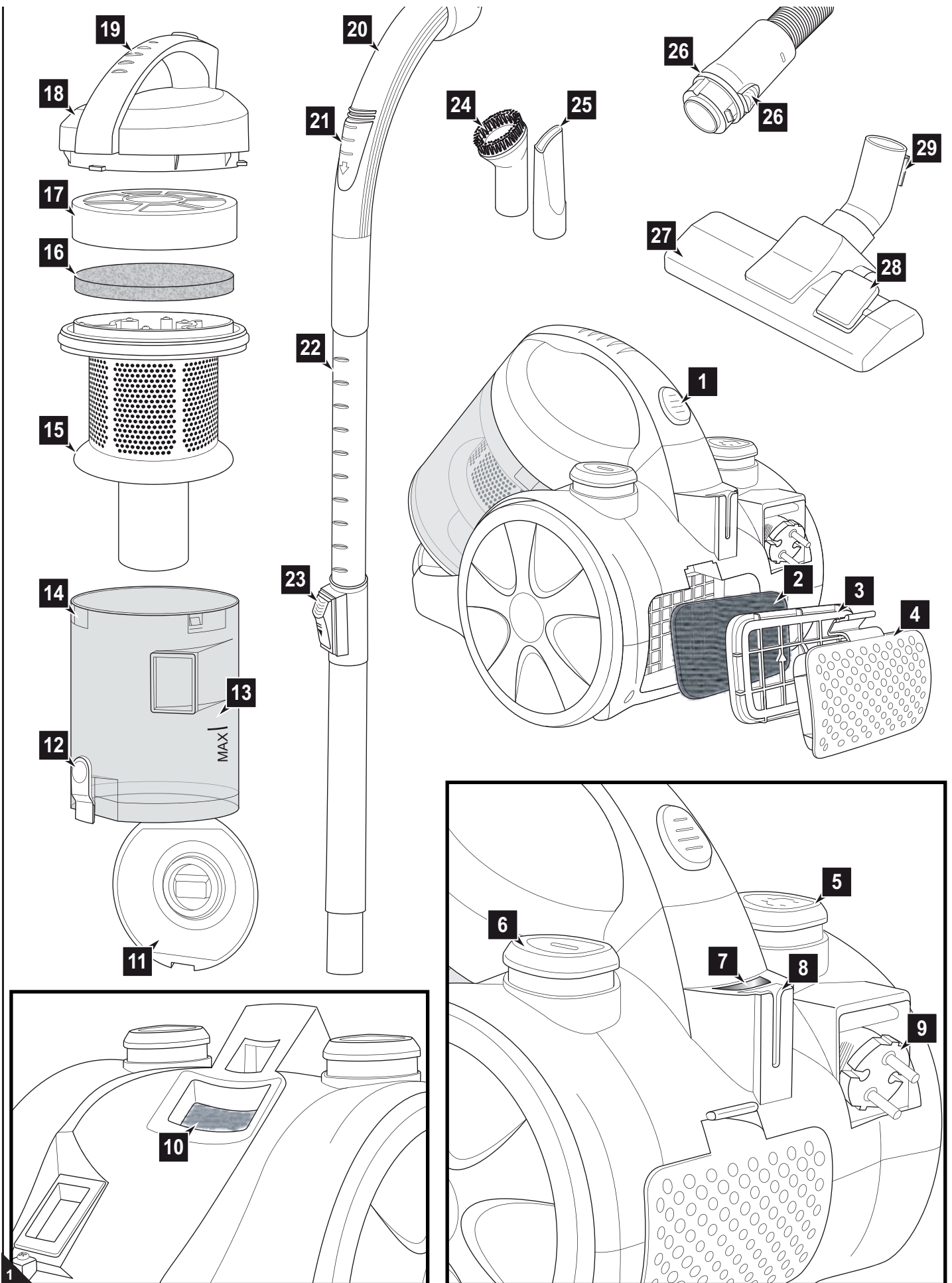

Vielen Dank!

Wir danken Ihnen für den Kauf des Powercyclone XS und das entgegengebrachte Vertrauen.

Übersicht über den Lieferumfang (Abb. 1)



- 1 Taste zum Entriegeln des Staubbehälters
 - 2 Ausblasfilter
 - 3 Ausblasfilterhalter
 - 4 Ausblasfilterabdeckung
 - 5 Kabelaufrolltaste
 - 6 Ein-/Aus-Schalter
 - 7 Reinigungsanzeige
 - 8 Parkhalterung
 - 9 Stromkabel mit Stecker
 - 10 kleiner Motorschutzfilter
 - 11 Staubbehälterboden
 - 12 Entleerungstaste
 - 13 MAX-Markierung
 - 14 Staubbehälter
 - 15 Zykloneinheit
 - 16 Schaumstofffilterelement des Dual-Motorschutzfilters
 - 17 Filterhalter des Dual-Motorschutzfilters
 - 18 Staubbehälterdeckel
 - 19 Tragegriff
 - 20 Handgriff
 - 21 Nebenluftregler
 - 22 Teleskoprohr
 - 23 Teleskoprohr-Arretierung
 - 24 Möbelbürste
 - 25 Fugendüse
 - 26 Entriegelungstasten am Saugschlauchadapter
 - 27 Bodendüse (Abbildung beispielhaft)
 - 28 Umschalter „Teppich/Hartboden“ (Abbildung beispielhaft)
 - 29 Parkhaken
- Bedienungsanleitung (nicht abgebildet)
 - Parkettbürste (Abb. 2/2*, optional*)
 - Turbobürste (Abb. 2/3*, optional*)
 - Mini-Turbobürste (Abb. 2/6*, optional*)

* je nach Modell und Ausführung im Lieferumfang

Inhaltsverzeichnis

Überblick über Ihren Powercyclone XS	4
Garantiebedingungen	4
Im Garantiefall	4
2 Sicherheitshinweise	5
2.1 zur Bedienungsanleitung	5
2.2 zu bestimmten Personengruppen	5
2.3 zur Stromversorgung	5
2.4 zur bestimmungsgemäßen Verwendung	5
2.5 bei defektem Gerät	5
2.6 zur Entsorgung	5
3 Vor dem Gebrauch	6
3.1 Auspacken	6
3.2 Düse auswählen	6
3.3 Montieren	6
4 Gebrauch	7
4.1 Sicherheit beim Gebrauch	7
4.2 Staubsaugen	7
4.3 Ausschalten	7
4.4 Transportieren und Aufbewahren	7
5 Wartung	8
5.1 Staubbehälter leeren	8
5.2 Staubbehälter und Motorschutzfilter reinigen	8
5.3 Ausblasfilter reinigen	9
5.4 Ersatzteile und Zubehör	9
5.5 Bevor Sie das Gerät einsenden	9

Technische Daten

Geräteart	: beutelloser Bodenstaubsauger
Modellname	: Powercyclone XS
Modellnummer	: M2818 (-0/-1.../-8/-9)
Spannung	: 220 – 240V ~, 50 Hz
Leistung	: 1.200 W nom. – 2.000 W max.
Staubbehältervolumen	: max. nutzbares Volumen: ca. 1,8 Liter
Stromkabellänge	: ca. 5 m
Gewicht	: ca. 4 kg
Kennzeichnung	:   

Technische und gestalterische Änderungen im Zuge stetiger Produktverbesserungen vorbehalten. © Royal Appliance International GmbH

Garantiebedingungen

Wir übernehmen für das von uns vertriebene Gerät die gesetzlich vorgeschriebene Gewährleistung von 24 Monaten ab Kaufdatum.

Innerhalb dieser Gewährleistungsfrist beseitigen wir nach unserer Wahl durch Reparatur oder Austausch des Gerätes oder des Zubehörs (Schäden an Zubehörteilen führen nicht automatisch zum Umtausch des kompletten Gerätes) unentgeltlich alle Mängel, die auf Material- oder Herstellungsfehlern beruhen. Von der Gewährleistung sind Schäden ausgeschlossen, die auf unsachgemäßen Gebrauch (Betrieb mit falscher Stromart/-spannung, Anschluss an ungeeignete Stromquellen, Bruch etc.) zurückzuführen sind, normaler Verschleiß und Mängel, die den Wert oder die Gebrauchstauglichkeit des Gerätes nur unerheblich beeinflussen. Bei Eingriffen durch eine nicht von uns autorisierte Stelle oder bei Verwendung anderer als original Royal Appliance-Ersatzteile erlischt die Garantie. Verschleißteile fallen nicht unter die Garantie und sind deshalb kostenpflichtig!

Die Gewährleistung tritt nur in Kraft, wenn das Kaufdatum durch Stempel und Unterschrift des Händlers auf der Garantiekarte bestätigt ist oder eine Rechnungskopie dem eingeschickten Gerät beiliegt. Garantieleistungen bewirken weder eine Verlängerung der Garantiezeit, noch beginnt dadurch ein Anspruch auf eine neue Garantie!

Im Garantiefall

Versenden Sie das Gerät mit entleertem Staubbehälter und einer kurzen Fehlerbeschreibung in Blockschrift.

Versehen Sie das Anschreiben mit dem Vermerk „Zur Garantie“. Senden Sie es zusammen mit der Garantiekarte oder einer Rechnungskopie an diese Adresse:



Royal Appliance International GmbH

Abt. Kundenservice
Jagenbergstraße 19
41468 Neuss
Deutschland

Tel.: +49 (0) 180 - 501 50 50*
Fax: +49 (0) 2131 - 60 90 60 95

www.dirtdevil.de
info@dirtdevil.de

*0,14 €/Minute aus dem deutschen Festnetz (deutscher Mobilfunkhöchstpreis 0,42 €/Minute)



SERVICE-HOTLINE

0180 501 50 50*

In Deutschland stehen wir Ihnen für Fragen, Anregungen oder bei Problemen gerne zur Verfügung.

Mo.-Fr. 8-20 Uhr

*0,14 €/Min. aus dem deutschen Festnetz (deutscher Mobilfunkhöchstpreis 0,42 €/Min.)

2.1 zur Bedienungsanleitung

■ Lesen Sie diese Bedienungsanleitung vollständig durch, bevor Sie mit dem Gerät arbeiten. Bewahren Sie die Anleitung gut auf. Falls Sie das Gerät an Dritte weitergeben, geben Sie die Bedienungsanleitung mit.

Die Nichtbeachtung dieser Anleitung kann zu schweren Verletzungen oder Schäden am Gerät führen.

Für Schäden, die durch Nichtbeachtung dieser Bedienungsanleitung entstehen, übernehmen wir keine Haftung.

■ Beachten Sie Hinweise, die wie folgt gekennzeichnet sind, unbedingt, um Unfälle und Schäden am Gerät zu vermeiden.

WARNUNG:

Warnt vor Gefahren für Ihre Gesundheit und zeigt mögliche Verletzungsrisiken auf.

ACHTUNG:

Weist auf mögliche Gefährdungen für das Gerät oder andere Gegenstände hin.

HINWEIS:

Hebt Tipps und Informationen für Sie hervor.

2.2 zu bestimmten Personengruppen

■ Diese Geräte können von Kindern ab 8 Jahren und darüber und von Personen mit verringerten physischen, sensorischen oder mentalen Fähigkeiten oder Mangel an Erfahrung und/oder Wissen benutzt werden, wenn sie beaufsichtigt werden oder bezüglich des sicheren Gebrauchs des Gerätes unterwiesen wurden und die daraus resultierenden Gefahren verstanden haben. Kinder dürfen nicht mit dem Gerät spielen. Reinigung und Benutzer-Wartung dürfen nicht durch Kinder ohne Beaufsichtigung durchgeführt werden. Kinder dürfen sich unter anderem weder auf das Gerät stellen oder setzen.

■ Aus Sicherheitsgründen raten wir als Hersteller dringend, dass Kinder, gleich welchen Alters, nicht mit dem Gerät umgehen. Kinder, gleich welchen Alters, können die Gefahren, die von diesem Gerät ausgehen, definitiv nicht kennen oder verstehen. Bewahren Sie das Gerät für diesen Personenkreis unzugänglich auf.

■ Verpackungsmaterialien dürfen nicht zum Spielen verwendet werden. Es besteht Erstickungsgefahr.

2.3 zur Stromversorgung

Das Gerät wird mit elektrischem Strom betrieben, dabei besteht grundsätzlich die Gefahr eines elektrischen Schlags. Achten Sie daher besonders auf Folgendes:

- Fassen Sie den Stecker nie mit nassen Händen an.
- Wenn Sie den Stecker aus der Steckdose herausziehen wollen, ziehen Sie immer direkt am Stecker. Ziehen Sie niemals am Stromkabel, es könnte beschädigt werden.
- Transportieren Sie das Gerät niemals am Stromkabel. Es könnte beschädigt werden.
- Achten Sie darauf, dass das Stromkabel nicht geknickt, eingeklemmt, überfahren wird oder mit Hitzequellen in Berührung kommt. Es darf außerdem nicht zur Stolperfalle werden.

■ Tauchen Sie das Gerät niemals in Wasser oder andere Flüssigkeiten und halten Sie es von Regen und Nässe fern.

■ Stellen Sie vor dem Anschließen an die Stromversorgung sicher, dass die auf dem Typenschild angegebene elektrische Spannung mit der Spannung Ihrer Steckdose übereinstimmt. Benutzen Sie nur Steckdosen mit Schutzkontakt.

■ Benutzen Sie nach Möglichkeit keine Verlängerungskabel. Falls dies unumgänglich ist, benutzen Sie nur GS-geprüfte, spritzwassergeschützte, einfache Verlängerungskabel (keine Mehrfachsteckdosen), die für die Leistungsaufnahme des Geräts ausgelegt sind.

■ Kontrollieren Sie das Stromkabel vor dem Benutzen auf eventuelle Beschädigungen.

2.4 zur bestimmungsgemäßen Verwendung

Der Bodenstaubsauger darf nur im Haushalt eingesetzt werden. Er ist für eine gewerbliche Nutzung nicht geeignet.

Verwenden Sie den Bodenstaubsauger ausschließlich für das Reinigen von trockenen, normal verschmutzten Böden. Wenn Sie eine der Zubehördüsen montiert haben, können Sie das Gerät ebenso zum Saugen von Möbeln und Polstern einsetzen. Bei komplett geöffnetem Nebenluftregler (Abb. 1/21) und mit entsprechender Vorsicht kann das Gerät sogar zum Saugen von Gardinen und Vorhängen dienen.

Jede weitere Verwendung gilt als nicht bestimmungsgemäß und ist untersagt. **Verboten ist insbesondere:**

- Die Verwendung in der Nähe von explosiven oder leicht entzündlichen Stoffen. Es besteht Brand- oder Explosionsgefahr.
- Die Verwendung im Freien. Es besteht die Gefahr, dass Regen und Schmutz das Gerät zerstören.
- Das Hineinstecken von Gegenständen in die Öffnungen des Gerätes. Es könnte überhitzen.
- Das selbstständige Umbauen oder Reparieren des Gerätes.

Verboten ist zudem:

- Das Saugen von:
 - Menschen, Tieren, Pflanzen, insbesondere Haaren, Fingern und anderen Körperteilen sowie am Körper befindlichen Kleidungsstücken. Sie könnten eingezogen werden und Verletzungen hervorrufen.
 - Wasser und anderen Flüssigkeiten, insbesondere feuchten Teppich-Reinigungsmitteln. Feuchtigkeit im Inneren kann zum Kurzschluss führen.
 - Tonerstaub (für Laserdrucker, Kopierer usw.). Es besteht Brand- und Explosionsgefahr.
 - glühender Asche, brennenden Zigaretten oder Streichhölzern. Es kann zum Brand kommen.
 - spitzen Gegenständen, wie Glassplittern, Nägeln etc. Dadurch kann das Gerät beschädigt werden.
 - Bauschutt, Gips, Zement, feinstem Bohrstaub, Schminke, Puder usw. Dadurch kann das Gerät beschädigt werden.

2.5 bei defektem Gerät

Betreiben Sie niemals ein defektes Gerät oder ein Gerät mit einem defekten Stromkabel. Wenn die Anschlussleitung dieses Gerätes beschädigt ist, muss sie durch den Hersteller oder seinen Kundendienst oder eine ähnlich qualifizierte Person ersetzt werden, um Gefährdungen zu vermeiden.

Geben Sie ein defektes Gerät zur Reparatur an einen Fachhändler oder den Royal Appliance-Kundendienst. Adresse ▷ Seite 48, „International Service“.

2.6 zur Entsorgung



Entsorgen Sie das Gerät entsprechend den in Ihrem Land geltenden Umweltschutzvorschriften. Elektrische Abfälle dürfen nicht zusammen mit Haushaltsabfällen entsorgt werden. Nutzen Sie stattdessen die örtlichen Sammelstellen zur Rückgabe von Altgeräten.

Die verwendeten Filter sind aus umweltverträglichen Materialien hergestellt. Sie können diese – anders als das Gerät – im Hausmüll entsorgen.

3.1 Auspacken

⚠ ACHTUNG:

Transportieren/versenden Sie das Gerät grundsätzlich in der Originalverpackung, damit es keinen Schaden nimmt. Heben Sie dazu die Originalverpackung auf. Entsorgen Sie dagegen nicht mehr benötigtes Verpackungsmaterial ordnungsgemäß.

1. Packen Sie das Gerät und sein Zubehör aus.
2. Überprüfen Sie den Inhalt auf Unversehrtheit.

HINWEIS:

Sollten Sie einen Transportschaden bemerken, wenden Sie sich umgehend an Ihren Händler.

3.2 Düse auswählen

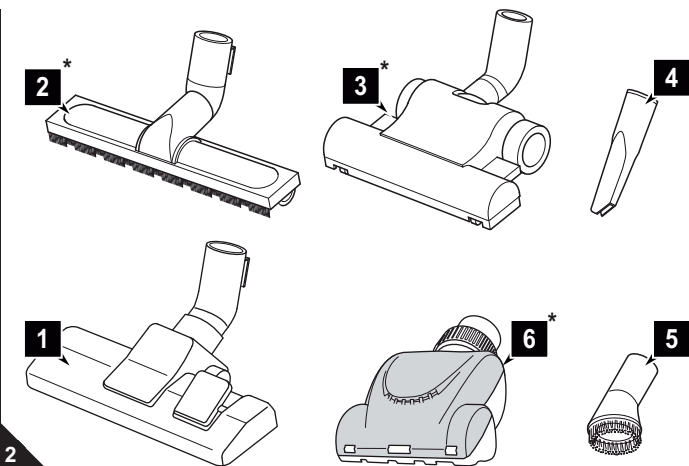

⚠ ACHTUNG:

Unsere (Mini-) Turbobürste dient ausschließlich zum Saugen unempfindlicher Untergründe. Reinigen Sie niemals Böden oder Gegenstände mithilfe der (Mini-) Turbobürste, die Sie nicht bedenkenlos mit einer konventionellen Bürste reinigen würden. Reinigen Sie folglich niemals empfindliche oder gar polierte Bodenbeläge mithilfe der (Mini-) Turbobürste. Verzichten Sie ebenso darauf, Möbel, empfindliche Teppiche, Polster und Bezüge sowie jegliche Stoffe mit empfindlicher Textur mithilfe der (Mini-) Turbobürste zu reinigen. Sehen Sie im Zweifel davon ab, die (Mini-) Turbobürste einzusetzen. Beachten Sie in jedem Fall die Reinigungs- und Pflegehinweise der jeweiligen Hersteller.

1. Wählen Sie je nach zu saugendem Untergrund eine Düse aus:
Als **Zubehör** sind neben der Bodendüse (Abb. 2/1) die Fugendüse und die Möbelbürste im Lieferumfang enthalten.
- **Fugendüse (Abb. 2/4):**
Benutzen Sie diese, um Staub aus schwer zugänglichen Stellen zu saugen.
- **Möbelbürste (Abb. 2/5):**
Benutzen Sie diese, um Staub von Gegenständen zu saugen, die empfindliche Oberflächen haben.

Optional* (*d. h. je nach Modell und Ausführung im Lieferumfang) erhältlich sind außerdem:

- **Parkettbürste (Abb. 2/2*):**
Diese ist mit langen Borsten ausgestattet und dient zum Absaugen besonders empfindlicher Oberflächen (z. B. Parkett, Laminat).
- **Turbobürste (Abb. 2/3*):**
Diese dient zum Saugen *unempfindlicher* Teppiche, Läufer, Fußmatten und dergleichen.
- **Mini-Turbobürste (Abb. 2/6*):**
Diese dient zum Saugen *unempfindlicher* Polster, Läufer, Fußmatten und dergleichen.

2. Kontrollieren Sie die gewählte Düse auf Unversehrtheit.

⚠ ACHTUNG:

Setzen Sie nur unbeschädigte Düsen ein. Bei beschädigten Düsen besteht die Gefahr, dass Staub austritt oder der Untergrund verkratzt wird.

3. Bewahren Sie die übrigen Düsen für Kinder unzugänglich auf.

3.3 Montieren

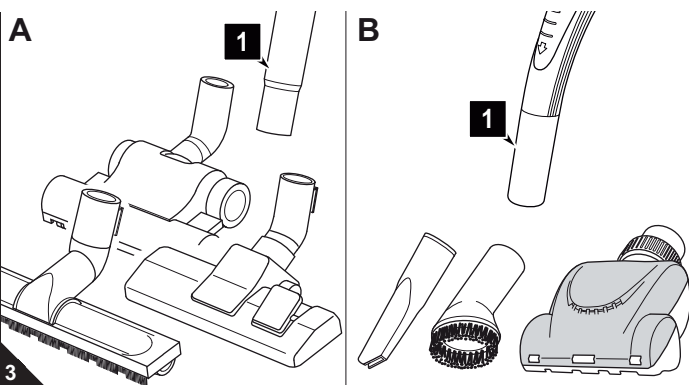

⚠ WARNUNG:

Verletzungsgefahr! Montieren Sie Düsen nur, wenn der Stecker aus der Steckdose gezogen ist. Der Bodenstaubsauger könnte versehentlich eingeschaltet werden.

⚠ ACHTUNG:

Stellen Sie vor dem Saugen sicher, dass die aufgesetzte Düse für den zu saugenden Untergrund geeignet ist. Beachten Sie die Empfehlungen des Belagherstellers.

1. Stecken Sie die gewählte Düse auf das untere Ende des Teleskoprohrs (Abb. 3/A1) bzw. des Handgriffs (Abb. 3/B1).

2. Stecken Sie das Ende des Saugschlauchs wie abgebildet in die Aufnahmeöffnung (Abb. 4/A), bis die Verriegelung hör- und spürbar einrastet.

Bei Verwendung des Teleskoprohrs:

3. Stecken Sie den Handgriff in das obere Ende des Teleskoprohrs (Abb. 4/B).
4. Stellen Sie die Länge des Teleskoprohrs ein (Abb. 4/C). Drücken Sie dazu die Teleskoprohr-Arretierung nach unten. Ziehen Sie dann das Teleskoprohr auf die gewünschte Länge. Zum Verriegeln lassen Sie die Teleskoprohr-Arretierung beim Ziehen los. Sie hören ein deutliches Klicken.

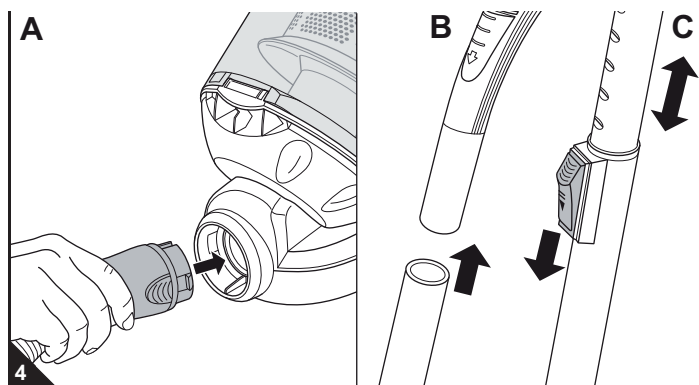

4.1 Sicherheit beim Gebrauch

! WARNUNG:

Verletzungsgefahr! Prüfen Sie Gerät und Stromkabel vor jeder Benutzung. Ein beschädigtes Gerät darf nicht verwendet werden.

! WARNUNG:

Verletzungsgefahr! Achten Sie insbesondere beim Saugen von Treppen darauf, dass Sie sich stets oberhalb des Gerätes befinden.

△ ACHTUNG:

Verwenden Sie den Bodenstaubsauger nur, wenn alle Filter intakt, trocken und korrekt eingesetzt sind. Stellen Sie sicher, dass keinerlei Gegenstände das Teleskoprohr, den Saugschlauch oder andere Öffnungen verstopfen.

HINWEIS:

Der Bodenstaubsauger besitzt einen Überhitzungsschutz. Er schaltet sich bei Überhitzung (z. B. durch verstopfte Saugwege) automatisch ab. Ist dies der Fall:

- Schalten Sie den Bodenstaubsauger aus.
- Ziehen Sie den Stecker.
- Beseitigen Sie die Ursache der Überhitzung.
- Warten Sie ca. 45 Minuten.

Den abgekühlten Bodenstaubsauger können Sie wieder einschalten.

4.2 Staubsaugen

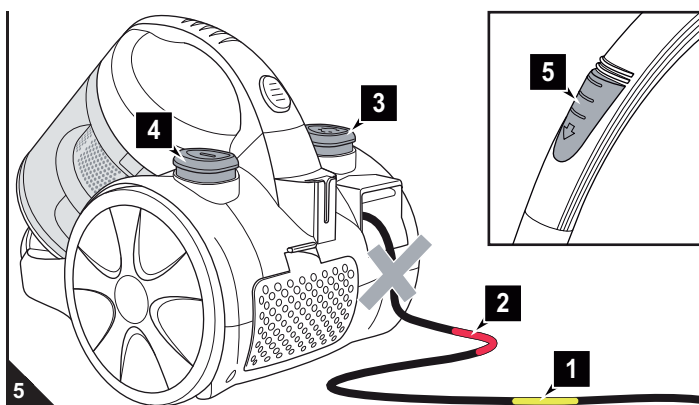

1. Ziehen Sie das Stromkabel am Stecker bis zur gelben Markierung (Abb. 5/1) heraus.

! WARNUNG:

Gefahr eines elektrischen Schlags! Falls die rote Markierung (Abb. 5/2) sichtbar ist, ziehen Sie das Stromkabel mithilfe der Kabelaufrolltaste (Abb. 5/3) wieder bis zur gelben Markierung (Abb. 5/1) ein. Andernfalls kann das Stromkabel beschädigt werden.

2. Stecken Sie den Stecker in eine Steckdose mit Schutzkontakt.
3. Schalten Sie den Bodenstaubsauger am Ein-/Aus-Schalter (Abb. 5/4) ein.

HINWEIS:

Der Nebenluftregler (Abb. 5/5) muss im Normalfall vollständig geschlossen sein. Mithilfe des Nebenluftreglers können Sie bei Bedarf die Saugleistung schnell reduzieren, z. B. um eingesaugte Gardinen wieder freizugeben.

4. Wenn Sie die Bodendüse einsetzen, stellen Sie den Umschalter „Teppich/Hartboden“ je nach Bodenbelag ein (Abb. 6):
 - Abb. 6/A: für lang- und kurzflorige Teppiche, Läufer
 - Abb. 6/B: für Hartböden wie Parkett, Fliesen, PVC usw.
5. Ziehen Sie den Bodenstaubsauger zum Saugen wie einen Schlitten hinter sich her.

! WARNUNG:

Wenn Sie den Arbeitsplatz verlassen, schalten Sie das Gerät aus und beachten Sie die Hinweise unter **▷ Kapitel 4.3, „Ausschalten“**. So vermeiden Sie Unfälle.

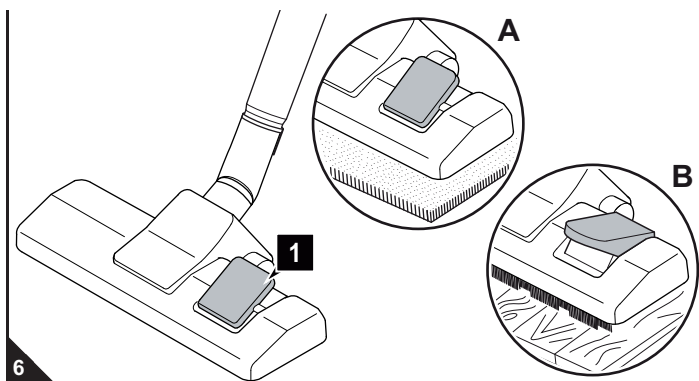

4.3 Ausschalten

! WARNUNG:

Verletzungsgefahr! Beim unkontrollierten Einziehen des Stromkabels kann dieses umherschlingern, zur Stolperfalle werden oder Gegenstände umreißen. Behalten Sie daher den Stecker in der Hand und führen Sie ihn beim Einziehen des Stromkabels mit.

1. Schalten Sie den Bodenstaubsauger am Ein-/Aus-Schalter (Abb. 5/4) aus und ziehen Sie den Stecker aus der Steckdose.
2. Behalten Sie den Stecker in der Hand.
3. Um das Stromkabel einzuziehen, drücken Sie die Kabelaufrolltaste (Abb. 5/3).

4.4 Transportieren und Aufbewahren

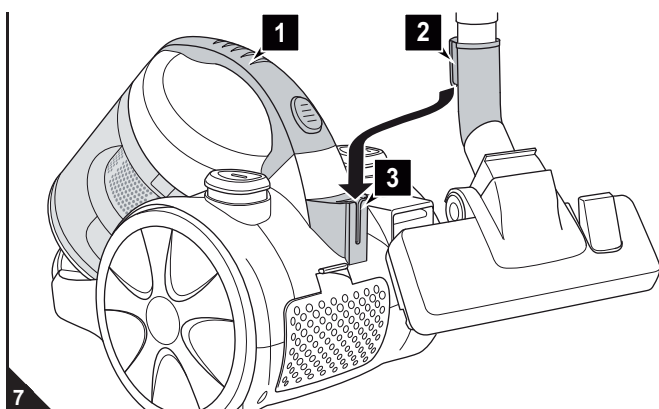

- Tragen Sie das Gerät zum Transport am Tragegriff (Abb. 7/1).
- Zum Aufbewahren können Sie das Teleskoprohr am Staubsauger parken, indem Sie den Parkhaken (Abb. 7/2) der Bodendüse in die Parkhalterung (Abb. 7/3) einhängen.
- Wenn Sie das Gerät längere Zeit lagern möchten, leeren Sie zuvor den Staubbehälter, **▷ Kapitel 5.1, „Staubbehälter leeren“**.
- Bewahren Sie das Gerät in einem kühlen, trockenen Raum für Kinder unzugänglich auf.

△ ACHTUNG:

Stellen Sie das Gerät nie direkt neben Wärmequellen ab (z. B. Heizung, Ofen). Vermeiden Sie direkte Sonneneinstrahlung. Die Hitze kann das Gerät beschädigen.

5.1 Staubbehälter leeren

 **ACHTUNG:**

Bevor Sie den Staubbehälter leeren, schalten Sie das Gerät aus. So vermeiden Sie, dass Staub das Gerät beschädigt.

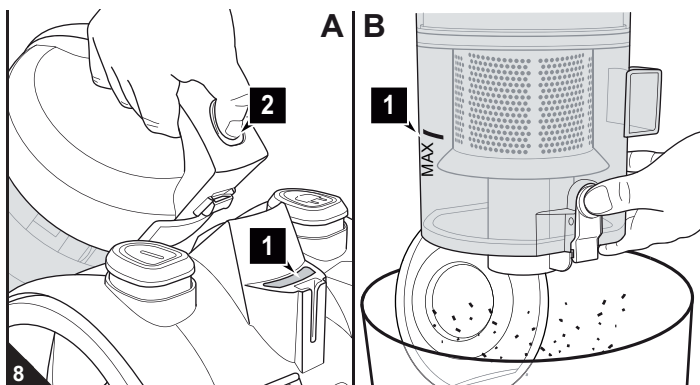

- Leeren Sie den Staubbehälter am besten nach jedem Saugvorgang.
- Leeren Sie den Staubbehälter spätestens:
 - wenn die Reinigungsanzeige (Abb. 8/A1) leuchtet,
 - wenn die „MAX“-Markierung (Abb. 8/B1) erreicht ist,
 - vor längerer Lagerung oder Versand.

1. Schalten Sie das Gerät aus, ▷ Kapitel 4.3, „Ausschalten“.
2. Drücken Sie die Entriegelungstaste für den Staubbehälter (Abb. 8/A2) und nehmen Sie den Staubbehälter aus seiner Konsole.
3. Entleeren Sie den Staubbehälter, indem Sie ihn tief über einen Mülleimer halten und erst dann die Entleerungstaste drücken (Abb. 8/B).

HINWEIS:

Den Inhalt des Staubbehälters können Sie im Hausmüll entsorgen, sofern er keine für den Hausmüll verbotenen Bestandteile enthält.

4. Falls sich der Staubbehälter allein durch Abklappen des Bodens nicht mehr vollständig leeren lässt, muss die Zykloneneinheit entnommen werden, ▷ Kapitel 5.2, „Staubbehälter und Motorschutzfilter reinigen“.

5.2 Staubbehälter und Motorschutzfilter reinigen

 **ACHTUNG:**

Der Staubbehälter und die Filterelemente sind zwar waschbar, jedoch weder spülmaschinen- noch waschmaschinentauglich. Verwenden Sie außerdem zur Reinigung keine Reinigungsmittel oder Bürsten mit harten Borsten.

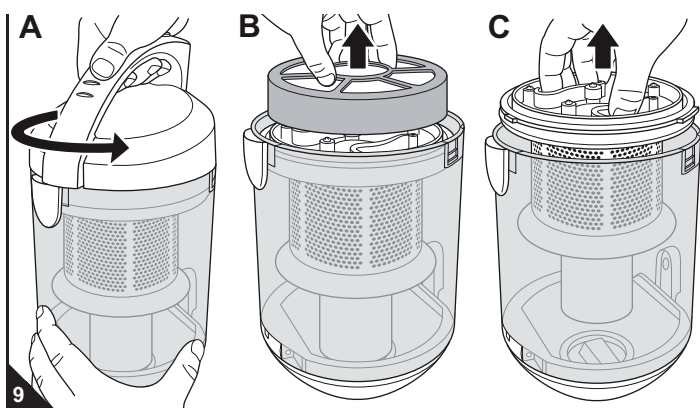

- Kontrollieren Sie die Motorschutzfilter am besten jedes Mal, wenn Sie den Staubbehälter leeren, ▷ Kapitel 5.1, „Staubbehälter leeren“.
- Reinigen Sie die Motorschutzfilter spätestens dann, wenn die Reinigungsanzeige (Abb. 8/A1) leuchtet.

1. Schalten Sie das Gerät aus, entnehmen Sie den Staubbehälter und entleeren Sie ihn, ▷ Kapitel 5.1, „Staubbehälter leeren“.
2. Entriegeln Sie den Staubbehälterdeckel, indem Sie ihn kräftig in Pfeilrichtung drehen (Abb. 9/A). Nehmen Sie ihn vom Staubbehälter.
3. Nehmen Sie den Dual-Motorschutzfilter nach oben aus dem Staubbehälter (Abb. 9/B).
4. Nehmen Sie die Zykloneneinheit nach oben aus dem Staubbehälter (Abb. 9/C).
5. Entfernen Sie Staubrückstände, die noch an Staubbehälter und Zykloneneinheit anhaften, mithilfe eines trockenen Tuchs oder einer weichen Bürste, z. B. der mitgelieferten Möbelbürste.

 **ACHTUNG:**

Reinigen Sie die Zykloneneinheit nicht mit Wasser. Anhaftender Schmutz könnte verkleben.

6. Halten Sie den Dual-Motorschutzfilter tief über einen Mülleimer. Trennen Sie die Filterelemente voneinander. Beseitigen Sie grobe Verschmutzungen von Hand.
7. Entnehmen Sie den kleinen Motorschutzfilter aus seiner Konsole (Abb. 10/A).
8. Sollten die 3 Motorschutzfilterelemente noch immer verschmutzt sein, spülen Sie sie von Hand gründlich aus, bis jegliche Verschmutzungen beseitigt sind.

 **ACHTUNG:**

Lassen Sie die Filterelemente nach der Reinigung ca. 24 Stunden bei Raumtemperatur trocknen. Setzen Sie sie erst wieder ein, wenn sie völlig trocken sind.

9. Sollte eines der Filterelemente beschädigt sein, ersetzen Sie es durch ein neues (▷ Kapitel 5.4, „Ersatzteile und Zubehör“).
10. Setzen Sie den kleinen Motorschutzfilter zurück in seine Konsole (Abb. 10/A).
11. Setzen Sie die Zykloneneinheit zurück in den Staubbehälter (Abb. 10/B). Achten Sie darauf, dass die beiden breiten Nasen in die breiten Nuten und die schmale Nase in die schmale Nut greift.
12. Setzen Sie den Dual-Motorschutzfilter wieder zusammen und setzen Sie ihn zurück auf die Zykloneneinheit (Abb. 11/A).
13. Setzen Sie den Staubbehälterdeckel wieder auf (Abb. 11/B). Achten Sie darauf, dass die beiden breiten Nasen in die breiten Nuten und die schmale Nase in die schmale Nut greift.
14. Verriegeln Sie den Deckel, indem Sie ihn kräftig in Pfeilrichtung drehen (Abb. 11/C), bis er hörbar einrastet.

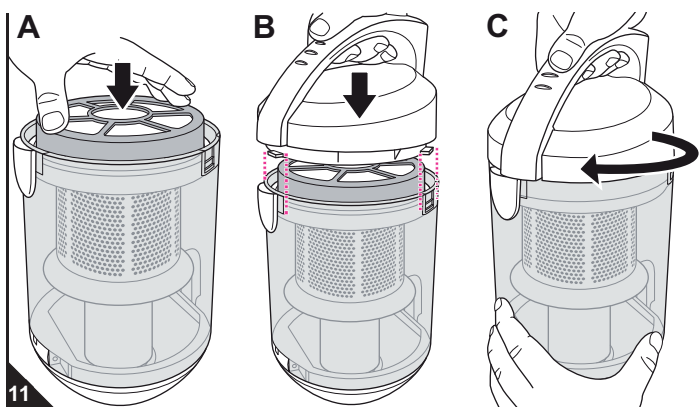
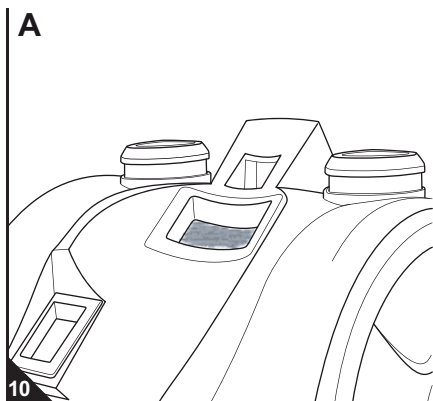

5.3 Ausblasfilter reinigen

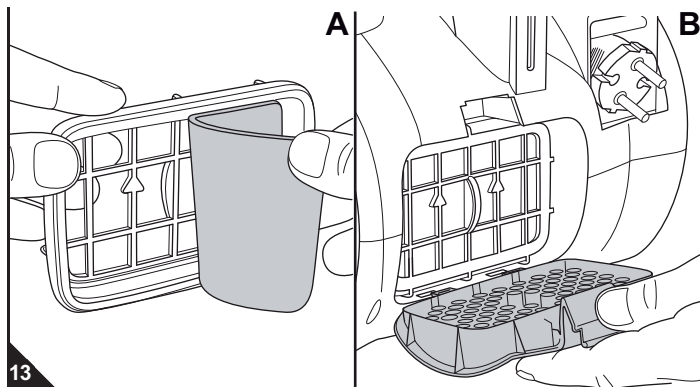
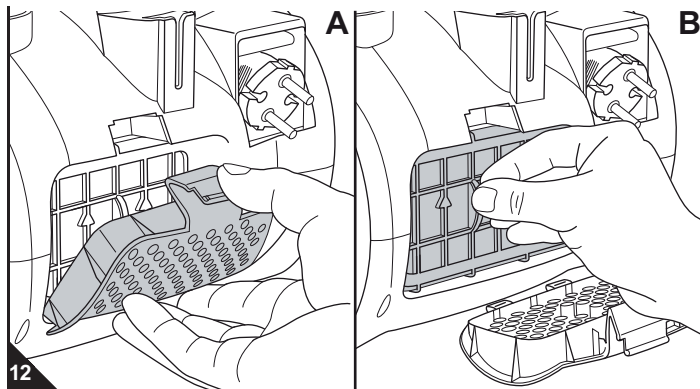

■ Kontrollieren Sie den Ausblasfilter jedes Mal, wenn Sie die Motorschutzfilter reinigen, **▷ Kapitel 5.2, „Staubbehälter und Motorschutzfilter reinigen“** und reinigen Sie ihn, wenn er verschmutzt ist.

1. Schalten Sie das Gerät aus, **▷ Kapitel 4.3, „Ausschalten“**.
2. Drücken Sie die Entriegelung der Ausblasfilterabdeckung nach unten (Abb. 12/A) und klappen Sie die Ausblasfilterabdeckung ab.
3. Entnehmen Sie den Ausblasfilter (Abb. 12/B).
4. Halten Sie den Ausblasfilter über einen Mülleimer und trennen Sie das Ausblasfilterelement vom Ausblasfilterhalter (Abb. 13/A).
5. Entfernen Sie Staubrückstände durch Ausklopfen. Sollte der Ausblasfilter danach immer noch verschmutzt sein, spülen Sie ihn von Hand gründlich aus, bis jegliche Verschmutzungen beseitigt sind.

⚠ ACHTUNG:

Der Filter ist waschbar, jedoch weder spülmaschinen- noch waschmaschinentauglich. Verwenden Sie außerdem zur Reinigung keine Reinigungsmittel oder Bürsten mit harten Borsten. Lassen Sie den Filter nach dessen Reinigung ca. 24 Stunden bei Raumtemperatur trocknen. Setzen Sie ihn erst wieder ein, wenn er vollkommen trocken ist.

6. Falls der Ausblasfilter beschädigt ist, ersetzen Sie ihn (**▷ Kapitel 5.4, „Ersatzteile und Zubehör“**).
7. Setzen Sie den neuen/gereinigten Ausblasfilter zurück in den Ausblasfilterhalter (Abb. 13/A). Setzen Sie den frisch bestückten Ausblasfilterhalter zurück in seine Konsole.
8. Setzen Sie die Ausblasfilterabdeckung zuerst unten an (Abb. 13/B) und klappen Sie die Ausblasfilterabdeckung kräftig oben an. Sie rastet hör- und spürbar ein.

5.4 Ersatzteile und Zubehör

⚠ ACHTUNG:

Verwenden Sie nur Originalersatzteile aus dem Lieferumfang oder solche, die Sie durch Nachbestellung erworben haben.

Zubehör und Ersatzteile können Sie beziehen:

- per Fax/Post: **▷ Seite 48, „International Service“**
- online unter: **▷ www.dirtdevil.de**
- per E-Mail: **Ersatzteleshop@dirtdevil.de**
- per Telefon: **01805 15 85 08***

*0,14 €/Minute aus dem deutschen Festnetz (deutscher Mobilfunkhöchstpreis 0,42 €/Minute)

■ Folgende Zubehör- und Ersatzteile können Sie nachbestellen.

Artikel-Nr.	Beschreibung
2818001	Motorschutzfilter-Set bestehend aus: 1 Schaumstofffilterelement (rund) + 1 Filterhalter = 1 Dual-Motorschutzfilter; 1 kleiner Motorschutzfilter
2818002	1 Ausblasfilter
M203	1 Parkettbürste
M209	1 Turbobürste
M219	1 Mini-Turbobürste

5.5 Bevor Sie das Gerät einsenden

⚠ WARNUNG:

Verletzungsgefahr! Verwenden Sie niemals ein defektes Gerät! Bevor Sie auf Problemsuche gehen, schalten Sie das Gerät aus und ziehen Sie den Stecker aus der Steckdose, **▷ Kapitel 4.3, „Ausschalten“**.

Bevor Sie uns kontaktieren oder das Gerät gar einsenden, prüfen Sie anhand der folgenden Tabelle, ob Sie das Problem selbst beseitigen können.

Problem	Lösung
Reinigungsanzeige (Abb. 1/7) leuchtet oder Saugergebnis ist nicht zufriedenstellend.	Staubbehälter ist überfüllt. Leeren Sie den Staubbehälter, ▷ Kapitel 5.1, „Staubbehälter leeren“ .
	Filter sind verschmutzt. Reinigen Sie den entsprechenden Filter, ▷ Kapitel 5.2, „Staubbehälter und Motorschutzfilter reinigen“ bzw. ▷ Kapitel 5.3, „Ausblasfilter reinigen“ .
	Düse, Teleskoprohr oder Saugschlauch sind verstopft. Entfernen Sie die Verstopfung. Benutzen Sie dazu falls erforderlich einen langen Holzstab (z. B. einen Besenstiel).

Problem	Lösung
Saugergebnis ist trotz einwandfreier Funktion nicht zufriedenstellend (Reinigungsanzeige (Abb. 1/7) leuchtet nicht).	Nebenluftregler (Abb. 1/21) ist geöffnet. Schließen Sie den Nebenluftregler (Abb. 1/21).
	Aufgesteckte Düse ist nicht angemessen. Wechseln Sie die Düse, ▷ Kapitel 3.2, „Düse auswählen“ .
	Stellung des Umschalters „Teppich/Hartboden“ (Abb. 1/28) ist nicht angemessen. Passen Sie die Stellung des Umschalters „Teppich/Hartboden“ (Abb. 1/28) an den Belag an, ▷ Kapitel 4.2, „Staubsaugen“ , Schritt 4.
Gerät hört plötzlich auf zu saugen.	Überhitzungsschutz hat angesprochen (möglicherweise weil Sie die leuchtende Reinigungsanzeige zu lang ignoriert haben). Schalten Sie das Gerät aus und ziehen Sie den Stecker aus der Steckdose. Beseitigen Sie die Ursache der Überhitzung (z. B. ▷ Kapitel 5.2, „Staubbehälter und Motorschutzfilter reinigen“). Warten Sie ca. 45 Minuten. Das abgekühlte Gerät können Sie wieder einschalten.

HINWEIS:

Wenn Sie das Problem mithilfe obiger Tabelle nicht beheben konnten, kontaktieren Sie die Service-Hotline (**▷ Seite 4**) oder unseren Kundenservice (Kontakt **▷ Seite 48, „International Service“**).

Thank you!

Thanks for purchasing the Powercyclone XS and your confidence in us.



Overview of the scope of delivery (Fig. 1)

- 1 Button for unlocking the dust container
 - 2 Exhaust filter
 - 3 Exhaust filter holder
 - 4 Exhaust filter cover
 - 5 Cord retraction button
 - 6 On/off switch
 - 7 Cleaning indicator
 - 8 Parking bracket
 - 9 Power cord with plug
 - 10 small motor protection filter
 - 11 Dust container base
 - 12 Emptying button
 - 13 MAX mark
 - 14 Dust container
 - 15 Cyclone unit
 - 16 Foam plastic element of the dual motor protection filter
 - 17 Filter holder of the dual motor protection filter
 - 18 Dust container cover
 - 19 Carrying handle
 - 20 Handle
 - 21 Bypass vent
 - 22 Telescopic tube
 - 23 Telescopic tube stop catch
 - 24 Furniture brush
 - 25 Crevice nozzle
 - 26 Release buttons on the suction hose adapter
 - 27 Floor nozzle (illustration serves as an example)
 - 28 "Carpet/hard floor" selector (illustration serves as an example)
 - 29 Parking hook
- Operating manual (no image)
 - Parquet brush (Fig. 2/2*, optional*)
 - Turbo brush (Fig. 2/3*, optional*)
 - Mini turbo brush (Fig. 2/6*, optional*)
- * depending on model and scope of delivery

Table of Contents

1 Your Powercyclone XS at a glance	10
Warranty conditions	10
In case of a warranty claim	10
2 Safety instructions	11
2.1 About the operating manual	11
2.2 About certain groups of persons	11
2.3 About the power supply	11
2.4 About appropriate use	11
2.5 If the appliance is defective	11
2.6 About disposal	11
3 Before use	12
3.1 Unpacking	12
3.2 Selecting the proper nozzle	12
3.3 Assembly	12
4 Use	13
4.1 Operational safety	13
4.2 Vacuum cleaning	13
4.3 Switching off	13
4.4 Transport and storage	13
5 Maintenance	14
5.1 Emptying the dust container	14
5.2 Cleaning dust container and motor protection filter	14
5.3 Cleaning the exhaust filter	15
5.4 Spare parts and accessories	15
5.5 Before you send in the appliance	15

Technical data

Type of appliance	: bagless cylinder vacuum cleaner
Model name	: Powercyclone XS
Model number	: M2818 (-0/-1.../-8/-9)
Voltage	: 220 – 240V ~, 50 Hz
Power	: 1,200 W nom. – 2,000 W max.
Dust container capacity	: max. available capacity: approx. 1.8 litres
Power cord length	: approx. 5 m
Weight	: approx. 4 kg
Designation	:   

Technical and design specifications may be changed in the course of continuous product improvement. © Royal Appliance International GmbH

Warranty conditions

We grant the legally prescribed warranty of 24 months from the date of purchase for the appliance distributed by us.

Within this period we will either repair or replace the appliance or accessory (damages to accessories do not automatically cause a replacement of the complete appliance) to rectify all defects due to manufacturing or materials at no cost.

Damage due to inappropriate use (operation on wrong voltage or type of current, connecting to unsuitable power supplies, breakage, etc.) are exempt from warranty, as are normal wear and minor defects that only negligibly influence the appliance's serviceability.

Interventions by unauthorised parties and the use of spare parts not supplied by Royal Appliance make the warranty null and void. Consumable parts are not included in the warranty and therefore must be purchased by the customer!

The warranty is only valid if the date of purchase has been acknowledged by the dealer's stamp and signature on the warranty card or if a copy of the invoice or sales slip is included with the sent-in appliance. Warranty work does not extend the warranty period nor does it constitute a claim for a new warranty!

In case of a warranty claim

Send us the appliance with its dust container empty and a short description of the defect in printed letters.

Head your accompanying letter with the comment "warranty claim". Send it to the following address, including the warranty card or a copy of the invoice or purchase slip:



▷ Page 48, "International Service"

2.1 About the operating manual

■ Read this operating manual completely before working with the appliance. Keep the operating manual in a safe place. Include the operating manual if you pass the appliance on to someone else.

Non-compliance with the operating instructions can lead to severe injuries as well as damage to the appliance.

We take no responsibility for damage due to violation of these operating instructions.

■ Always observe the notices marked as follows to avoid accidents and damage to the appliance.

WARNING:

Warning concerning health hazards describing possible risks of injury.

ATTENTION:

Warning concerning possible dangers to the appliance or other objects.

NOTE:

Highlights tips and information for you.

2.2 About certain groups of persons

■ These appliances are not intended to be used by children under the age of 8 or persons with impaired physical, sensory or mental abilities or insufficient experience or knowledge, unless they are supervised or have been instructed in the safe and proper use of the appliances and understand the risks involved with using them. Children must not play with the appliance. Children must not be allowed to clean or service the appliance unless they are supervised. Children must not be allowed to stand or sit on the appliance..

■ For reasons of safety, we as the manufacturer strongly recommend that children (regardless of their age) not be allowed to handle the appliance. Children (of any age) are incapable of fully understanding and assessing the risks involved with handling this appliance. Keep the appliance out of reach of people of these groups.

■ Packing material must not be used to play with. There is danger of suffocation.

2.3 About the power supply

The appliance is operated with electrical power which means there is always a risk of electric shock. So please observe the following in particular:

- Never touch the plug with wet hands.
- Always pull directly on the plug if you want to disconnect the appliance from the mains. Never pull on the cable as this could damage it.
- Never carry the appliance by its power cord. It could get damaged.
- Take care that the power cord is not bent, pinched, or rolled over and ensure it does not come into contact with heat sources. Also take care that it does not become a stumbling hazard.

■ Never immerse the appliance in water or other liquids; keep it away from rain and moisture.

■ Before connecting to the power supply, make sure that the voltage stated on the type plate matches the voltage of your plug socket. Only use sockets with a ground/safety contact.

■ If possible, do not use extension cords. If you must use an extension cord, use only safety-certified, water-protected single extension cords (no multi-socket distributors) designed for the power consumption of the appliance.

■ Always check the power cord for possible damage before using the appliance.

2.4 About appropriate use

The cylinder vacuum cleaner is intended for home use only. It is not suitable for commercial use.

Use the cylinder vacuum cleaner only for cleaning dry, normally soiled floors. With one of the accessory nozzles attached, you may also use the appliance for vacuuming furniture surfaces. With the bypass vent (Fig. 1/21) completely open and with necessary caution, you may even use the appliance to vacuum-clean drapes and curtains.

Any other use is considered inappropriate and is prohibited. **It is especially forbidden:**

- To use the appliance near explosive or easily flammable substances. There is danger of fire or explosion.
- To use the appliance outdoors. There is danger of rain or dirt destroying the appliance.
- To stick objects into the appliance's openings. It could overheat.
- To modify or repair the appliance yourself.

It is also forbidden:

- to vacuum-clean:
 - Persons, animals, plants, especially hair, fingers and other parts of the body as well as pieces of clothing worn on the body. They could be sucked in and cause injuries.
 - Water and other fluids, especially damp carpet cleaning agents. Moisture inside the appliance can cause a short-circuit.
 - Toner dust (for laser printers, copying machines, etc.). There is danger of fire or explosion.
 - Hot ash, burning cigarettes or matches. This could cause a fire.
 - Pointed objects, such as glass shards, nails, etc. They can damage the appliance.
 - Rubble, plaster, cement, fine drilling-dust, make-up, etc. These might damage the appliance.

2.5 If the appliance is defective

Never use a defective appliance or operate an appliance with a defective power cord. If the power cord of this appliance is damaged, it must be replaced by the manufacturers, their authorised service representative or a similarly qualified person to avoid danger.

Refer a defective appliance to an authorised dealer or the Royal Appliance service for repair. Address ▷ *Page 48, "International Service"*.

2.6 About disposal



Dispose of the appliance in compliance with the environmental protection laws of your country. Electrical waste may not be disposed of together with domestic waste. Use local old-appliance collection points instead.

The filters used are made from environment-friendly materials. They can - in contrast to the appliance - be disposed of with your domestic trash.

3.1 Unpacking

⚠ ATTENTION:

Always transport or ship the appliance in its original packaging to avoid damage. Keep the packaging for such an event. However, dispose of no-longer-needed packaging material properly.

1. Unpack the appliance and all its accessories.
2. Check that the contents are intact.

NOTE:

Immediately contact your dealer if you have found damage resulting from transport.

3.2 Selecting the proper nozzle

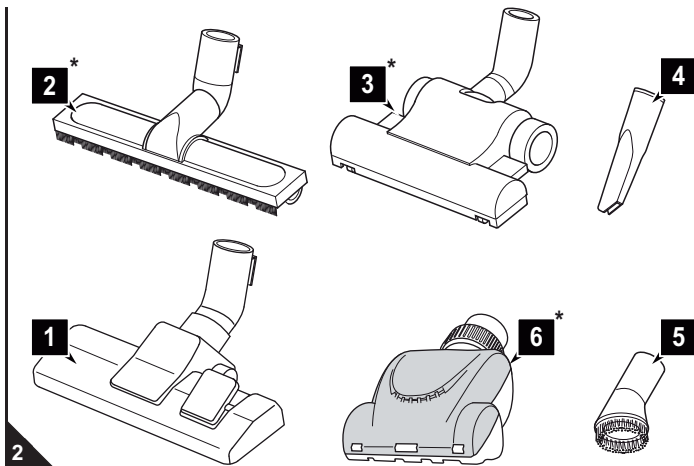

1. Select the nozzle according to the surface to be cleaned:

The crevice nozzle and the furniture brush are included as **accessories** in the scope of delivery besides the floor nozzle (Fig. 2/1).

- **Crevice nozzle (Fig. 2/4):**
Use it to vacuum dust from hard to reach places.
- **Furniture brush (Fig. 2/5):**
Use this to vacuum dust off objects that have sensitive surfaces.

Optionally available* (*i. e. included in the scope of delivery depending on model and features) are also:

- **Parquet brush (Fig. 2/2*):**
Its long bristles make it especially suitable for cleaning delicate surfaces (e.g. parquet and laminate floors).
- **Turbo brush (Fig. 2/3*):**
is used to vacuum *non-sensitive* carpets, runners, mats, and the like.
- **Mini turbo brush (Fig. 2/6*):**
is used to vacuum *non-sensitive* upholstery, runners, mats, and the like.

2. Check the selected nozzle for damage.

⚠ ATTENTION:

Use only intact nozzles. If damaged, the nozzle may allow dust to escape or scratch the surface.

3. Keep the other nozzles inaccessible to children.

⚠ ATTENTION:

Our (mini) turbo brush can only be used to vacuum surfaces that are **not sensitive**. Do not clean any floors or objects with the (mini) turbo brush that you would not clean without a second thought with a conventional brush. Therefore, do not clean sensitive or polished floor surfaces with the (mini) turbo brush. Nor should you clean furniture, sensitive carpets, upholstery, covers, or any material with a sensitive texture with the (mini) turbo brush. In every instance observe the instructions for care and cleaning of the respective manufacturer.

3.3 Assembly

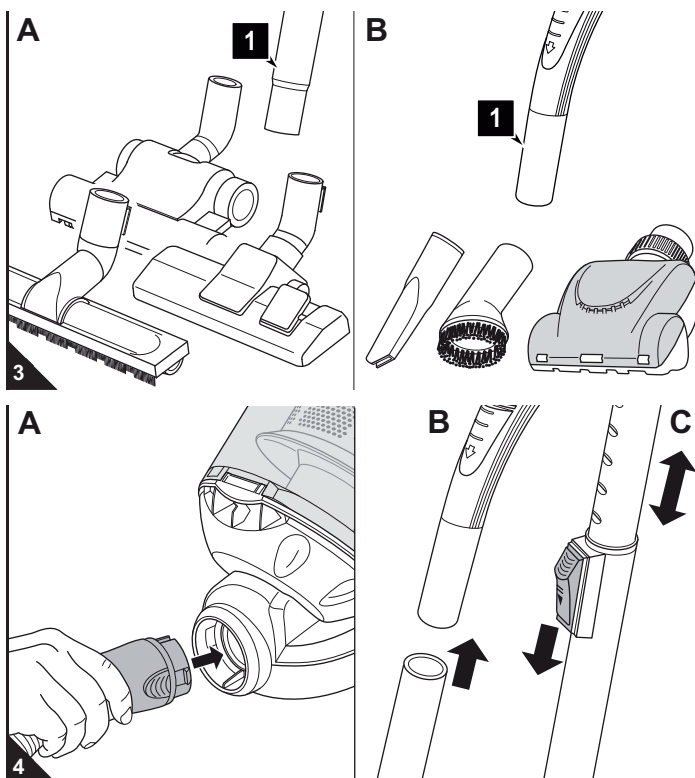

⚠ WARNING:

Danger of injury! Only attach nozzles when the vacuum cleaner is not connected to the mains. The cylinder vacuum cleaner could be switched on by accident.

⚠ ATTENTION:

Before vacuuming, make sure that the fitted nozzle suits the surface to be cleaned. Also observe the flooring manufacturer's recommendations.

1. Attach the selected nozzle to the bottom end of the telescopic tube (Fig. 3/A1) or handle (Fig. 3/B1).

2. Insert the end of the suction hose into the intake opening (Fig. 4/A) of the vacuum cleaner until you hear and feel it locking into place.

If using the telescopic tube:

3. Insert the handle into the upper end of the telescopic tube (Fig. 4/B).
4. Adjust the length of the telescopic tube (Fig. 4/C). Press down the release latch on the tube to do this. Then extend the telescopic tube to the desired length. To engage the lock of the telescopic tube, release the catch while pulling. You will hear a distinct click.

4.1 Operational safety

⚠ WARNING:

Danger of injury! Check appliance and power cord before each use. A damaged appliance must never be used.

⚠ WARNING:

Danger of injury! Especially when vacuum-cleaning stairs make sure that you always stand on a higher level than the appliance.

⚠ ATTENTION:

Only use the cylinder vacuum cleaner when all filters are intact, dry and correctly fitted. Make sure that no objects obstruct the telescopic tube, the suction hose or other openings.

NOTE:

Your cylinder vacuum cleaner is equipped with a safety switch to prevent overheating. It will switch off automatically if overheated (e.g. due to clogged suction channels).

If this happens:

- Switch off the vacuum cleaner.
- Pull the plug from the power socket.
- Eliminate the cause of the overheating.
- Wait for about 45 minutes.

After it has cooled off, you may switch on the vacuum cleaner again.

4.2 Vacuum cleaning

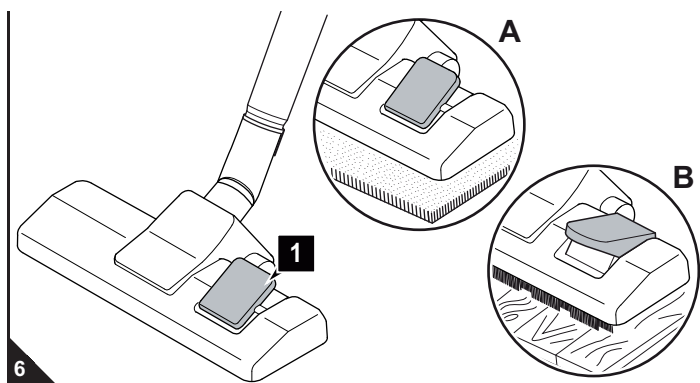
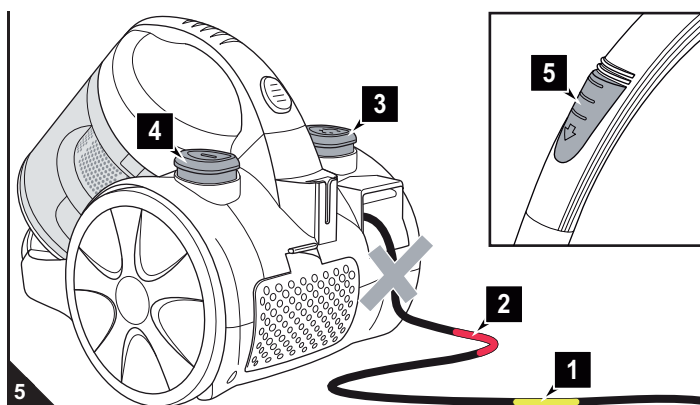

1. Pull out the cord by the plug up to the yellow mark (Fig. 5/1).

⚠ WARNING:

Danger of electric shock! If the red marking (Fig. 5/2) shows, press the cord retracting button (Fig. 5/3) to pull in the cord up to the yellow mark (Fig. 5/1). Otherwise, the power cord may be damaged.

2. Insert the mains plug into a socket with ground/safety contact.
3. Switch on the cylinder vacuum cleaner with the on/off switch (Fig. 5/4).

NOTE:

In normal situations the bypass vent (Fig. 5/5) must be completely closed. With the bypass vent you can quickly reduce the suction power, e.g. to release curtains that have accidentally been sucked in.

4. If using the floor nozzle, set the "carpet/hard floor" selector according to the type of floor to be cleaned (Fig. 6):
 - Fig. 6/A: for deep- and short-pile carpets, runners
 - Fig. 6/B: for smooth floors, e.g. parquet, tiles, PVC, etc.
5. When working with the vacuum cleaner, pull it after you like a sleigh.

⚠ WARNING:

When leaving your working-area, switch off the appliance and comply with the notices in ▷ Chapter 4.3, "Switching off". This will help avoid accidents.

4.3 Switching off

⚠ WARNING:

Danger of injury! During uncontrolled retraction the power cord can whip around, become a tripping hazard or knock over objects. Therefore, keep the plug in your hand and guide the cord when retracting it.

1. Switch off the cylinder vacuum cleaner with the on/off switch (Fig. 5/4) and pull the plug from the mains socket.
2. Keep the plug in your hand.
3. To retract the power cord, push the cord retraction button (Fig. 5/3).

4.4 Transport and storage

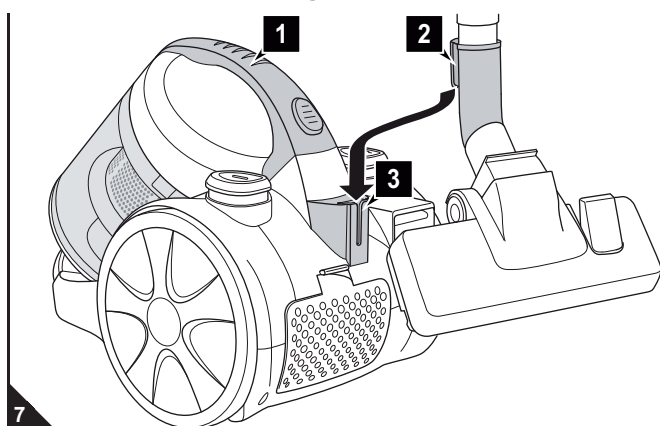

- Only carry the appliance by its carrying-handle (Fig. 7/1).
- For storage you can park the telescopic tube on the vacuum cleaner by inserting the parking-hook (Fig. 7/2) of the floor nozzle into the parking-bracket (Fig. 7/3).
- If you want to store the appliance for a longer period of time, empty the dust container, ▷ Chapter 5.1, "Emptying the dust container".
- Store the appliance in a cool, dry place, out of the reach of children.

⚠ ATTENTION:

Never store the appliance next to heat sources (e.g. stoves or radiators). Avoid exposing it to direct sunlight. Heat can damage the appliance.

5.1 Emptying the dust container

 **ATTENTION:**

Switch off the appliance before emptying the dust container. This will prevent dust from damaging the appliance.

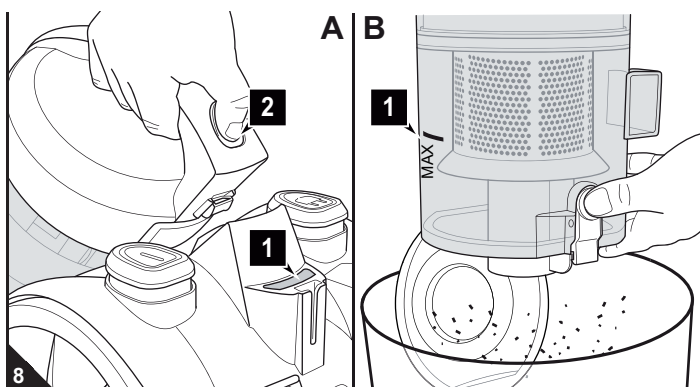

- It is best to empty the dust container after each vacuuming session.
- Empty the dust container at the latest:
 - if the cleaning indicator (Fig. 8/A1) lights up;
 - if the "MAX" marking (Fig. 8/B1) has been reached; or
 - before prolonged storage or dispatch.

1. Switch off the appliance, ▷ *Chapter 4.3, "Switching off"*.
2. Press the release catch for the dust container (Fig. 8/A2) and remove the dust container from its bracket.
3. Empty the dust container by holding it low over a dustbin and only then press the release button (Fig. 8/B).

NOTE:

You can dispose of the contents of the dust container with your regular domestic waste as long as it does not contain any substances not permitted in domestic waste.

4. If the dust container can no longer be completely cleaned by simply opening the bottom, the cyclone unit has to be removed, ▷ *Chapter 5.2, "Cleaning dust container and motor protection filter"*.

5.2 Cleaning dust container and motor protection filter

 **ATTENTION:**

The dust container and the filter elements are washable, but may not be cleaned in dishwashers or washing-machines. Also, do not use detergents or brushes with hard bristles to clean them.

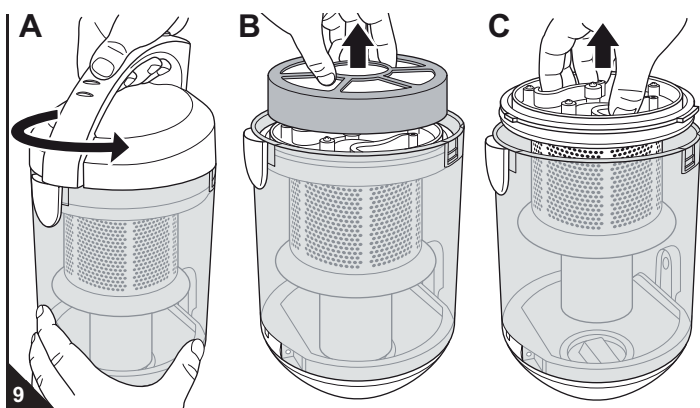

- It is best to check the motor protection filter each time you empty the dust container, ▷ *Chapter 5.1, "Emptying the dust container"*.

- Clean the motor protection filter at the latest when the cleaning indicator (Fig. 8/A1) lights up.

1. Switch off the appliance, remove the dust container and empty it, ▷ *Chapter 5.1, "Emptying the dust container"*.
2. Release the dust container cover by firmly turning it in the direction of the arrow (Fig. 9/A). Remove it from the dust container.
3. Pull the dual motor protection filter up and out of the dust container (Fig. 9/B).
4. Take the cyclone unit up out of the dust container (Fig. 9/C).
5. Remove any residual dust still clinging to the dust container and cyclone unit using a dry cloth or a soft brush, e.g. the supplied furniture brush.

 **ATTENTION:**

Refrain from cleaning the cyclone unit with water. Otherwise, adhering dirt particles may clog the cyclone unit.

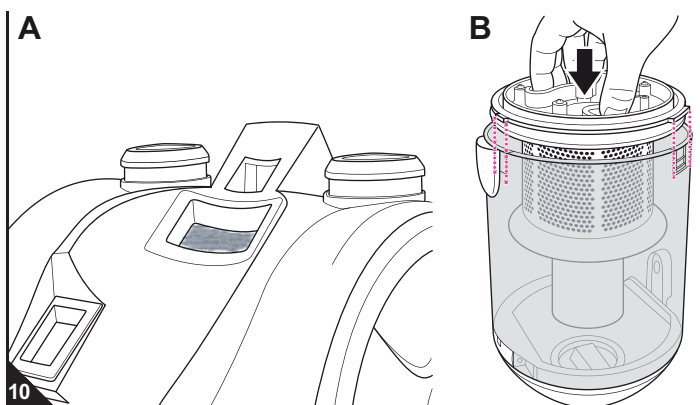

6. Hold the dual motor protection filter low over a dustbin. Separate the filter elements from one another. Remove larger agglomerations of dirt by hand.
7. Remove the small motor protection filter from its bracket (Fig. 10/A).
8. If the 3 motor protection filter elements are still dirty, thoroughly rinse them by hand until all dirt is gone.

 **ATTENTION:**

Let the filters dry for approx 24 hours at room temperature after cleaning. Only put them back into the appliance when they are completely dry.

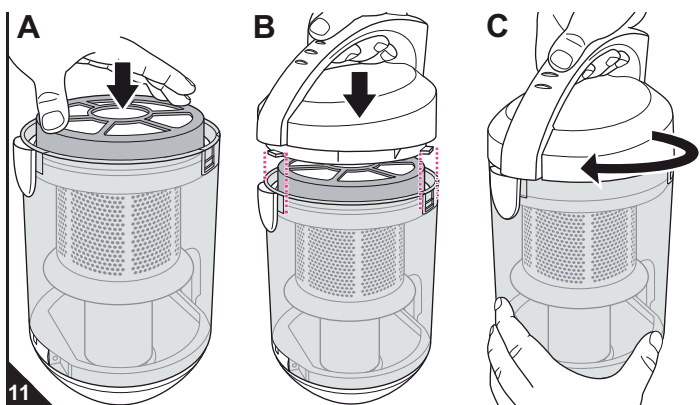

9. If one of the filter elements is damaged, replace it with a new one (▷ *Chapter 5.4, "Spare parts and accessories"*).
10. Put the small motor protection filter back into its bracket (Fig. 10/A).
11. Put the cyclone unit back into the dust container (Fig. 10/B). Take care that the two wide tabs and the narrow tab engage in the wide grooves and the small groove, respectively.
12. Reassemble the dual motor protection filter and put it back onto the cyclone unit (Fig. 11/A).
13. Put the dust container cover back on (Fig. 11/B). Take care that the two wide tabs and the narrow tab engage in the wide grooves and the small groove, respectively.
14. Lock the cover by turning it firmly in the direction of the arrow (Fig. 11/C) until it clicks into place.

5.3 Cleaning the exhaust filter

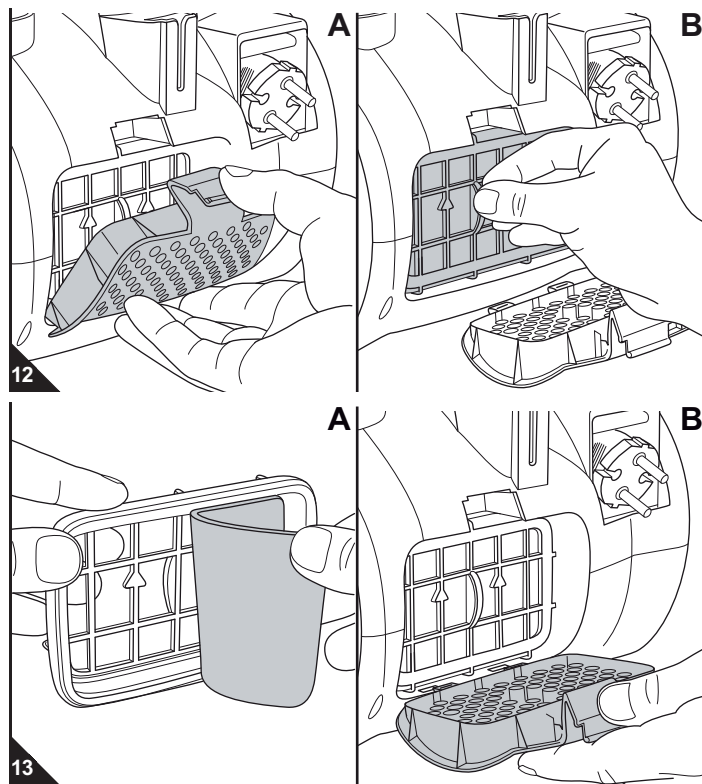

■ Check the exhaust filter every time you clean the motor protection filter ▷Chapter 5.2, "Cleaning dust container and motor protection filter" and clean it if it is dirty.

1. Switch off the appliance, ▷Chapter 4.3, "Switching off".
2. Push the release catch of the exhaust filter cover down (Fig. 12/A) and open out the exhaust filter cover.
3. Remove the exhaust filter (Fig. 12/B).
4. Hold the exhaust filter over a dustbin and disconnect the exhaust filter element from the exhaust filter holder (Fig. 13/A).
5. Remove any residual dust by tapping. If the exhaust filter is still dirty, thoroughly rinse it by hand until all dirt is gone.

ATTENTION:

The filter is washable, but it may not be cleaned in dishwashers or washing machines. Also, do not use detergents or brushes with hard bristles to clean them. Let the filter dry for approx. 24 hours at room temperature after washing it. Only put it back in place when it is completely dry.

6. If the exhaust filter is damaged, replace it (▷Chapter 5.4, "Spare parts and accessories").
7. Place the clean/new exhaust filter back into its holder (Fig. 13/A). Now, put the exhaust filter holder with the freshly fitted filter back into its bracket.
8. Attach the exhaust filter cover at the bottom side first (Fig. 13/B) before folding it up firmly. You will feel and hear it snap into place.

5.4 Spare parts and accessories

ATTENTION:

Only use original spare parts from the scope of delivery or those that you have purchased by reordering.

If you require accessories and spare parts:

Contact: ▷Page 48, "International Service"

The following accessories and spare parts can be reordered:

Item number	Description
2818001	Motor protection filter set consisting of: 1 foam plastic filter element (round) + 1 filter holder = 1 dual motor protection filter; 1 small motor protection filter
2818002	1 exhaust filter
M203	1 parquet brush
M209	1 turbo brush
M219	1 mini turbo brush

5.5 Before you send in the appliance

WARNING:

Danger of injury! Never use a defective appliance! Always switch off the appliance and disconnect it from the mains before starting troubleshooting ▷Chapter 4.3, "Switching off".

Before contacting or even sending the appliance to us, use the following table to check whether you can correct the problem yourself.

Problem	Solution
Cleaning indicator (Fig. 1/7) lights up or cleaning results are not satisfactory.	The dust container is full. Empty the dust container, ▷Chapter 5.1, "Emptying the dust container".
	The filters are dirty. Clean the respective filter ▷Chapter 5.2, "Cleaning dust container and motor protection filter" or ▷Chapter 5.3, "Cleaning the exhaust filter".
	Nozzle, telescopic tube or suction hose is blocked. Remove the obstacle. If necessary, use a long wooden stick (e.g. a broomstick) to do this.

Problem	Solution
The results are unsatisfactory in spite of the appliance working correctly (cleaning indicator (Fig. 1/7) does not light up).	The bypass vent (Fig. 1/21) is open. Close the bypass vent (Fig. 1/21).
	The attached nozzle is unsuitable. Change the nozzle, ▷Chapter 3.2, "Selecting the proper nozzle".
	The position of the 'carpet/hard floor' selector (Fig. 1/28) is unsuitable. Set the "carpet/hard floor" selector (Fig. 1/28) to the correct position for the type of floor, ▷Chapter 4.2, "Vacuum cleaning", step 4.
The vacuum cleaner stops suddenly.	Overheating protection has tripped (possibly because you ignored the lit cleaning indicator for too long). Switch the appliance off and pull the plug out of the socket. Eliminate the cause of overheating (e.g. ▷Chapter 5.2, "Cleaning dust container and motor protection filter"). Wait for about 45 minutes. After the appliance has cooled off, you may switch it on again.

NOTE:

If you were unable to solve the problem using the information in the table above, contact Customer Service (contact ▷Page 48, "International Service").

GB

Merci beaucoup !

Nous vous remercions pour votre confiance ainsi que de l'achat de ce Powercyclone XS.

Ensemble du matériel fourni à la livraison (Ill. 1)



- 1 Touche de déverrouillage du bac à poussière
 - 2 Filtre de sortie d'air
 - 3 Porte-filtre du filtre de sortie d'air
 - 4 Couvercle du filtre de sortie d'air
 - 5 Bouton de l'enrouleur
 - 6 Interrupteur marche-arrêt
 - 7 Indication de nettoyage
 - 8 Encoche pour position d'immobilisation
 - 9 Cordon d'alimentation avec fiche
 - 10 Petit filtre de protection du moteur
 - 11 Fond du bac à poussière
 - 12 Touche de vidange
 - 13 Marquage MAX
 - 14 Bac à poussière
 - 15 Unité cyclone
 - 16 Élément en mousse du filtre Dual de protection du moteur
 - 17 Porte-filtre du filtre Dual de protection du moteur
 - 18 Couvercle du bac à poussière
 - 19 Poignée de transport
 - 20 Poignée
 - 21 Variateur mécanique de puissance
 - 22 Tube télescopique
 - 23 Arrêt du tube télescopique
 - 24 Brosse à meubles
 - 25 Suceur long
 - 26 Touches de déverrouillage sur l'adaptateur du tuyau flexible d'aspiration
 - 27 Suceur universel (illustration d'exemple)
 - 28 Commutateur « tapis et moquettes / sols durs » (illustration d'exemple)
 - 29 Crochet de rangement lors de brèves interruptions d'utilisation
- Instructions d'utilisation (sans illustration)
 - Brosse pour parquets (Ill. 2/2*, en option*)
 - Turbobrosse (Ill. 2/3*, en option*)
 - Mini-turbobrosse (Ill. 2/6*, en option*)

* suivant le modèle et le type de matériel fourni à la livraison

Sommaire

1 Vue d'ensemble de Powercyclone XS	16
Conditions de garantie	16
En cas de recours à la garantie	16
2 Consignes de sécurité	17
2.1 concernant ce mode d'emploi	17
2.2 concernant certains groupes de personnes	17
2.3 concernant l'alimentation électrique	17
2.4 concernant les conditions d'utilisation à respecter	17
2.5 en cas de défectuosité de l'appareil	17
2.6 Elimination de l'appareil	17
3 Avant utilisation	18
3.1 Déballage	18
3.2 Sélection des suceurs et brosses	18
3.3 Montage	18
4 Utilisation de l'appareil	19
4.1 Sécurité lors de l'utilisation de l'appareil	19
4.2 Utilisation de l'aspirateur	19
4.3 Arrêt de l'appareil	19
4.4 Transport et rangement	19
5 Maintenance	20
5.1 Vidange du bac à poussière	20
5.2 Nettoyage du bac à poussière et du filtre de protection du moteur	20
5.3 Nettoyage du filtre de sortie d'air	21
5.4 Pièces de rechange et accessoires	21
5.5 Avant de procéder à l'envoi de l'appareil	21

Caractéristiques techniques

Type d'appareil	: Aspirateur-traîneau sans sac
Nom du modèle	: Powercyclone XS
Numéro de modèle	: M2818 (-0/-1.../-8/-9)
Tension	: 220 – 240V ~, 50 Hz
Puissance	: 1 200 W nom. – 2 000 W max.
Volume du bac à poussière	: Volume utile maximal : env. 1,8 litres
Longueur du cordon	: env. 5 m
Poids	: env. 4 kg
Désignation	:   

Toutes les modifications d'ordre technique ou conceptuel liées à l'évolution du produit sont réservées. © Royal Appliance International GmbH

Conditions de garantie

Selon les dispositions légales en la matière, nous assurons une garantie de 24 mois sur votre appareil à compter de la date d'achat.

Pendant la garantie, nous nous réservons le droit de réparer ou de remplacer gratuitement l'appareil ou un accessoire (les accessoires endommagés n'impliquent pas forcément le remplacement de l'appareil) afin de remédier à tout défaut lié au matériel ou à la fabrication. Tout dommage résultant d'une utilisation non conforme (emploi d'une tension ou d'un courant erroné, branchement à une prise non adaptée ou emploi de l'appareil lorsqu'il est abîmé) est exclu de la garantie, de même que l'usure et les défauts liés à l'usage normal de l'appareil qui n'influencent pas le bon fonctionnement de celui-ci. Dans le cas de l'intervention d'une personne ou d'un service non habilité, ou en cas d'utilisation de pièces détachées ne provenant pas de Royal Appliance, les droits de garantie deviennent caducs. Les pièces sujettes à usure sont exclues de la garantie et leur remplacement est payant ! La garantie s'applique uniquement lorsque la date d'achat, complétée par le tampon du revendeur et par sa signature, figurent sur le bon de garantie et que celui-ci ou une copie de la facture d'achat ont été joints à l'appareil qui a été envoyé. Les prestations de garantie n'impliquent en aucune façon le prolongement de la durée de garantie ou un droit à une nouvelle garantie !

En cas de recours à la garantie

Expédiez l'appareil en ayant pris soin de vider le bac à poussière et en indiquant brièvement et en majuscule, les symptômes de l'anomalie.

Mentionnez "Zur Garantie" ("Appareil sous garantie") sur l'étiquette d'envoi. N'oubliez pas d'y joindre le bon de garantie ou une copie de la facture d'achat et envoyez le tout à l'adresse suivante :



▷ Page 48, "International Service"

2.1 concernant ce mode d'emploi

■ Veuillez lire attentivement et intégralement ce mode d'emploi avant de vous servir de l'appareil. Conservez précieusement ce mode d'emploi. Remettez toujours le mode d'emploi à toute personne se servant de l'appareil.

Le non-respect de ce mode d'emploi peut entraîner des blessures graves ou des dommages irréparables à l'appareil.

Nous déclinons toute responsabilité pour des dommages résultant du non-respect de ce mode d'emploi.

■ Respectez impérativement les consignes mentionnées ci-dessous afin d'éviter tout accident ou dommages à l'appareil.

AVERTISSEMENT:

Nous attirons votre attention sur les dangers pouvant mettre en péril votre santé et vous informons sur les éventuels risques de blessures.

ATTENTION:

Nous vous rendons attentifs aux risques éventuels pour l'appareil ou pour tout autre objet.

REMARQUE:

Nous vous fournissons des conseils et des informations.

2.2 concernant certains groupes de personnes

■ Cet appareil peut être utilisé par des enfants d'au moins 8 ans et par des personnes se caractérisant par des capacités physiques, sensorielles ou mentales réduites ou disposant de peu d'expérience et/ou de connaissances. Elles doivent cependant être surveillées et avoir été rendues attentives à une utilisation sûre de cet appareil et des dangers qu'il peut générer. Les enfants ne doivent pas jouer avec cet appareil. Le nettoyage de l'appareil et les tâches de maintenance pouvant être effectuées par l'utilisateur de l'appareil ne doivent pas être exécutées par des enfants si ceux-ci ne sont pas sous surveillance. Les enfants ne doivent en particulier ne pas se mettre debout ou s'asseoir sur l'appareil.

■ Toutefois, pour des raisons de sécurité, le fabricant conseille instamment de ne pas laisser les enfants, indépendamment de leur âge, manipuler l'appareil. Les enfants, indépendamment de leur âge, ne peuvent définitivement pas percevoir ou comprendre les dangers qui résultent de l'emploi de cet appareil. Rangez l'appareil hors de portée des personnes répondant à ces critères.

■ Ne jouez pas avec le matériel d'emballage. Il existe un risque d'asphyxie.

2.3 concernant l'alimentation électrique

L'appareil est alimenté par du courant électrique, ce qui implique par principe un risque d'électrocution. Respectez par conséquent les points ci-dessous :

- Ne touchez jamais la prise avec des mains mouillées.
- Pour débrancher l'appareil, tirez toujours sur la fiche. Ne tirez jamais sur le câble, car il pourrait s'endommager.
- Ne saisissez jamais l'appareil par le cordon d'alimentation. Il pourrait s'abîmer. Assurez-vous que le cordon d'alimentation n'est pas plié, coincé, écrasé ou encore en contact direct avec une source de chaleur. Il ne doit pas non plus risquer de faire trébucher les gens.

■ Ne plongez jamais l'appareil dans de l'eau ou tout autre liquide, conservez-le à l'abri de la pluie et de l'eau.

■ Assurez-vous, avant le branchement au réseau d'alimentation, que la tension électrique indiquée sur la plaque signalétique correspond à celle de la prise. N'utilisez que des prises avec un contact de protection.

■ Évitez autant que possible d'utiliser une rallonge électrique. Si une rallonge est vraiment indispensable, utilisez seulement une rallonge simple certifiée GS (pas de prises multiples) à l'épreuve des projections d'eau et qui soit conçue pour la puissance absorbée par l'appareil.

■ Contrôlez si le cordon d'alimentation est endommagé avant de vous servir de l'appareil.

2.4 concernant les conditions d'utilisation à respecter

Cet aspirateur-traîneau doit seulement être utilisé dans un cadre domestique. Toute utilisation à titre professionnel est strictement interdite.

Cet aspirateur-traîneau doit uniquement servir à nettoyer des sols secs et d'un degré de saleté normal. Lorsqu'une brosse ou un suceur fourni comme accessoire a été monté, vous pouvez aussi utiliser l'appareil pour aspirer des meubles et des objets rembourrés. En ouvrant complètement le variateur mécanique de puissance (Ill. 1/21) et en faisant de preuve de prudence, vous pouvez même nettoyer des rideaux et des voilages avec cet appareil.

Toute autre utilisation est considérée comme non conforme et est interdite.

Cette interdiction concerne en particulier :

- L'utilisation à proximité de matières explosives ou facilement inflammables, car il y a un risque d'incendie et d'explosion.
- L'utilisation à l'extérieur. La pluie et la saleté peuvent occasionner des dommages irréparables à l'appareil.
- L'introduction d'objets dans les ouvertures de l'appareil. car ce dernier pourrait surchauffer.
- Toute ouverture, modification ou réparation de l'appareil.

Cette interdiction s'applique en outre à :

- L'aspiration :
 - faite directement sur des être humains, des animaux, des plantes de même que le fait d'aspirer des cheveux, des doigts, d'autres parties du corps ainsi que des habits portés par des personnes. Ces derniers peuvent être aspirés et entraîner des blessures.
 - d'eau ou d'autres liquides, en particulier les produits de nettoyage humide pour tapis. Toute humidité à l'intérieur de l'appareil peut entraîner un court-circuit.
 - de poussière de toner (par ex. pour des imprimantes laser, des copieurs, etc.). Il y a un risque d'incendie et d'explosion.
 - de cendres incandescentes, de cigarettes ou d'allumettes non éteintes. Il y a un risque d'incendie.
 - d'objets pointus tels que des éclats de verre, des clous, etc. L'appareil pourrait être endommagé.
 - de plâtre, ciment, décombres de chantiers, fine poussière de perçage, produits de maquillage, poudre, etc. L'appareil pourrait subir des dommages.

2.5 en cas de défectuosité de l'appareil

Si le cordon de raccordement au secteur de cet appareil est endommagé, faites-le remplacer par le fabricant, son service après-vente ou toute personne ayant des compétences similaires, ceci afin d'éviter tout danger.

N'utilisez jamais un appareil défectueux ou ayant un cordon d'alimentation abîmé. Amenez l'appareil à réparer dans un magasin spécialisé ou au service après-vente. Adresse ▷ Page 48, "International Service".

2.6 Élimination de l'appareil



Éliminez l'appareil en tenant compte des réglementations nationales en vigueur en matière de protection de l'environnement. Les déchets électriques ne doivent pas être jetés avec les déchets domestiques. Utilisez donc les emplacements locaux servant à la restitution d'appareils usagés.

Les filtres utilisés sont composés de matériaux ne nuisant pas à l'environnement. Contrairement à l'appareil, les filtres peuvent donc être jetés avec les déchets ménagers.

3.1 Déballage

⚠ ATTENTION:

Transportez et expédiez l'appareil uniquement dans son emballage d'origine afin d'éviter tout dommage. Conservez à cet effet soigneusement l'emballage d'origine. Jetez en revanche les emballages dont vous n'avez plus besoin en tenant compte des réglementations en vigueur.

1. Déballez l'appareil et ses accessoires.
2. Vérifiez si le contenu est bien complet.

REMARQUE:

Si vous constatez des défauts ou des dommages dus au transport, contactez immédiatement votre revendeur.

3.2 Sélection des suceurs et brosses

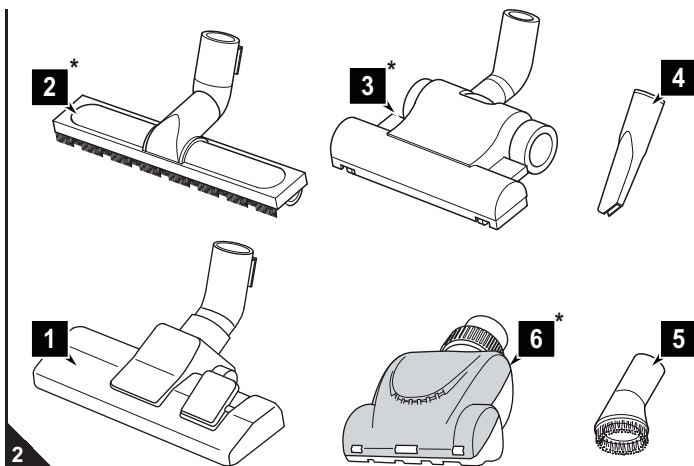

⚠ ATTENTION:

Notre (mini)-turbobrosse sert exclusivement au nettoyage de revêtements de sols peu délicats. Ne nettoyez jamais avec la (mini)-turbobrosse des revêtements de sols ou des objets que vous hésiteriez à nettoyer avec une brosse conventionnelle. Ne nettoyez par conséquent jamais des revêtements de sols délicats ou même polis avec la (mini)-turbobrosse. Renoncez pour la même raison à nettoyer avec la (mini)-turbobrosse des meubles, des tapis délicats, des objets rembourrés, des housses ou tout type de textile avec une structure délicate. N'utilisez pas la (mini)-turbobrosse en cas de doutes. Veuillez dans tous les cas observer les consignes de nettoyage et d'entretien de chaque fabricant.

1. Choisissez le suceur ou la brosse en fonction du type de sol :

Il y a un **suceur long** ainsi qu'une **brosse à meubles** fournis à la livraison en plus du suceur de sol (Ill. 2/1).

- **Suceur long (Ill. 2/4) :**
Utilisez-le pour aspirer la poussière aux endroits difficilement accessibles.
- **Brosse à meubles (Ill. 2/5) :**
Utilisez celle-ci pour aspirer la poussière recouvrant des surfaces fragiles.

En option* (*soit en fonction du modèle et du type d'appareil fourni à la livraison), il y a de plus :

- **Une brosse pour parquets (Ill. 2/2*) :**
Elle est équipée de longs poils et convient parfaitement aux surfaces fragiles (comme par ex. les parquets ou les sols stratifiés).
- **Une turbobrosse (Ill. 2/3*) :**
Elle sert exclusivement au nettoyage de revêtements de sols *peu délicats* comme des tapis, des tapis d'escaliers, des moquettes ou des revêtements similaires.
- **Une mini-turbobrosse (Ill. 2/6*) :**
Elle sert exclusivement au nettoyage de revêtements *peu délicats* comme des objets rembourrés, des tapis d'escaliers, des moquettes ou des revêtements similaires.

2. Contrôlez si le suceur ou la brosse choisie est en bon état.

⚠ ATTENTION:

N'emboîtez que des suceurs ou des brosses en parfait état. En cas de suceurs ou de brosses abîmés, de la poussière risque de s'échapper ou le sol pourrait se rayer.

3. Conservez les autres suceurs et brosse hors de portée des enfants.

3.3 Montage

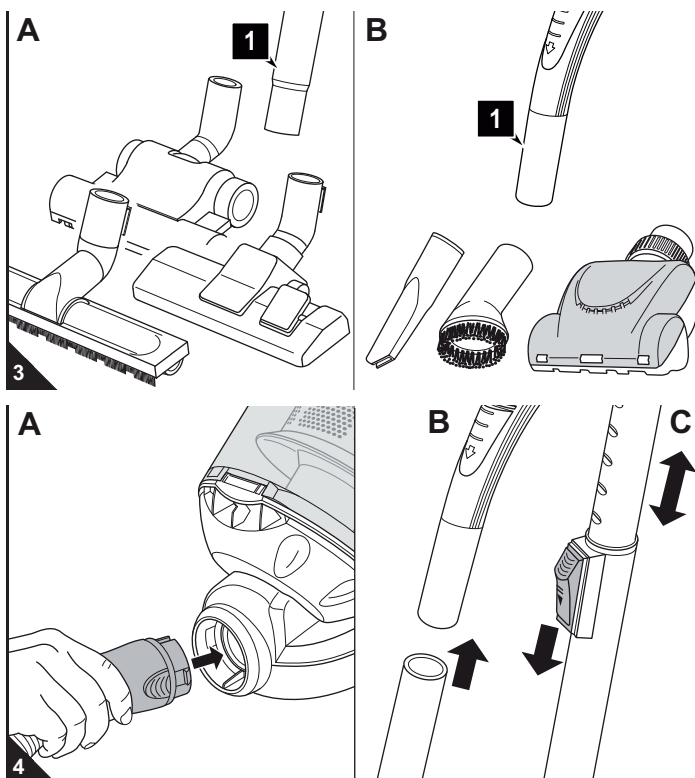

⚠ AVERTISSEMENT:

Risque de blessures ! Monter les suceurs uniquement lorsque l'appareil est débranché. Sinon l'aspirateur pourrait se mettre en marche involontairement.

⚠ ATTENTION:

Avant de commencer à aspirer, assurez-vous que le suceur ou la brosse mis en place correspondent bien au type de sol. Respectez les recommandations des fabricants des revêtements de sols.

1. Emboîtez le suceur ou la brosse souhaités sur l'extrémité inférieure du tube télescopique (Ill. 3/A1), respectivement sur la poignée (Ill. 3/B1).
2. Emboîtez l'extrémité du flexible d'aspiration dans l'ouverture, selon l'illustration (Ill. 4/A), jusqu'à nettement entendre et percevoir un "clic" de verrouillage.

Lors de l'utilisation du tube télescopique :

3. Emboîtez la poignée dans l'extrémité supérieure du tube télescopique (Ill. 4/B).
4. Réglez la longueur du tube télescopique (Ill. 4/C). Pour ce faire, appuyez vers le bas sur l'arrêt du tube télescopique. Tirez ensuite le tube télescopique jusqu'à ce qu'il atteigne la longueur souhaitée. Pour procéder au verrouillage, relâchez l'arrêt du tube télescopique pendant que vous le tirez. Vous entendez alors clairement un "clic".

4.1 Sécurité lors de l'utilisation de l'appareil

⚠ AVERTISSEMENT:

Risque de blessures ! Vérifiez l'appareil et le cordon d'alimentation avant chaque utilisation. N'utilisez jamais un appareil qui est endommagé.

⚠ AVERTISSEMENT:

Risque de blessures ! Lors d'un nettoyage dans des escaliers, prenez garde à ce que vous vous trouviez toujours au-dessus de l'appareil.

⚠ ATTENTION:

N'utilisez l'aspirateur que lorsque tous les filtres sont en parfait état, secs et bien insérés. Assurez-vous qu'aucun objet n'obstrue le tube télescopique, le tuyau d'aspiration ou d'autres ouvertures.

REMARQUE:

L'aspirateur est équipé d'une protection anti-surcharge. En cas de surcharge, elle se déclenche automatiquement (par exemple si les canaux d'aspiration sont bouchés).

Si cela se produit :

- Arrêtez l'aspirateur.
- Retirez la fiche du cordon d'alimentation.
- Recherchez la cause de la surcharge.
- Attendez environ 45 minutes.

Une fois l'aspirateur refroidi, vous pouvez le remettre en marche.

4.2 Utilisation de l'aspirateur

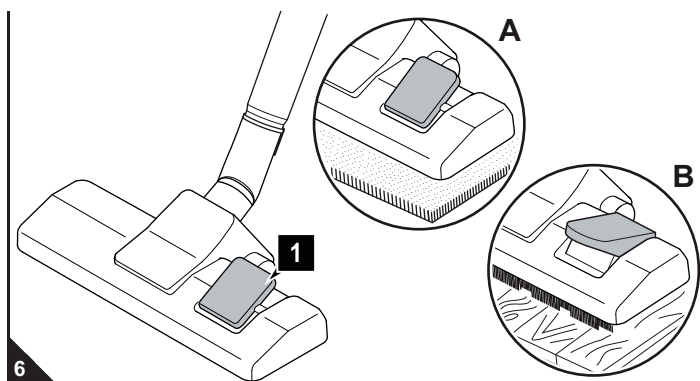
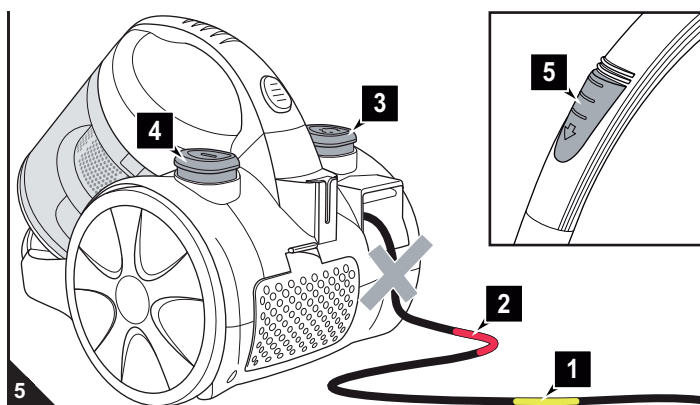

1. Tirez le cordon d'alimentation au niveau de la prise jusqu'à voir la marque jaune (Ill. 5/1).

⚠ AVERTISSEMENT:

Risque d'électrocution ! Si la marque rouge est visible (Ill. 5/2) rentrez à nouveau le cordon d'alimentation au moyen du bouton d'enroulement (Ill. 5/3) jusqu'à ce que la marque (Ill. 5/1) apparaisse à nouveau. Vous risquez sinon d'endommager le cordon d'alimentation.

2. Branchez la fiche dans une prise de courant munie d'un contact de protection.
3. Appuyez sur le bouton marche-arrêt (Ill. 5/4) afin de mettre l'aspirateur en marche.

REMARQUE:

Le variateur mécanique de puissance (Ill. 5/5) doit être normalement complètement fermé. En vous servant du variateur mécanique de puissance, vous pouvez si nécessaire réduire rapidement la puissance d'aspiration, par exemple pour relâcher des rideaux que vous auriez aspirés.

4. En cas d'utilisation du suceur de sol, réglez le commutateur « tapis / sols durs » selon le type de revêtement de sol (Ill. 6) :
 - Ill. 6/A : pour moquettes et tapis à poils longs et courts, etc.
 - Ill. 6/B : pour des sols durs comme le parquet, le carrelage, etc.
5. Pour passer l'aspirateur, tirez-le derrière vous comme un traîneau.

⚠ AVERTISSEMENT:

Si vous quittez l'emplacement où vous vous servez de l'aspirateur, éteignez l'appareil et respectez les consignes énoncées sous > Chapitre 4.3, "Arrêt de l'appareil". Vous éviterez ainsi des accidents.

4.3 Arrêt de l'appareil

⚠ AVERTISSEMENT:

Risque de blessures ! En enroulant trop rapidement le cordon d'alimentation, celui-ci peut onduler, faire trébucher des personnes ou arracher des objets. Gardez donc la fiche en main et accompagnez le cordon lors de son enroulement.

1. Éteignez l'aspirateur au moyen du bouton marche-arrêt (Ill. 5/4), puis débranchez-le.
2. Gardez la fiche en main.
3. Appuyez sur le bouton de l'enrouleur (Ill. 5/3) pour enrouler le cordon d'alimentation.

4.4 Transport et rangement

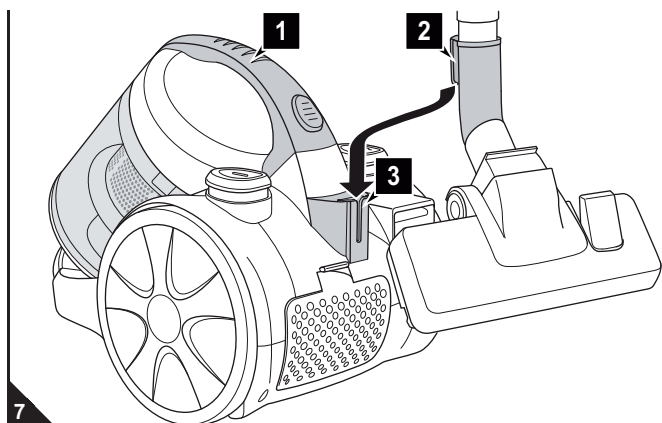

- Lors du transport de l'aspirateur, ne le saisissez que par la poignée servant à cet effet (Ill. 7/1).

- Lors du rangement de l'appareil, vous pouvez placer le tube télescopique contre l'aspirateur en plaçant le crochet d'immobilisation (Ill. 7/2) du suceur de sol dans l'encoche (Ill. 7/3) correspondante.

- Si vous rangez l'appareil pour une période prolongée, videz préalablement le bac à poussière, > Chapitre 5.1, "Vidange du bac à poussière".

- Rangez l'appareil dans un endroit frais et sec, hors de portée des enfants.

⚠ ATTENTION:

Ne rangez ou ne posez jamais l'appareil à proximité directe d'une source de chaleur (par ex. un chauffage ou un four). Évitez de l'exposer directement aux rayons du soleil. La chaleur peut endommager l'appareil.

5.1 Vidange du bac à poussière

⚠ ATTENTION:

Avant de vider le bac à poussière, éteignez l'appareil. Vous évitez ainsi que la poussière n'endommage l'appareil.

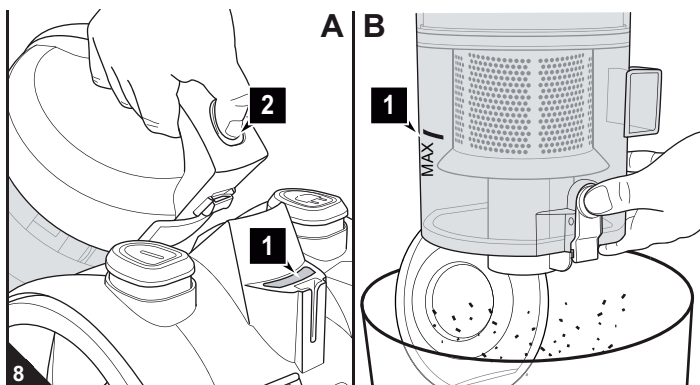

- Videz le bac à poussière si possible après chaque utilisation.
- Videz rapidement le bac à poussière si :
 - l'indication de nettoyage (Ill. 8/A1) s'allume,
 - la marque "MAX" (Ill. 8/B1) est visible,
 - avant une longue période d'inutilisation ou avant de renvoyer l'appareil.

1. Arrêtez l'appareil, ▷ *Chapitre 4.3, "Arrêt de l'appareil"*.
2. Déverrouillez le bac à poussière en appuyant sur la touche de déverrouillage (Ill. 8/A2) et en retirant le bac à poussière de sa console.
3. Videz le bac à poussière en le maintenant au-dessus d'une poubelle et en appuyant ensuite sur le bouton de déverrouillage (Ill. 8/B).

REMARQUE:

Le contenu du bac à poussière peut être mis à la poubelle s'il ne contient pas de composants dont la présence est interdite dans les ordures ménagères.

4. Lorsque l'aspirateur ne peut plus être complètement vidé en ouvrant simplement la trappe sur sa partie inférieure, il faut retirer l'unité cyclone, ▷ *Chapitre 5.2, "Nettoyage du bac à poussière et du filtre de protection du moteur"*.

5.2 Nettoyage du bac à poussière et du filtre de protection du moteur

⚠ ATTENTION:

Le bac à poussière et les éléments de filtre sont lavables, mais ne peuvent cependant pas être lavés dans un lave-vaisselle ou une machine à laver. N'utilisez en outre aucun produit de nettoyage ou une brosse à poils durs.

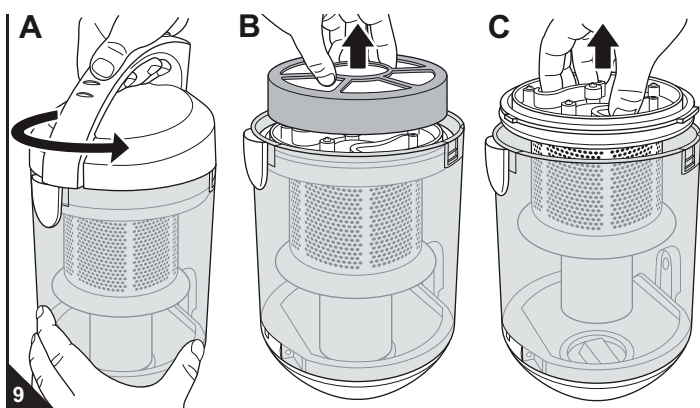

- Contrôlez le filtre de protection du moteur chaque fois que vous videz le bac à poussière, ▷ *Chapitre 5.1, "Vidange du bac à poussière"*.
- Le filtre de protection du moteur doit être nettoyé au plus tard lorsque l'indicateur de nettoyage (Ill. 8/A1) s'allume.

1. Éteignez l'appareil avant de retirer et de vider le bac à poussière, ▷ *Chapitre 5.1, "Vidange du bac à poussière"*.
2. Déverrouillez le couvercle du bac à poussière en le tournant énergiquement en direction de la flèche (Ill. 9/A). Séparez-le du bac à poussière.
3. Retirez le filtre Dual de protection du moteur vers le haut pour le séparer du bac à poussière (Ill. 9/B).
4. Retirez l'unité cyclone en la tirant vers le haut hors du bac à poussière (Ill. 9/C).
5. Enlevez les résidus de poussière qui adhèrent encore au bac à poussière et à l'unité cyclone au moyen d'un chiffon sec ou d'une brosse douce, par exemple avec la brosse pour meubles fournie à la livraison.

⚠ ATTENTION:

Ne nettoyez pas l'unité cyclone dans de l'eau. Les salissures tenaces pourraient rester collées.

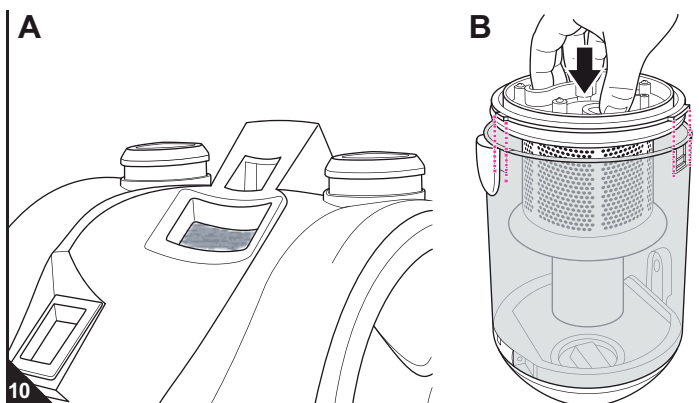

6. Maintenez le filtre Dual de protection du moteur au dessus d'une poubelle. Séparez l'un de l'autre les deux éléments de filtre. Enlevez les salissures les plus grossières à la main.
7. Retirez le filtre de protection du moteur de sa console (Ill. 10/A).
8. Si les 3 éléments de filtre servant à la protection du moteur devaient encore être sales après un nettoyage à sec, lavez-les à fond et à la main jusqu'à ce que toutes les salissures aient disparus.

⚠ ATTENTION:

Après le nettoyage, faites sécher les éléments de filtre durant env. 24 heures à température ambiante. Remettez-les en place uniquement lorsqu'ils sont parfaitement secs.

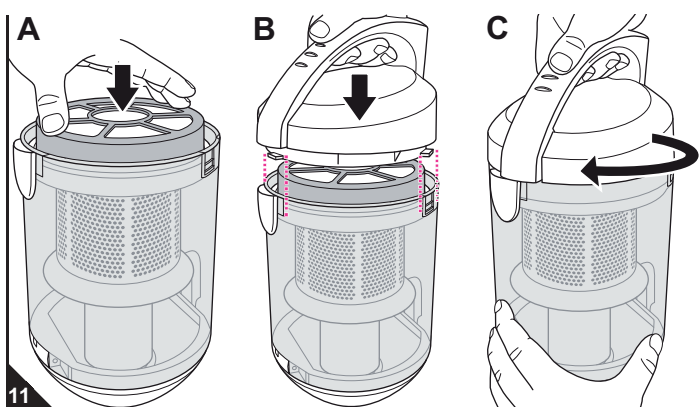

9. Si un des éléments de filtre était endommagé ou déformé, remplacez-le par un nouvel élément (▷ *Chapitre 5.4, "Pièces de rechange et accessoires"*).
10. Remettez le petit filtre de protection du moteur dans sa console (Ill. 10/A).
11. Remettez en place l'unité cyclone dans le bac à poussière (Ill. 10/B). Prenez à cet égard garde à ce que les deux tenons larges s'emboîtent dans les deux rainures larges et le tenon étroit dans la rainure étroite.
12. Remontez à nouveau le filtre dual de protection du moteur et placez-le sur l'unité cyclone (Ill. 11/A).
13. Remettez à nouveau en place le couvercle du bac à poussière (Ill. 11/B). Prenez à cet égard garde à ce que les deux tenons larges s'emboîtent dans les deux rainures larges et le tenon étroit dans la rainure étroite.
14. Verrouillez le couvercle en le tournant énergiquement en direction de la flèche (Ill. 11/C) jusqu'à ce qu'il s'emboîte de manière bien audible.

5.3 Nettoyage du filtre de sortie d'air

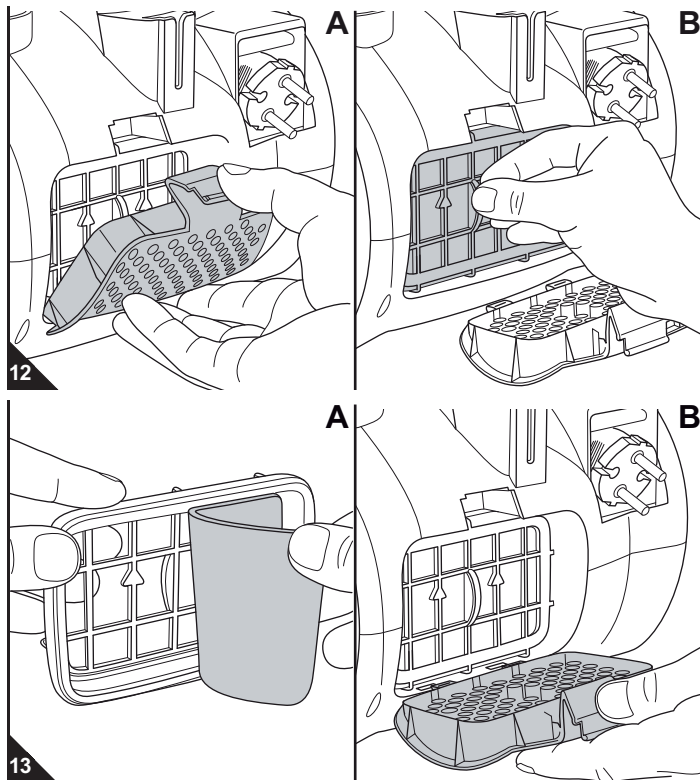

■ Contrôlez le filtre de sortie d'air chaque fois que vous nettoyez le filtre de protection du moteur, ▷ *Chapitre 5.2, "Nettoyage du bac à poussière et du filtre de protection du moteur"* et nettoyez-le s'il est sale.

1. Arrêtez l'appareil, ▷ *Chapitre 4.3, "Arrêt de l'appareil"*.
2. Appuyez vers le bas sur le déverrouillage du couvercle du filtre de sortie d'air (Ill. 12/A) et ouvrez le couvercle du filtre de sortie d'air.
3. Retirez le filtre de sortie d'air (Ill. 12/B).
4. Tenez le filtre de sortie d'air au-dessus d'une poubelle et séparez ensuite l'élément de filtre du porte-filtre (Ill. 13/A).
5. Enlevez les résidus de poussière en tapotant sur le filtre. Si le filtre de sortie d'air devait encore être sale après un nettoyage à sec, lavez-le à fond et à la main jusqu'à ce que toutes les salissures aient disparus.

⚠ ATTENTION:

Le filtre est lavable mais ne peut cependant pas être lavé dans un lave-vaisselle ou une machine à laver. N'utilisez en outre aucun produit de nettoyage ou une brosse à poils durs. Après le nettoyage, faites sécher le filtre durant env. 24 heures à température ambiante. Remettez-le en place uniquement une fois qu'il est bien sec.

6. Si vous constatez que le filtre de sortie d'air est défectueux, remplacez-le immédiatement (▷ *Chapitre 5.4, "Pièces de rechange et accessoires"*).
7. Remettez à nouveau le filtre de sortie d'air nettoyé / neuf dans son porte-filtre (Ill. 13/A). Remettez à nouveau le filtre de sortie d'air ainsi équipé dans sa console.
8. Placez d'abord en bas le couvercle du filtre de sortie d'air (Ill. 13/B) et rabattez vers le haut le couvercle du filtre de sortie d'air. Vous entendez et sentez qu'il se met bien en place.

5.4 Pièces de rechange et accessoires

⚠ ATTENTION:

Utilisez seulement les pièces de rechange originales fournies à la livraison ou que vous avez commandées.

Vous pouvez obtenir les pièces de rechange et les accessoires auprès de :

Adresse de contact : ▷ *Page 48, "International Service"*

Vous pouvez commander ultérieurement les pièces de rechange et accessoires suivants :

No. d'art.	Description
2818001	Jeu de filtres de protection du moteur se composant de : 1 élément en mousse (rond) + 1 porte-filtre = 1 filtre Dual de protection du moteur ; 1 petit filtre de protection du moteur
2818002	1 filtre de sortie d'air
M203	1 brosse pour parquets
M209	1 turbobrosse
M219	1 mini-turbobrosse

5.5 Avant de procéder à l'envoi de l'appareil

⚠ AVERTISSEMENT:

Risque de blessures ! N'utilisez jamais un appareil défectueux ! Avant de chercher la cause de l'anomalie, arrêtez l'appareil et retirez la fiche de la prise, ▷ *Chapitre 4.3, "Arrêt de l'appareil"*.

Avant de nous contacter ou d'expédier l'appareil à notre service après-vente, veuillez vérifier, en vous aidant du tableau ci-dessous, si vous ne pouvez pas remédier vous-même à l'anomalie.

Problème	Solutions proposées
L'indication de nettoyage (Ill. 1/7) est allumée ou le résultat du nettoyage n'est pas satisfaisant.	Le bac à poussière est trop plein. Videz le bac à poussière, ▷ <i>Chapitre 5.1, "Vidange du bac à poussière"</i> .
	Les filtres sont encrassés. Nettoyez le filtre correspondant, ▷ <i>Chapitre 5.2, "Nettoyage du bac à poussière et du filtre de protection du moteur"</i> respectivement ▷ <i>Chapitre 5.3, "Nettoyage du filtre de sortie d'air"</i> .
	Le suceur, le manche télescopique ou le tuyau flexible d'aspiration sont bouchés. Débouchez-les. Si nécessaire, utilisez à cet effet un long morceau de bois (par ex. un manche à balai).

Problème	Solutions proposées
Le résultat de l'aspiration n'est pas satisfaisant malgré un fonctionnement correct (L'indication de nettoyage (Ill. 1/7) ne s'allume pas).	Le variateur mécanique de puissance (Ill. 1/21) est ouvert. Refermez le variateur mécanique de puissance (Ill. 1/21).
	Le suceur ou la brosse mis en place n'est pas adéquat. Changez le suceur ou la brosse, ▷ <i>Chapitre 3.2, "Sélection des suceurs et brosses"</i> .
	La position du commutateur « tapis /sols durs » (Ill. 1/28) n'est pas adéquate. Adaptez la position du commutateur « tapis /sols durs » (Ill. 1/28) au revêtement de sol, ▷ <i>Chapitre 4.2, "Utilisation de l'aspirateur"</i> , étape 4.
L'appareil cesse soudain d'aspirer.	Le protection contre les surchauffes s'est déclenchée (probablement parce que vous avez durant trop longtemps pas pris garde à l'indication de nettoyage qui s'était allumée). Arrêtez l'appareil et débranchez-le. Éliminez la cause de la surchauffe (par exemple ▷ <i>Chapitre 5.2, "Nettoyage du bac à poussière et du filtre de protection du moteur"</i>). Attendez environ 45 minutes. Une fois l'appareil refroidi, vous pouvez le remettre en marche.

REMARQUE:

Prenez contact avec notre service à la clientèle si vous ne pouvez pas remédier vous-même à l'anomalie au moyen de ce tableau (adresse de contact ▷ *Page 48, "International Service"*).

DE Kundenservice:

Royal Appliance International GmbH
Abt. Kundenservice
Jagenbergstraße 19
41468 Neuss
DEUTSCHLAND
Tel.: **+49 (0) 180 - 501 50 50***
Fax: +49 (0) 2131 - 60 90 60 95
www.dirtdevil.de
info@dirtdevil.de

*0,14 €/Minute aus dem deutschen Festnetz
(deutscher Mobilfunkhöchstpreis 0,42 €/Minute)

AT

Zmugg Elektronik Service
und Vertriebsges. M.b.H.
Fabriksgasse 27
8020 Graz
ÖSTERREICH
Tel. +43 - 316 - 77 21 20
Fax +43 - 316 - 77 21 20 10
Tel. Ersatzteile: +43 - 316 - 77 21 20 14
Fax Ersatzteile: +43 - 316 - 77 21 20 15
zmuggelektronik@utanet.at

CZ

Le Cygne electronic service spol. s r.o.
Jablonecká 722/8
190 00 Praha 9
ČESKÁ REPUBLIKA
Tel: +420 - 28 68 83 940
Fax: +420 - 28 68 85 064
servis@lce.cz

HR

TD "MEDJIMURKA" D.D.
Trg Republike 6
40000 Čakovec
HRVATSKA
Tel.: +385 - 40 - 31 27 60
Fax: +385 - 40 - 32 86 61

NL

Z.E.S. Goes B.V.
T.a.v. afd. Service
Pearyweg 1
4462 GT Goes
NEDERLAND
Tel: +31 - 113 - 24 07 00
Fax: +31 - 113 - 24 07 50
dirtdevil@zesgoes.nl

SK

Aspico Slovakia s r.o.
Kracanska 40/104
92901 Dunajská Streda
SLOVAKIA
Tel: +421 - 31 - 55 11 815

DE Zubehör und Ersatzteile:

Service-Versand
Ina Riedmüller
Frankenstraße 34
89233 Neu-Ulm
DEUTSCHLAND
Tel.: **+49 (0) 1805 - 15 85 08***
Fax: +49 - 7307 - 41 56
Riedmueller.service@t-online.de

*0,14 €/Minute aus dem deutschen Festnetz
(deutscher Mobilfunkhöchstpreis 0,42 €/Minute)

BE

Z.E.S. Goes B.V.
T.a.v. afd. Service
Pearyweg 1
4462 GT Goes
NEDERLAND
Tel: +31 - 113 - 24 07 00
Fax: +31 - 113 - 24 07 50
dirtdevil@zesgoes.nl

ES

Royal Appliance Espana, SL
Royal, Dirt Devil, Stellar
C/CRONOS, Nº 20 , PORTAL 2 ,3º 13
28037 Madrid
ESPAÑA
Tel: +34 - 902 - 43 06 63

HU

Aspico Kft.
Puskás Tivadar út.4.
9027 Győr
MAGYARORSZÁG
Tel.: +36 - 96 - 51 12 91
szerviz@aspico.hu

PL

OBSŁUGA GWARANCYJNA I SERWISOWA
QUADRA-NET Sp. z o.o.
61-888 Poznań, ul. Składowa 5
infolinia: 66 444 88 00

DYSTRYBUTOR I GWARANT
DSV Sp. z o.o. S.K.A. Gdynia,
Plac Kaszubski 8

DE Zubehör und Ersatzteile:

Service Center Feuerbach KG
Corneliusstr. 75
40215 Düsseldorf
DEUTSCHLAND
Tel.: **+49 (0) 1805 - 15 85 08***
Fax: +49 - 211 - 37 04 97
dirtdevil-service@t-online.de
www.dirtdevil-service.de

*0,14 €/Minute aus dem deutschen Festnetz
(deutscher Mobilfunkhöchstpreis 0,42 €/Minute)

CH

Bluepoint-Service SAGL
Via Cantonale 14
6917 Barbengo
SWITZERLAND
Tel. +41 (0) 91 980 49 73
E-Mail: info@bluepoint-service.ch
www.bluepoint-service.ch

FR

OPM France Nant'Est entreprise
33 rue du bois Briand
44316 Nantes cdx 3
FRANCE
Tel. +33 - 2 - 40 49 64 25
Fax +33 - 2 - 40 93 96 22
www.opm-france.com

IT

Smart s.r.l.
Via Tintoretto, 12
21012, Cassano Magnago, (VA)
ITALIA
Assistenza Tecnica: 199 24 44 24
Orari: 9:00 - 13:00h / 14:00 - 18:00h
Fax: +39 0331 181 21 37
info-dirtdevil@smartsrl.net

SI

Strojinc Ciril s.p.
Koseskega ul. 1a
1000 Ljubljana
SLOVENIJA
Tel: +386 -1- 42 28 489



DE Garantie • **GB** Warranty • **FR** Garantie
NL Garantie • **ES** Garantía • **IT** Garanzia
TR Garanti

**NUR GÜLTIG MIT RECHNUNGSKOPIE! • VALID ONLY INCLUDING A COPY OF THE PURCHASE SLIP!
VALABLE UNIQUEMENT AVEC UNE COPIE DE LA FACTURE! • ALLEEN GELDIG MET KOPIE VAN DE REKENING!
¡VÁLIDO SÓLO CON COPIA DE FACTURA! • VALIDO SOLO SE CORREDATO DA UNA COPIA DELLA FATTURA!
SADECE FATURA SURETİ İLE GEÇERLİDİR!**

Absender: Bitte Blockschrift in Großbuchstaben • From: Please print in capitals • Expéditeur : Veuillez écrire en caractères d'imprimerie et en majuscules •
Afzender: a.u.b. blokletters in grote letters • Remitente: Por favor, escriba en letra de imprenta y en mayúsculas • Mittente: Per cortesia in stampatello a lettere
maiuscole • Gönderen: Lütfen büyük harfler ve düz yazıyla

Name • Name • Nom • Naam • Nombres y apellidos • Nome • İsim

Straße und Hausnummer • Street and house number • Rue et numéro de maison • Straat en huisnummer • Calle y número • Via e numero civico • Sokak ve ev no

PLZ und Ort • Zip code and town • Numéro postal et lieu • Postcode en plaats • C.P. y ciudad • CAP e località • Posta kodu ve yer

Telefon mit Vorwahl • Phone number (with area code) • Téléphone avec indicatif • Telefoon met kengetal • Teléfono con prefijo •
Telefona con prefisso • Şehirlerarası kodla telefon

E-Mail • email • Courriel • E-mail • Correo electrónico • e-mail • E-Posta

Kaufdatum • Date of purchase • Date d'achat • Datum van aankoop • Fecha de compra • Data d'acquisto • Satın alma tarihi

Datum, Unterschrift des Käufers • Date and owner's signature • Date, signature de l'acheteur • Datum, handtekening van de koper •
Fecha, firma del comprador • Data, firma dell'acquirente • Tarih, satın alanın imzası

Powercyclone XS

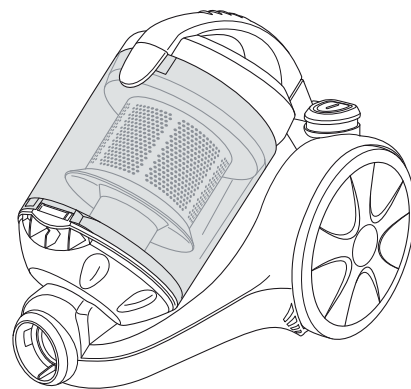

**Fehlerbeschreibung • Description of the malfunction • Description du problème • Omschrijving van de fout •
Descripción del fallo • Descrizione del difetto • Hata tanımı:**

Bitte diesen Abschnitt ausschneiden und dem Gerät beilegen. • Please detach this part and send it in with the appliance. • Veuillez détacher cette partie et la joindre à l'appareil.
Dit deel a.u.b. uitknippen en bij het apparaat leggen. • Por favor, recorte este resguardo y añádelo al aparato. • Per cortesia ritagliare questa sezione e allegarla all'apparecchio.
Lütfen bu bölümü kesin ve cihazın yanına ekleyin.



Royal Appliance International GmbH
Jagenbergstraße 19
41468 Neuss
Germany

info@dirdevil.de
www.dirdevil.de

+49 (0) 1805 - 10 90 19*
+49 (0) 2131 - 60 90 60 95

DE

* 0,14 €/Minute aus dem deutschen Festnetz, deutscher Mobilfunkhöchstpreis 0,42 €/Minute;

Die Gebühren für Telefonate aus dem Ausland (also außerhalb von Deutschland) richten sich nach den Preisen der jeweiligen ausländischen Anbieter und der jeweils aktuellen Tarife.

GB

* € 0.14 per minute from German landlines, maximum German mobile phone tariff € 0.42 per minute.

The cost of calls from abroad—outside Germany—depend upon the current prices of the respective foreign telephone company.

FR

*0,14 € par minute depuis le réseau fixe allemand, 0,42 € par minute au maximum depuis le réseau mobile allemand;

Les coûts des appels depuis l'étranger (donc hors de l'Allemagne) dépendent des prix fixés par les opérateurs étrangers et des tarifs actuellement en vigueur.

NL

* 0,14 €/minuut vanuit het Duitse vaste telefoonnet, vanuit het Duitse mobiele netwerk max. 0,42 €/minuut;

De kosten voor telefoongesprekken vanuit het buitenland (dus buiten Duitsland) richten zich naar de prijzen van de betreffende buitenlandse aanbieders en de betreffende actuele tarieven.

ES

* 0,14 €/minuto desde la red fija alemana, precio máximo alemán para telefonía móvil 0,42 €/minuto;

Las tasas para las llamadas telefónicas desde el extranjero (fuera de Alemania) se orientan a los precios de cada servidor extranjero y a las correspondientes tarifas actuales.

IT

* 0,14 €/minuto da rete fissa tedesca, prezzo massimo per la telefonia mobile tedesca 0,42 €/minuto;

Le tariffe delle chiamate dall'estero (ovvero da fuori Germania) dipendono dai prezzi degli operatori telefonici stranieri e dalle tariffe di volta in volta in vigore.

TR

* Almanya'da sabit hatlardan 0,14 €/dakika; Alman mobil telefon azami fiyatı 0,42 €/dakika;

Yurtdışından (yani Almanya dışından) yapılan aramaların ücretleri ilgili yurtdışı operatörün fiyatlarına ve her defasında güncel tarifelerine göre belirlenir.