

**Bedienungsanleitung**

**OUT LIMITS DSS**

**Digitales GSM-/GPRS-Mobiltelefon**

## Inhalt

<b>SICHERHEITSVORKEHRUNGEN .....</b>	<b>1</b>
<b>INFORMATIONEN ZUM GESUNDHEITSSCHUTZ UND ZUR SICHERHEIT .....</b>	<b>3</b>

---

### **ERSTE SCHRITTE:**

---

Vorder- und Hinteransicht von OUT	
LIMITS .....	10
Technische Daten .....	11
Wichtigste Tasten und deren Funktion .....	11
<b>SYMBOLS auf dem Bildschirm .....</b>	<b>13</b>

---

Addendum.....	16
Batterie installieren und entfernen .....	18
Installieren und Entfernen der SIM-Karte .....	22
Handy an- und ausschalten .....	23
Anrufen .....	23
Anruf entgegennehmen .....	25

### **DAS MENÜ**

---

<b>1. TELEFONBUCH.....</b>	<b>26</b>
Schnellsuche .....	26
Kontakt suchen.....	26

Neuen Kontakt hinzufügen .....	26
Alles kopieren .....	27
Löschen .....	27
Anrufergruppen .....	27
Spezialnummern .....	28
Telefonbucheinstellungen .....	28
Anruferbild .....	28
Anrufer-Klingelton .....	29
<b>2. NACHRICHTEN</b> .....	<b>29</b>
Textnachricht.....	29
MMS.....	32
Chat.....	36
Voicemail Server.....	36
Nachrichtenübertragungen .....	36
<b>3. SOS</b> .....	<b>37</b>
Einstellung .....	37
SMS-Meldung .....	38
Automatische Mitteilung .....	38
<b>4. EINSTELLUNGEN</b> .....	<b>38</b>
Benutzerprofile .....	38
Dual SIM – Einstellung bei zwei SIM-Karten.....	41
<hr/>	
Einstellung des Handys.....	41
Bluetooth.....	44

Netzeinrichtung .....	46
Sicherheitseinstellungen .....	47
Tastaturkürzel.....	49
Werkseinstellungen wiederherstellen .....	49
<b>5 . CALLCENTER.....</b>	<b>50</b>
Anrufverlauf .....	50
Gesprächseinstellungen.....	52
<b>6. Organizer.....</b>	<b>56</b>
Dateimanager.....	56
Dienste .....	56
Scheinwerfer .....	58
Scheinwerfer-Schlüsselmodus .....	58
Kalender.....	59
Aufgaben.....	59
Wecker .....	60
Rechner .....	60
Weltzeituhr .....	61
<b>7. Eingabemethode.....</b>	<b>61</b>
<b>8. FEHLERBEHEBUNG.....</b>	<b>65</b>

## SICHERHEITSVORKEHRUNGEN

---



Bitte lesen Sie diesen kurzen Leitfaden sorgfältig durch. Die Nichtbeachtung kann gefährlich oder rechtswidrig sein. Ergänzende Informationen finden Sie in der ausführlichen Bedienungsanleitung.



Schalten Sie das Mobiltelefon in der Nähe von Chemiewerken, Tankstellen oder anderen Orten ab, an denen sich explosive Gegenstände befinden.



Bewahren Sie das Telefon außerhalb der Reichweite von Kindern auf.



Benutzen Sie beim Telefonieren während der Fahrt eine Freisprecheinrichtung, um sicher am Straßenverkehr teilnehmen zu können. Parken Sie Ihr Auto gegebenenfalls am Straßenrand, falls es sich nicht um einen Notfall handelt.



Schalten Sie das Telefon ab, wenn Sie an Bord eines Flugzeugs gehen. Lassen Sie das Telefon während des Fluges aus.



Seien Sie vorsichtig, wenn Sie das Mobiltelefon in der Nähe von Herzschrittmachern, Hörgeräten oder anderen elektronischen medizinischen Geräten nutzen. Hier kann es zu Störungen kommen.



Für Zubehör und Teile, die nicht vom Originalhersteller produziert wurden, wird keine Garantie übernommen.



Versuchen Sie nie, das Telefon selbst auseinanderzunehmen. Nehmen Sie Kontakt mit dem Hersteller auf, falls Sie Probleme mit Ihrem Mobiltelefon haben.



Laden Sie das Telefon nicht auf, wenn der Akku nicht eingesetzt ist.

Laden Sie das Telefon in einer gut belüfteten Umgebung auf und halten Sie es von brennbaren und hochexplosiven Objekten fern.



Halten Sie das Gerät fern von magnetischen Substanzen wie beispielsweise Magnetplatten oder Kreditkarten, um eine Entmagnetisierung zu vermeiden.



Bei Funktelefonen kann es zu Interferenzen kommen, so dass die Leistung beeinträchtigt wird.



Verwenden Sie nur Zubehör und Akkus, die zugelassen sind. Der Einsatz von nicht zugelassenem Zubehör kann Sie oder Ihr Handy schädigen und gefährlich sein.



Nutzen Sie nur die normale Position wie in der Produktdokumentation erklärt. Berühren Sie die Antenne nicht unnötig.



Stellen Sie sicher, dass das Telefon angeschaltet und betriebsbereit ist. Geben Sie die Notrufnummer ein und drücken Sie dann die Anruftaste. Geben Sie Ihren Standort durch. Beenden Sie das Gespräch erst, wenn man Sie dazu auffordert.

Das Gerät und Zubehör kann kleine Teile enthalten. Bewahren Sie sie außerhalb der Reichweite kleiner Kinder auf.



Wasserdicht IP57, ein Meter tief für dreißig Minuten.



Das Telefon kann im Regen und in Spritzwasser verwendet werden. Bitte stellen Sie sicher, dass die Batterieabdeckung, der Gummi, die Hörkapsel und die USB-Abdeckung vollständig geschlossen sind.

**SOS: Wählen Sie bei Notfällen 112, um einen lokalen Telefonanbieter zu finden oder auf den als Standard gespeicherten SOS-Kontakt zuzugreifen.**

## **INFORMATIONEN ZUM GESUNDHEITSSCHUTZ UND ZUR SICHERHEIT**

---

### **PFLEGE DER BATTERIE**

---

- Ihr Gerät läuft mit einem wiederaufladbaren Akku. Bei niedrigem Ladestand laden Sie bitte den Akku neu auf. Um die Lebensdauer des Akkus zu verlängern, sollten Sie ihn vor dem Aufladen immer erst komplett entladen.
- Trennen Sie das Ladegerät von der Steckdose. Lassen Sie den Akku nicht am Ladegerät, wenn er vollständig geladen ist. Das Überladen kann die Lebensdauer des Akkus verkürzen.
- Setzen Sie niemals Akkus oder Ladegeräte ein, die beschädigt sind.
- Schließen Sie den Akku nicht kurz. Es kann zu einem unbeabsichtigten Kurzschluss kommen, wenn Plus- (+) und Minuspol (-) des Akkus direkt miteinander verbunden werden (Sie sehen aus wie Metallstreifen auf dem Akku), etwa durch einen metallischen Gegenstand wie eine

Geldmünze, eine Büroklammer oder einen Stift. Dies kann passieren, wenn Sie z. B. Einen Ersatzakku oder magnetische Gegenstände in der Nähe aufbewahren. Durch Kurzschließen der Pole kann der Akku oder der verbindende Gegenstand beschädigt werden.

- Defekte Akkus können Bauteile beschädigen oder zerstören (z. B. Kunststoffteile).
- Die obigen Empfehlungen beziehen sich auf das Mobiltelefon, den Akku, das Ladegerät und etwaiges Zubehör. Wenden Sie sich ausschließlich an zugelassene Service-Anbieter, wenn Ihr Telefon oder Zubehör nicht richtig funktioniert.

Versuchen Sie nicht, das Telefon oder Zubehör auf eine andere Art als in dieser Anleitung beschrieben zu öffnen.

Verwenden Sie nur die gelieferten oder zugelassene Ersatzteile. Nicht zugelassene Teile, Modifikationen oder Erweiterungen können das Telefon beschädigen und die für Funkgeräte geltenden Bestimmungen verletzen.

Entsorgen Sie Akkus nicht in einem Feuer!

Entsorgen Sie Akkus gemäß den lokalen Bestimmungen. Führen Sie sie der Wiederverwertung zu, soweit dies möglich ist. Entsorgen Sie Akkus nicht über den Hausmüll.

Verwenden Sie den Akku nicht weiter, wenn er leckt, einen Sprung hat oder eine andere Beschädigung aufweist.

Wenn Flüssigkeit aus dem Akku auf die Haut oder Kleidung gelangt, verwenden Sie Seife, um sie zu



reinigen; wenn sie ins Auge spitzt, spülen Sie sie sofort mit Wasser aus und suchen Sie sofort ein Krankenhaus auf.

## **WICHTIGE INFORMATION ZUR SOS-FUNKTION**

---

Mobiltelefone wie dieses Gerät verwenden Radiosignale, das mobile Telefonnetz, das Festnetz und vom Benutzer programmierte Funktionen. Das hat zur Folge, dass nicht unter allen Umständen eine Verbindung garantiert werden kann. Sie sollten sich deshalb nie ausschließlich auf ein Mobiltelefon für sehr wichtige Anrufe wie etwas medizinische Notfälle verlassen.

## **BETRIEBSUMGEBUNG**

---

Beachten Sie bitte die besonderen Regeln, die an dem jeweiligen Ort gelten, an dem Sie sich befinden. Schalten Sie das Gerät ab, wenn die Benutzung untersagt ist, da es sonst zu Störungen oder Gefahr führen kann. Verwenden Sie das Gerät nur in der normalen Benutzerposition.

Dieses Gerät erfüllt die Richtlinien für Strahlung, wenn es in der normalen Position am Ohr oder mindestens 2,2 cm vom Körper entfernt gehalten wird. Wenn das Gerät nah am Körper in einer Tasche, einer Gürteltasche oder einer anderen Halterung getragen wird, sollten diese Vorrichtungen kein Metall enthalten und das Gerät sollte im zuvor angegebenen Abstand vom Körper getragen werden. Stellen Sie sicher, dass der Abstand eingehalten wird, bis das Gespräch beendet ist.

Einige Teile des Geräts sind magnetisch, so dass metallische Gegenstände angezogen werden können. Bewahren Sie keine Kreditkarten oder andere magnetische Medien in der Nähe des Geräts auf, da sonst die auf diesen Medien gespeicherten Informationen gelöscht werden können.

## **ELEKTRONISCHE GERÄTE**

---

Die Benutzung von Geräten, die Funksignale senden (z. B. Mobiltelefone), kann zur Störung von unzureichend geschützten medizinischen Geräten führen. Fragen Sie einen Arzt oder den Hersteller des Geräts, ob es ausreichend gegen externe Funksignale abgeschirmt ist oder wenn Sie sonstige Fragen haben. Wenn im Krankenhaus Hinweisschilder aufgehängt wurden, die die Nutzung von Handys untersagen, sollten Sie sich unbedingt daran halten. Krankenhäuser und andere Pflegeeinrichtungen benutzen manchmal Geräte, die empfindlich auf externe Funksignale reagieren.

## **HERZSCHRITTMACHER**

Hersteller von Herzschrittmachern empfehlen einen Abstand von mindestens 15 cm zwischen einem Mobiltelefon und einem Herzschrittmacher, um eine Störung des Schrittmachers zu vermeiden. Diese Empfehlungen stimmen mit unabhängiger Forschung und den Empfehlungen von Wireless Technology Research überein. Menschen mit Herzschrittmachern sollten Folgendes tun:

- Das Gerät immer mit einem Abstand von mindestens 15 cm vom Schrittmacher entfernt halten.
- Das Gerät nicht in einer Brusttasche mit sich führen.
- Das Gerät an das Ohr halten, das weiter vom Herzschrittmacher entfernt ist, um das Risiko einer Interferenz zu reduzieren.

Wenn Sie glauben, dass ein Störungsrisiko besteht, schalten Sie das Gerät ab und legen Sie es beiseite.

## **HÖRGERÄTE**

Einige digitale, schnurlose Geräte können Störungen bei Hörgeräten verursachen. Wenden Sie sich an Ihren Netzbetreiber, wenn Störungen auftreten.

## **FAHRZEUGE**

Funksignale können elektronische Systeme in Fahrzeugen stören (z. B. elektronische Benzineinspritzung, ABS, Tempomat, Airbags), die falsch installiert oder schlecht geschützt sind. Weitere Informationen über Ihr Fahrzeug oder zusätzliche Ausstattungen erhalten Sie beim Hersteller oder seinem Händler. Lagern oder befördern Sie keine brennbaren Flüssigkeiten, Gase oder explosive Stoffe zusammen mit dem Gerät oder dessen Zubehör. Für Fahrzeuge mit Airbag: Beachten Sie, dass sich ein Airbag explosionsartig aufbläst. Platzieren Sie keine Gegenstände, darunter auch fest installierte oder tragbare Funkausrüstung, im Bereich oberhalb des Airbags oder seiner möglichen Ausdehnung. Wenn das Mobiltelefon falsch installiert ist, kann das Auslösen des Airbags zu ernsthaften Verletzungen führen. Während eines Fluges darf das Gerät nicht benutzt werden. Schalten Sie das Gerät aus, bevor Sie an Bord eines Flugzeugs gehen. Mobiltelefone im Flugzeug können die Flugsicherheit beeinträchtigen und die Telekommunikation stören. Außerdem kann es gesetzlich verboten sein.

## **UMGEBUNGEN MIT EXPLOSIONSGEFAHR**

Schalten Sie das Gerät immer aus, wenn Sie sich in Bereichen bewegen, in denen Explosionsgefahr besteht. Befolgen Sie jederzeit die Sicherheitsanweisungen. Eine Explosionsgefahr besteht u. a. in Bereichen, in

denen Sie aufgefordert werden, den Automotor auszuschalten. Hier kann ein Funke eine Explosion oder einen Brand verursachen, der zu Personenschäden oder sogar zum Tod führen kann.

Schalten Sie das Gerät an Tankstellen, d. h. in der Nähe der Zapfsäulen und der Werkstatt, aus.

Befolgen Sie die Anweisungen zur Anwendung von Funkausrüstung, die in der Nähe von Plätzen, an denen Brennstoff aufbewahrt und verkauft wird, in Chemiefabriken und während Sprengungen gilt.

Bereiche, in denen eine Explosionsgefahr besteht, sind oft, aber nicht immer, klar markiert. Dies gilt auch unter Deck auf Schiffen, beim Transport oder der Lagerung von Chemikalien und für gasbetriebene Fahrzeuge (Propan oder Butan). Auch in Bereichen, wo die Luft Chemikalien, Staubpartikel oder Metallpulver enthält, ist Vorsicht geboten.

## **ACHTUNG – NOTRUF!**

---

Mobiltelefone wie dieses Gerät verwenden Radiosignale, das mobile Telefonnetz, das Festnetz und vom Benutzer programmierte Funktionen. Das hat zur Folge, dass nicht unter allen Umständen eine Verbindung garantiert werden kann. Sie sollten sich deshalb nie ausschließlich auf ein Mobiltelefon für sehr wichtige Anrufe wie etwas medizinische Notfälle verlassen.

## **ZERTIFIZIERUNGSMITTELSINFORMATIONEN (SAR)**

---

Dieses Modell erfüllt die internationalen Richtlinien für die Ausstrahlung von Funkwellen. Ihr Mobiltelefon ist ein Funkempfangs- und -sendegerät. Es wurde so gestaltet, dass es die von internationalen Regelwerken empfohlenen Grenzwerte nicht überschreitet. Diese Richtlinien wurden durch die unabhängige wissenschaftliche Organisation ICNIRP entwickelt und beinhalten Sicherheitsspielräume zur

Gewährleistung des Schutzes aller Personen, unabhängig von Alter und Gesundheit. Diese Richtlinien verwenden als Maßeinheit die Spezifische Absorptionsrate oder auch SAR. Der SAR-Grenzwert der ICNIRP für mobile Geräte, die von der allgemeinen Öffentlichkeit genutzt werden, liegt bei 2,0 W/kg. Da die SAR bei höchster Sendeleistung getestet wird, liegen die tatsächlichen SAR-Werte des Geräts beim normalen Gebrauch im Allgemeinen unter dem angegebenen Wert. Dies ist durch die automatische Änderung des Leistungspegels des Geräts bedingt, denn das Gerät sendet nur so viel Leistung, wie für den Zugriff auf das Netz erforderlich ist. Auch wenn es Unterschiede zwischen den SAR-Werten von unterschiedlichen Telefonen in unterschiedlichen Positionen geben kann, erfüllen alle die behördlichen Anforderungen hinsichtlich einer sicheren Exposition. Die Weltgesundheitsorganisation WHO hat erklärt, dass entsprechend der aktuell verfügbaren wissenschaftlichen Erkenntnisse kein Bedarf an besonderen Vorsichtsmaßnahmen beim Betrieb von Mobiltelefonen besteht. Die WHO merkt an: Falls Sie Ihre Exposition reduzieren möchten, können Sie die Länge von Telefongesprächen beschränken oder Freisprecheinrichtungen benutzen, um für Abstand von Kopf und Körper zu sorgen.

### **3. VORDER- UND HINTERANSICHT DES OUT LIMITS**

---

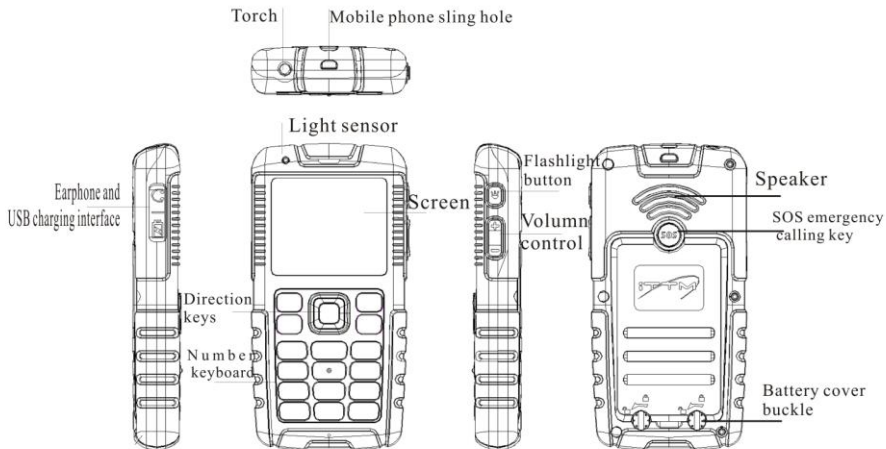

## TECHNISCHE DATEN

System : GSM 900/1800 MHz

Unterstützte Netze : GPRS, WAP GPRS, WAP

Größe : 120\*60\*18 mm

Gesprächszeit : ca. 5 Stunden (abhängig von den tatsächlichen Netzbedingungen)

Standby-Zeit : ca. 300 Stunden (abhängig von den tatsächlichen Netzbedingungen)

Displaywerte : Displaygröße 4,5 cm LCM; Displaymaterial 262K, TFT

Fassungsvermögen des Handy-Telefonbuchs: **1000**

SMS-Kapazität des Handys: 100

Batterie : 900mAh



Lautsprecher : einzelner Lautsprecher





Betriebstemperatur : -20 – 55°

Mobile Telefonantenne : interne Antenne





## WICHTIGSTE TASTEN UND DEREN FUNKTION

---

Nummer	Name	Funktion
1.	Linker Softkey 	Durchführen der Funktion, die unten links auf dem Display angegeben ist.
2.	Rechter Softkey 	Durchführen der Funktion, die rechts unten auf dem Display angezeigt wird, d. h. zurück, löschen usw.











3.	Sendetaste		Wählen oder einen Anruf annehmen. Im Ruhezustand können Sie mit dieser Taste den Verlauf der Gespräche durchblättern (kürzlich gewählte Nummern, verpasste und erhaltene Anrufe)
4.	Ende-Taste		Drücken und halten Sie diese Taste, um das Telefon an- oder abzuschalten.  Anruf beenden  Im Menümodus zum Ruhezustand zurückkehren.
5.	Navigationstasten		Im Standby-Modus greifen Sie auf folgende Menüs zu: <ul style="list-style-type: none"> <li>• Hoch: Tastaturkürzel</li> <li>• Runter: Profile</li> <li>• Rechts: Telefon einrichten</li> <li>• Links: Wahl der Sprache</li> </ul> Scrollen Sie im Menümodus durch die Menüoptionen
6.	OK-Taste		Im Standby erreichen Sie das Menü, indem Sie die OK-Taste drücken  Die OK-Taste hat nahezu dieselbe Funktion wie der linke Softkey bei anderen Oberflächen
7.	Taste *		Wenn Sie die Taste * im Wahlmodus drücken, können Sie Folgendes eingeben: *, +, P, W  Wenn Sie den linken Softkey drücken und DANN die Taste * im Ruhemodus, können Sie die Tastatur entsperren und sperren.







8.	Taste #		Drücken Sie im Ruhemodus die Taste # längere Zeit, um den Modus Lautlos zu aktivieren oder zu deaktivieren.
9.	Zahlenblock		Eingabe von Zahlen, Buchstaben und Sonderzeichen
10.	Linke Seitentaste		Schnittstelle für Ladegerät und Kopfhörer
11.	Taste Taschenlampe & Lautstärkentaste		Die Taschenlampe kann durch Drücken der oberen Seitentaste angeschaltet werden; mit der Lautstärkentaste (unter der Taste Taschenlampe) können Sie die Lautstärke des Telefons einstellen
12.	SOS (rote Taste auf der Rückseite des Telefons)		Notfalltaste zu Wahl mit einem einzigen Tastendruck





## **SYMBOLE auf dem Bildschirm**

Die folgenden Symbole können oben auf dem Bildschirm angezeigt werden und geben Auskunft über den Status des Handys. Je nach Land oder Telefongesellschaft können sich die Symbole auf dem Bildschirm unterscheiden.

	SIM-Karte 1 zeigt die Signalstärke an; je mehr Balken, desto stärker ist das Signal.
	SIM-Karte 2 zeigt die Signalstärke an; je mehr Balken, desto stärker ist das Signal.
	Batteriestand , je grüner, desto höher ist die Batterieladung
	Wecker: an/aus
	Tastenblock ist gesperrt
	Neue Kurznachricht von SIM-Karte 1 oder SIM-Karte 2
	Neue Multimedia-Nachricht von SIM-Karte 1 oder SIM-Karte 2
	Verpasste Anrufe von SIM-Karte 1 oder SIM-Karte 2
	Klingeln
	Vibration

	Vibration und Klingeln
	Klingeln nach Vibration
	Headset verbunden
	Bluetooth-Modus
	GPRS-Telefonnetz

### Ladezustand

	Batterie voll geladen
	Akku halb geladen
	Akku halb geladen
	Akku leer

Ein Mangel an Akkuladung löst einen Warnton aus. Das Handy schaltet sich automatisch nach einigen Minuten ab.

## Addendum

### How to seal your phone properly:

1. Schieben sie die zwei Laschen des Batteriefachdeckels in die dafür vorhergesehene Öffnungen.

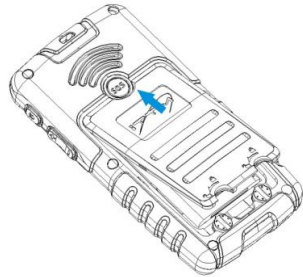

2. Pressen Sie den Deckel des Batteriefachs fest nach unten, sowohl am unteren Rand, als auch an den Seiten bis ein Klicken zu hören ist.

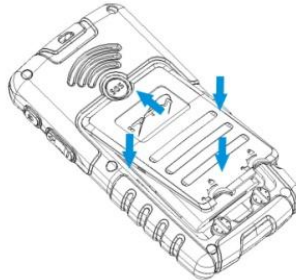

So können Sie sicher gehen, daß das Batteriefach versiegelt ist.

3. Drehen Sie die Schrauben am unteren Rand um 90 Grad in eine vertikale Position.

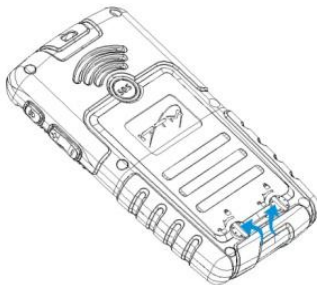

4. Bitte versiegeln Sie die Seitenbuchsen mit Hilfe des Gummideckels, indem Sie fest

## ERSTE SCHRITTE

### BATTERIE INSTALLIEREN UND ENTFERNEN

Drücken Sie den Akku sanft in die dafür vorgesehene Aussparung und stellen Sie dabei sicher, dass die Metallkontakte des Akkus nach oben zeigen und so liegen, dass Sie in Kontakt mit den Metallkontakten des Handys sind. Legen Sie die Akkuabdeckung durch sanften Druck nach oben wieder ein, bis sie einrastet.

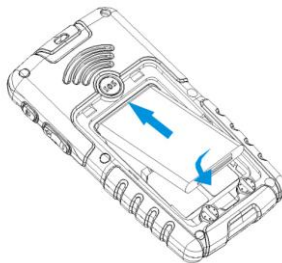

Drücken Sie die Abdeckung nach unten und drehen Sie die Batterieabdeckung 90° im Uhrzeigersinn (drehen Sie die Schlitzlöcher von der horizontalen in eine vertikale Position); verwenden Sie dazu einen Schraubenzieher oder eine Münze. Bitte stellen Sie sicher, dass die Batterie korrekt installiert ist, bevor Sie das Handy anschalten.

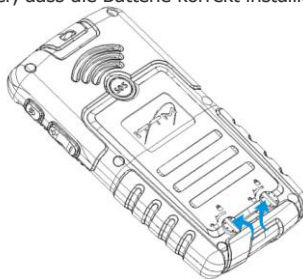
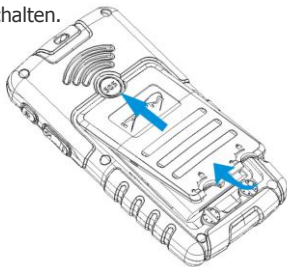

## Akku entfernen

Schalten Sie das Handy ab, bevor Sie die Batterie heraus nehmen.

Drehen Sie die Schrauben auf der Batterieabdeckung 90° gegen den Uhrzeigersinn (drehen Sie die Schlitzlöcher von einer vertikalen in eine horizontale Position); verwenden Sie dazu einen Schraubenzieher oder eine Münze.

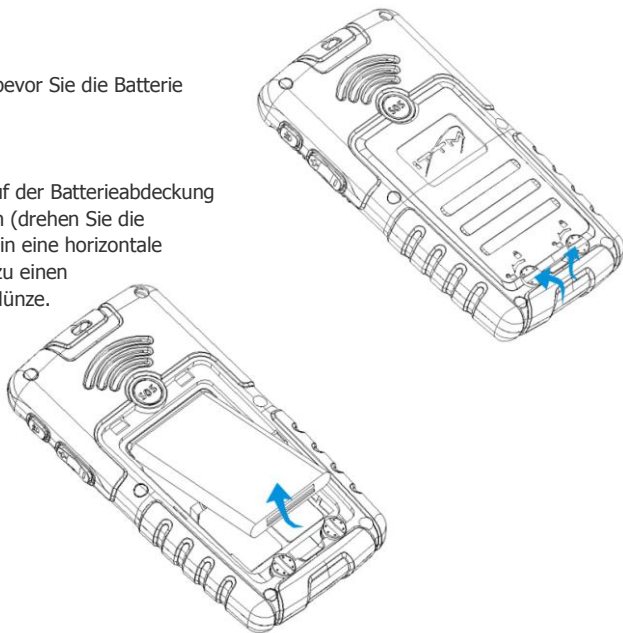

## Akkuleistung

Die Standby-Zeit des Mobiltelefons wird durch die Verwendung von Bluetooth, Taschenlampe usw. reduziert. Die Standby-Zeit von Mobiltelefonen verringert sich in Gebieten ohne Netzabdeckung. Bitte beachten Sie außerdem, dass Handy mit zwei SIM-Karten mehr Energie verbrauchen als solche mit einer.

## Laden

1. Stecken Sie das USB-Ladegerät in die Multifunktionsbuchse (linke Oberseite des Mobiltelefons)
2. Stecken Sie den Stecker des Ladegeräts in die Steckdose.
3. Das Symbol für den Akkustand blinkt während des Ladevorgangs; das Symbol für den Akkustand hört zu blinken auf, wenn der Akku voll geladen ist.
4. Stellen Sie bitte sicher, dass die schützende Gummiabdeckung des Multifunktionssteckers korrekt geschlossen ist, so dass das Gerät wasserdicht ist.





## Laden

1. Bitte laden Sie den Akku vor dem erstmaligen Betrieb des Telefons.
2. Bitte stellen Sie sicher, dass das Mobiltelefon bei Zimmertemperatur geladen wird.
3. Vermeiden Sie das Laden über einen langen Zeitraum, da es die Lebensdauer der Batterie verringert.
4. Wenn der Akkuladestatus niedrig ist, kann das Handy nicht angeschaltet werden; laden Sie das Gerät, bis der Bildschirm Ladung auf dem Akku anzeigt.
5. Stellen Sie sicher, dass der Spannungspegel dem auf dem Ladegerät angegebenen Wert entspricht.
6. Während der Lade-/Entladezeit ist es am besten, das Handy abgeschaltet zu lassen.
7. Wenn der Akku längere Zeit nicht benutzt wird, laden Sie den Akku vor der erneuten Nutzung.
8. Der Akku kann Hunderte von Malen auf- und entladen werden, verschleißt aber dann letztendlich. Wenn die Gesprächs- und Standby-Zeiten deutlich kürzer als normal sind, sollten Sie den Akku ersetzen.
9. Wenn der Akku komplett entladen ist, kann es viele Minuten dauern, bevor das Lade-Zeichen auf dem Display erscheint oder das Telefon benutzt werden kann.
10. Ihr Gerät läuft mit einem wiederaufladbaren Akku. Die volle Leistung eines neuen Akkus wird erst nach zwei oder drei vollständigen Lade- und Entladezyklen erreicht.
11. Falls ein Ersatz-Akku erstmalig benutzt wird oder der Akku lange Zeit nicht eingesetzt wurde, kann es erforderlich sein, das das Ladegerät erst anzuschließen, dann abzunehmen und es dann wieder anzuschließen, bevor der Ladevorgang beginnt.

## INSTALLIEREN UND ENTFERNEN DER SIM-KARTE

### Installation

Vor dem Installieren muss das Handy abgeschaltet werden und darf nicht mit dem Ladegerät oder anderem Zubehör verbunden sein. Schieben Sie die SIM-Karte vorsichtig nach unten in den metallene Aussparung, bis die Karte einrastet. Bitte stellen Sie sicher, dass die abgeschnittene Ecke der Karte der Aussparung entspricht.

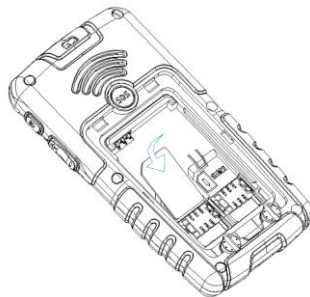

Beachten Sie : Die Nachrichteneinstellungen für SIM-Karte 2 und SIM-Karte 1 sind dieselben.

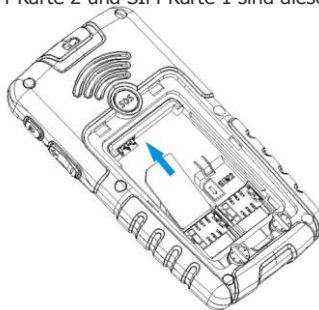
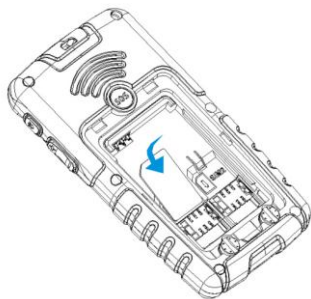

## HANDY AN- UND ABSCHALTEN

---

### Anschalten

1. Öffnen Sie das Mobiltelefon.
2. Halten Sie gedrückt
3. Geben Sie, falls erforderlich, die PIN ein und drücken Sie <OK>.



### Abschalten

1. Öffnen Sie das Mobiltelefon.
2. Halten Sie gedrückt:



## ANRUFEN

---

1. Geben Sie im Ruhemodus Vorwahl und Durchwahl ein.
2. Drücken Sie [ ].
3. Drücken Sie [ ], um den Anruf zu beantworten.



drücken Sie:

### **Bitte beachten Sie:**

Wenn der Angerufene eine automatische Weiterschaltung an eine Nebenstelle hat, geben Sie die Nummer der Zentrale ein und anschließend 'P' sowie die Nummer der Nebenstelle (oder die Nummer der Nebenstelle wird im Telefonbuch durch 'P' gespeichert, um einen Anruf bei der gespeicherten Nummer mit 'P' zu machen), was die Zentrale dazu veranlasst, automatisch zur Nebenstelle (der Nummer nach P) durchzustellen´.

Drücken Sie im Laufe des Gesprächs den **linken Softkey**, um das Menü **Optionen** aufzurufen und eine der folgenden Funktionen auszuführen:

**Anruf halten/Anruf wieder holen:** Aktuellen Anruf halten / wieder herholen.

**Anruf beenden:** Beendet den aktuellen Anruf.

**Neuer Anruf:** Einen neuen Wähldialog aufrufen.

**Telefonbuch:** Ein Verzeichnis mit Telefonnummern aufrufen.

**Message:** Das Menü für Kurznachrichten aufrufen. Die Funktion für Multimedienachrichten ist aufgrund der Einschränkungen bei der Nutzung von Telefonnetzen nicht erlaubt.

**Stumm:** Einstellungen für Stummschaltung. Keine Stimmübertragung über das Mikrofon, wenn die Stummschaltung aktiviert ist.

**Dualton-Multifrequenz :** Einstellungen umschalten. Gedrückte Tasten werden im Verlauf des Gesprächs zum anderen Gesprächsteilnehmer in Form von Signalen in unterschiedlichen Tonfrequenzen gesandt für Telefonbanken, Anrufbeantworter usw.

Voreingestellte Bluetooth-Kopfhöreranbindung : Suchen nach einer Bluetooth-Verbindung und einen Anruf machen

### **Bitte beachten Sie**



Die maximale Länge einer Telefonnummer, die eingegeben werden kann, beträgt 40 Ziffern; werden mehr Ziffern eingegeben, ersetzen Zahlen über 40 die ersten Zahlen.

### **Anruf aus Telefonbuch**

Rufen Sie das Telefonbuch auf, um einen Kontakt zu finden; wählen Sie eine Nummer, um einen Anruf zu machen; drücken Sie die Wahltaste, um die entsprechende SIM-Karte für den Anruf zu wählen.

## **ANRUF ENTGEGENNEHMEN**

---

1. Wenn das Telefon klingelt, drücken Sie .
2. Drücken Sie  um den Anruf zu beantworten.

Verwenden der Freisprechfunktion

Drücken Sie während eines Gesprächs den rechten Softkey,  um den Lautsprecher zu aktivieren.  
Drücken Sie  um zum Hörer zurückzuschalten.

Der Bildschirm zeigt die Nummer eines eingehenden Anrufs an. Wenn der Name des Kontakts für die entsprechende Nummer im Telefonbuch gespeichert ist, zeigt das Display den Namen an. Auf dem Bildschirm wird außerdem gleichzeitig angezeigt, welche SIM-Karte angerufen wurde. Der Bildschirm zeigt die Gesprächszeit nach dem Gespräch an. Drücken Sie die rote Beenden-Taste, um ein eingehendes Gespräch abzulehnen.

## **1. TELEFONBUCH**

---

### **1.0 Eine Nummer speichern**

1. Geben Sie im Ruhemodus eine Telefonnummer ein und drücken Sie „Speichern“.

2. Wählen Sie **Speichern** Sie haben folgende Optionen: SIM1 / SIM2/ Telefonspeicher. Wählen Sie eine.
3. Wenn Sie sich entschließen, auf dem Telefon zu speichern, können Sie einen Nummerntyp wählen.
4. Geben sie Kontaktinformationen ein.
5. Drücken Sie **<Speichern>**, um den Kontakt zu speichern.

Telefonbuch – nach einem Kontakt suchen.

1. Drücken Sie im Ruhemodus auf **<Telefonbuch>**.
2. Geben Sie die ersten paar Buchstaben des Namens ein, den Sie suchen.
3. Wählen Sie den Kontakt aus.
4. Scrollen Sie zu einer Nummer und drücken Sie  um zu wählen, oder drücken Sie „Optionen“, um die Kontaktdaten zu bearbeiten.

### 1.1 Schnellsuche

Um die Einträge im Telefonverzeichnis zu durchblättern zu können, finden Sie das Verzeichnis schnell durch die Eingabemethode des Benutzeroberfläche.

Sie können mit die aktuellen Telefonnummer verschiedene Funktionen ausführen: anrufen, IP-Wahl, SMS senden, Multimedia-Nachricht senden, prüfen, bearbeiten, löschen, kopieren, entfernen, Namenskarte senden, drucken usw.

### 1.2 Kontakte suchen

Verfügbare Datensätze finden sich im Telefonverzeichnis im Namensmodus.

#### 1.2. Neuen Kontakt hinzufügen

Sie können neue Datensätze zur SIM-Karte 1, SIM-Karte 2 oder dem Mobiltelefon vom Telefonverzeichnis

aus hinzufügen.

Die dem Telefonspeicher hinzugefügten Datensätze können nicht nur Name, Telefonnummer, Privatnummer, Firmenname, E-Mail-Adresse, Firmennummer, Faxnummer und Geburtstag enthalten, sondern auch die folgenden Inhalte:

**Foto des Anrufers** : Legen Sie ein individuelles Bild für eingehende Anrufe einer Telefonnummer fest.

**Klingelton des Anrufers** : Wählen Sie Ihren Lieblingsklingelton durch Drücken der linken und rechten Taste.

**Anrufergruppen** : Das bearbeitete Telefonverzeichnis kann in verschiedene Gruppen unterteilt werden.

#### **1.4 Alles kopieren**

Wählen Sie alle Einträge im Telefonverzeichnis von SIM-Karte 1, SIM-Karte 2 und dem Mobiltelefon zum Kopieren oder wählen Sie eine Funktion zum umgekehrten Kopieren.

#### **1.5 Löschen**

Alle Datensätze im Telefonverzeichnis können von SIM-Karte 1, SIM-Karte 2 und dem Mobiltelefon gelöscht werden; löschen Sie die ausgewählten Kontakte des Telefonverzeichnisses einen nach dem anderen.

#### **1.6 Anrufergruppen**

Als Gruppen für eingehende Anrufer gibt es fünf Voreinstellungen, nämlich Freunde, Familie, Kollegen und andere, und sie können den Gruppenname, den Klingelton, das Bild bei eingehenden Anrufen und die

Mitglieder bei jeder Gruppe ändern.

## 1.7 Spezialnummern

Sie können die folgenden Nummern im Menü festlegen:

**Eigene Nummer** : Nummer der SIM-Karte 1/SIM-Karte 2. Bearbeiten und festlegen des Namens und der eigenen Nummer; wenn der Name eingegeben ist, zeigt das Display im Ruhezustand den Namen an, der bei der eigenen Nummer eingegeben wurde. Umgekehrt zeigt das Display im Standby die Telefonnummer an.

**Service-Rufnummer** : Eigene Nummer der SIM-Karte 1/ SIM-Karte 2 (muss von der SIM-Karte unterstützt werden).

**Notfallrufnummer von SIM-Karte 1/ SIM-Karte 2** : Festlegen der Rufnummer, welche die SIM-Karte bei einem Notfall wählt (erfordert die Unterstützung durch die SIM-Karte).

## 1.8 Telefonbucheinstellungen

**1. Speicherstatus** : Abrufen der Kapazität von SIM-Karte 1, SIM-Karte 2 und dem Mobiltelefon.

**2. Bevorzugter Speicherort** : Wählen Sie SIM-Karte 1, SIM-Karte 2 oder das Mobiltelefon

**3. Spalte** : Wählen Sie die Menüobjekte für Privatnummer, Firmenname, E-Mail-Adresse, Firmennummer, Faxnummer, den Klingelton, das Bild bei eingehenden Anrufen und die Anrufergruppe.

**4. Meine Visitenkarte** : Bearbeiten Sie Meine Visitenkarte und versenden Sie sie.

**5. Visitenkartentyp** : Finden Sie das Format der Visitenkarte heraus, d. h. Version 2.1 oder 3.0..

## 1.9 Anruferbild

Wählen Sie Ihr Lieblingsbild als individuelles Portrait bei eingehenden Anrufen mit der oberen und unteren Taste. Beachten Sie, dass das Bild für eingehende Anrufe kleiner ist als 10K-20K.



## 2.0 Klingelton

Wählen Sie Ihre Lieblingsmusik auf dem Handy als Ihren Klingelton.

## 2. NACHRICHTEN

---

### 2.1 Textnachricht (SMS)

---

#### **Nachricht schreiben**

Rufen Sie das Untermenü Kurznachrichten auf, um eine Kurznachricht (SMS) zu schreiben. Drücken Sie 'Option', um folgende Auswahlmöglichkeiten zu erhalten:

**SIM-Karte 1/ SIM-Karte 2 wählen:** Sie können Nachrichten nach der Eingabe senden, speichern und senden, speichern, an Kontakte oder an Gruppen senden.

**Vorlage verwenden:** Eine Standardnachricht, die an der Stelle eingefügt werden kann, an der sich die **Einfügemarke in der aktuellen Nachricht befindet.** **Objekte einfügen:** Sie können Bilder, Meine Bilder, festgelegte File, Mein Film, Klingeltöne, Meine Klingeltöne und Standardklänge einfügen.

**Textformat:** Legen Sie Schriftart, Größe, Ausrichtung und neue Absätze fest.

**Nummer einfügen:** Rufen Sie das Telefonverzeichnis auf, um die Nummer auswählen zu können.

**Name einfügen:** Rufen Sie das Telefonverzeichnis auf, um den Namen auswählen zu können.

**Lesezeichen einfügen:** Fügen Sie ein Lesezeichen ein.

**Eingabemethode :** Es stehen viele Eingabemethoden zur Auswahl.

**Bitte beachten Sie:**

SMS-Zentren in manchen Regionen unterstützen keine SMS mit mehr als 70 Zeichen.

**Eingang**

Rufen Sie das Submenü Eingang auf, um die SMS zu prüfen, die für SIM-Karte 1 oder SIM-Karte 2 eingegangen sind.

Wählen Sie die Nachricht mit der oberen oder unteren Taste.

Um die SMS zu lesen, drücken Sie 'OK'.

Drücken Sie 'Option', um die folgenden Funktionen zu wählen:

antworten, löschen, bearbeiten, weiterleiten, auf SIM-Karte/Handy kopieren, von SIM-Karte/Handy entfernen, alle löschen, alle kopieren, alle entfernen, Nummer verwenden, USSD verwenden und chatten.

**Postausgang**

Rufen Sie den Postausgang auf, um die Kurnachrichten zu prüfen, die auf der SIM-Karte bzw. dem Mobiltelefon gespeichert sind.

Drücken Sie 'OK', um die SMS zu lesen.

Drücken Sie 'Option', um die folgenden Funktionen zu wählen:

Senden von SIM-Karte 1 / SIM-Karte 2, bearbeiten, löschen und kopieren auf die SIM-Karte / das Handy, von SIM-Karte / Handy entfernen, alle löschen, alle kopieren, alle entfernen, Nummer verwenden und USSD verwenden.

## **Vorlagen**

10 nützliche Ausdrücke sind auf dem Mobiltelefon gespeichert und können bearbeitet oder gelöscht werden.

## **SMS-Einstellungen**

Die Einstellungen für Kurznachrichten umfassen die Informationseinstellungen für SIM-Karte 1 und 2. Sie müssen die entsprechenden Einstellungen übernehmen, bevor Sie die SMS-Funktion verwenden. Rufen Sie das Submenü zur Dateneinstellung von SIM-Karte 1 auf und wählen Sie die folgenden Einstellungen aus:

**Modus einstellen :** Bitte setzen Sie sich mit Ihrer Telefongesellschaft wegen der Nummer des Kurznachrichten-Servicecenters in Verbindung. Rufen Sie das Submenü auf. Das Display zeigt die aktuelle Spaltenliste mit den Nachrichteneinstellungen. Die Anzahl der Listen variiert je nach Netzanbieter und SIM-Karte. Wählen Sie die Spaltenliste mit den Moduseinstellungen und drücken Sie 'Bearbeiten', um einen Namen für den Modus, die Nummer des Kurznachrichtenzentrums, das Verfallsdatum für Nachrichten und das Sendeformat.

**Hinweis :**Verfallsdatum für Nachrichten, Fax, Nachrichtenanrufe und E-Mail-Funktionen müssen von Ihrem Netzerkanbieter unterstützt werden.

**Statuseinstellungen:** Schalten Sie Nachrichten-Sendeberichte und den Antwortpfad an oder ab.

**Speicherstatus:** Anzeigen des noch freien Speichers für SMS auf der SIM-Karte und dem Handy.

**Bevorzugter Speicherort :** Wählen Sie, um auf der SIM-Karte oder dem Mobiltelefon zu speichern.

**Beachten Sie bitte :** Die Nachrichteneinstellungen für SIM-Karte 2 und SIM-Karte 1 sind dieselben.

## 2.2 MMS

---

MMS (Multi-Media Message) bedeutet Multimedia Short Message Service. Die Hauptfunktion von MMS ist die Unterstützung von Multimediafunktionen, mit denen verschiedene Arten multimedialer Daten wie Texte, Bilder und Töne übertragen werden können.

Der MMS-Dienst muss von Ihrem Netzanbieter unterstützt werden. Bitte stellen Sie sicher, dass Ihre SIM-Karte den Dienst unterstützt oder fragen Sie Ihren Netzbetreiber, bevor Sie den MMS-Dienst nutzen. Das Mobiltelefon unterstützt die MMS-Funktion und kann Multimediadaten senden und empfangen, wenn die entsprechenden MMS-Parameter eingestellt wurden.

### **Nachricht schreiben**

#### **Nachricht>MMS>Nachricht verfassen**

Sie finden die folgenden Optionen:

An (Empfängernummer), CC (Carbon Copy - nachrichtliches Senden), BCC (Blind Carbon Copy), Betreff, Inhaltseingabe.

Sie können die Telefonnummer des Empfängers direkt mit der Option „Bearbeiten“ eingeben und andere Nummern oder E-Mail-Adressen hinzufügen, oder sie drücken 'Suchen', um eine Telefonnummer auf dem Telefonbuch auszuwählen.

Drücken Sie „OK“, um zu „Empfänger“ zurückzukehren. Wenn dieselbe MMS an mehrere Kontakte gesandt

werden sollen, drücken Sie „Optionen“ und wählen Sie zwischen folgenden Optionen:

**Nummer hinzufügen** : Empfängernummer hinzufügen.

**E-Mail hinzufügen** : E-Mail-Adresse des Empfängers hinzufügen.

**Bearbeiten** : Die ausgewählte Nummer bearbeiten.

**Löschen** : Die ausgewählte Nummer entfernen.

**Alle löschen**: Alle Nummern aus der Empfängerliste entfernen, wenn mehr als zwei Kontakte ausgewählt wurden.

Der Betreff der Multimedia-Nachricht kann leer sein; der Betreff zeigt in einem solchen Fall „Kein Betreff“ an.

Der MMS-Textinhalt kann durch Auswählen von „Folie 0“ und das Drücken von „Bearbeiten“ bearbeitet werden. Hier finden Sie die folgenden Optionen:

**Text hinzufügen**: Fügen Sie Textinhalte hinzu.

**Bild hinzufügen**: Fügen Sie Bilder aus dem Handyspeicher hinzu.

**Audio hinzufügen**: Fügen Sie in der Größe angepasste Sounddateien aus dem Handyspeicher hinzu.

**Anhänge hinzufügen**: Fügen Sie in der Größe angepasste Dateien aus dem Handyspeicher hinzu.

**Folie vorher hinzufügen**: Es wird eine neue Seite vor der letzten Seite eingefügt.

**Folie danach hinzufügen**: Es wird eine neue Seite nach der letzten Seite eingefügt.

**Vorschau** : Vorschau der Multimedienachricht anzeigen.

**Folientiming** : Zeitabstände für die Darstellung der einzelnen Multimediainhalte festlegen.

Beim Bearbeiten der MMS werden folgende Optionen angezeigt:

**Fertig:** MMS-Inhalt ist fertig.

**Abbrechen:** MMS-Inhalt wird abgebrochen.

**Eingabemethode:** Wählen der Eingabemethoden.

Nach dem Drücken von „Fertig“ wird „Folie 1“ und deren Größe angezeigt; wenn Sie dann „Bearbeiten“ drücken, stehen folgende Optionen zur Auswahl:

**Lösung bearbeiten:** Bearbeiten Sie den Inhalt der geschriebenen MMS erneut.

**Text entfernen:** Der MMS-Text kann sofort gelöscht werden.

Sie können nach dem Bearbeiten folgende Optionen wählen: senden, speichern und senden, in Entwürfe speichern, in Vorlagen speichern, Sendeoption, verlassen usw.

## **Eingang**

Alle eingegangenen MMS anzeigen. Wenn eine MMS vorhanden ist, kann der Anwender für die ausgewählte MMS folgende Optionen wählen: Prüfen, antworten, Antwort mit Kurznachricht, allen Kontakten antworten, weiterleiten, löschen, alle löschen, als Vorlage speichern, Nachrichtendetails und Details verwenden. Wenn keine MMS vorhanden ist oder kein MMS-Dienst verbunden ist, zeigt das Display „Leer“ an; drücken Sie „OK“, um den Posteingang zu lesen.

Wenn eine neue MMS da ist, zeigt das Handy „**Neue MMS (SIM-Karte 1/2)**“; drücken Sie „OK“, um sie zu lesen. Wenn Sie an ein E-Mail-Postfach senden, muss der Anwender zur Webmail gehen, um nach der MMS zu sehen.

## **Postausgang**

Hier können Anwender die MMS speichern und sie bearbeiten mit „Prüfen, Weiterleiten, Bearbeiten, Löschen, Alle löschen, Als Vorlage speichern, Nachrichtendetails, Details verwenden“. MMS, die nicht übertragen werden konnten, lassen sich anzeigen.

## **Entwürfe**

Liste der Nachrichtenentwürfe anzeigen. Hier können Anwender die MMS speichern und sie bearbeiten mit „Prüfen, Weiterleiten, Bearbeiten, Löschen, Alle löschen, Als Vorlage speichern, Nachrichtendetails, Details verwenden“. MMS, die nicht übertragen werden konnten, lassen sich anzeigen.

## **Vorlage**

MMS-Vorlage enthält benutzerdefinierte MMS und Standard-MMS. Die benutzerdefinierte MMS ist die Nachricht, die als Vorlage aus „Nachricht verfassen“, „Eingang“, „Ausgang“ oder „Entwürfe“ gespeichert wurde. Die Standard-MMS ist die Nachricht, die auf dem Handy installiert ist.

Zeigt die Liste der benutzerdefinierten MMS und Standard-MMS; die MMS kann bearbeitet werden. Durch Wählen von „Optionen“ können Anwender die Vorlage öffnen und ändern.

## **MMS-Einstellungen**

Anwender können alle MMS-Einstellungen mit dieser Option ändern:

**Bearbeitungseinstellungen** : Wählen Sie den freien Modus, die Bildauflösung, Beste Seite Zeit an/aus, Automatische Signatur an/aus und Signatur.

**Sendeeinstellungen** : Sie können den Gültigkeitszeitraum festlegen, den Zustellbericht, Lesebericht,

Foliendauer und Zustellzeit.

**Abfrageeinstellungen** : Sie können Heimatnetz, Roaming-Netz, Lesebericht und Zustellbericht festlegen.

**Filter** : Sie können anonyme und Werbenachrichten filtern.

**Serverprofil**: Wählen Sie die Netzeinstellungen für Multimedia-Nachrichten auf SIM-Karte 1 und 2 (entsprechend den Vorgaben Ihres Netzbetreibers).

**Speicherstatus** : Sie können den MMS-Speicherstatus prüfen.

### 2.3 Chat

Stellen Sie zwei Chaträume ein, legen Sie „Mein Nickname“ und die Telefonnummern der anderen Parteien fest; auf diese Weise können Anwender mit dem anderen Teilnehmer per SMS chatten.

### 2.4 Voicemail-Server

Die Voicemailbox von SIM-Karte 1/2 muss unterstützt und durch Ihren Netzbetreiber aktiviert werden. Es gibt folgende Optionen:

**Ändern**: Sie können zwei Voicemailnummern ändern.

**Voicemail für Anrufe**: Wenn der Anwender die Voicemail-Box aktiviert, aktivieren Sie bitte diesen Service.

### 2.5 Nachrichtenübertragungen

Das ist ein Service, der vom Informationscenter von SIM-Karte 1/2 bereitgestellt wird, wie etwa Wetterbericht, Reiseservice usw. Anwender können die Nachrichten direkt lesen. Aktuell bieten nur wenige Netzbetreiber weltweit diesen Service an. Bitte wenden Sie sich an Ihren Anbieter, wenn Sie weitere Informationen benötigen.



**Empfangsmodus:** An-/Abschalten, um Nachrichtenübertragungen zu empfangen.

**Mitteilung lesen:** Die empfangene Mitteilung lesen.

**Sprache:** Hier stellen Sie die Sprache zum Empfangen von Mitteilungen ein.

**Kanaleinstellungen:** Wählen, Erweitern, Bearbeiten oder Löschen von Kanalnummern.

## 3. SOS

---

### 3.1 Einstellungen

**Bitte beachten Sie:** Dieser Taste bleibt aktiv, wenn die Tastatur gesperrt ist, ABER sie muss mindestens zwei Sekunden lang gedrückt werden.

Zur Einrichtung: Drücken Sie die Oben/Unten-Taste, um die verschiedenen Optionen unten auszuwählen. Drücken Sie den rechten Softkey, um das Menü ohne Änderungen zu verlassen.

Menü – SOS – Einstellung – Status: Dies aktiviert oder deaktiviert das automatische SOS-Verfahren

... Licht: Wählen Sie diese Option, wenn Sie möchten, dass das SOS-Licht während des Countdowns blinkt.

... Zeit: Wie lange der Countdown nach Drücken der SOS-Taste läuft.

... Nummer: Bitte geben Sie Nummer ein, die in einem Notfall gewählt werden soll.

... SMS-Status – weitere Informationen:

Wählen Sie AN oder AUS, um SOS zu aktivieren bzw. zu deaktivieren. Wenn die Funktion aktiviert ist und das Handy das Gleichgewicht verliert oder die SOS-Taste gedrückt wird, dann wird die gespeicherte SMS-Nachricht automatisch an die SOS-Nummer geschickt.

### **3.2 SMS-Meldung :**

Legen Sie den SMS-Text fest und den An-/Aus-Status der Kurznachricht.

Das heißt, das Mobiltelefon verschickt automatisch eine Nachricht an die Nummer, die Sie festgelegt haben, wenn das Handy einem außergewöhnlichen Aufprall oder Sturz ausgesetzt ist. Der Inhalt der Kurznachricht kann im Voraus festgelegt werden.

**3.3 Automatische Mitteilung** : An-/Abschalten der automatischen Mitteilung, falls das Mobiltelefon einen außergewöhnlichen Aufprall oder Sturz feststellt.

Das Mobiltelefon verhält sich entsprechend der Einstellungen für den Notruf, d. h. es wird automatisch eine Kurznachricht versandt und eine festgelegte Nummer angerufen.

**Bitte beachten Sie:** Die Funktion des Handys für den Notfallanruf ist lediglich eine optionale Funktion, die in manchen Fällen einen Fehlalarm auslösen kann. In keinem Fall übernimmt der Hersteller die Haftung. Wenn Sie Ausrüstung für Notfallanrufe mit vollem Funktionsumfang benötigen, kaufen Sie bitte zusätzliches professionelles Equipment.

## **4.0 EINSTELLUNGEN**

---

### **4.1 Benutzerprofile**

Diese Funktion wird für das Einrichten des Mobiltelefons eingesetzt, so dass Anrufe und Kurznachrichten in unterschiedlichen Umgebungen auf verschiedene Weise signalisiert werden. Wählen Sie den Modus und

passen Sie ihn anschließend mit der Taste oben/unten an:

#### **4.1.1 Allgemeiner Modus**

Der Standardmodus ist der normale Modus ohne irgendwelche Anpassungen und der Anwender kann den Allgemeinen Modus wählen und die Einstellungen anpassen, einschließlich:

**(1) Aktivieren** : Legt den Allgemeinen Modus als Standardmodus fest.

**(2) Anpassen** : Dazu gehört das Einstellen des Klingeltons, der Lautstärke usw.

**Klingelton-Einstellungen** : Drücken Sie die Tasten oben oder unten, um den Klingelton auszuwählen. Das Handy spielt den ausgewählten Klingelton und mit dem linken Softkey können Sie die Auswahl bestätigen.

**Lautstärkeeinstellung** : Legt die Lautstärke des Klingeltons fest; die Standardlautstärke ist 3.

**Signaltyp** : Auswahl des Signalmodus für eingehende Anrufe; dies kann nur Klingelton sein, nur Vibration, Vibration und Klingelton und Klingelton nach Vibration.

**Klingelstil** : Das Klingeln kann ein Einzelton sein, Wiederholung und ansteigend.

**Extraton**: Legt den Klingelton für Warnungen, Fehler, Warten und Verbinden fest.

**Antwortmodus** : Hier können Sie festlegen, dass durch drücken jeder beliebigen Taste Anrufe entgegengenommen werden können.

#### **4.1.2 Besprechungsmodus**

In diesem Modus vibriert das Handy nur, es gibt keinen Klingel- oder Tastenton; weitere Details zu den spezifischen Einstellungen finden Sie in der Erklärung des allgemeinen Modus'.

#### **4.1.3 Outdoor-Modus**

Die Standardlautstärke für Klingeltöne ist in diesem Modus 7; weitere Details zu den spezifischen Einstellungen finden Sie in der Erklärung des allgemeinen Modus'.

#### **4.1.4 Indoor-Modus**

Die Standardlautstärke für Klingeltöne ist in diesem Modus 3; weitere Details zu den spezifischen Einstellungen finden Sie in der Erklärung des allgemeinen Modus'.

**Hinweise** : Der Bildschirm zeigt unterschiedliche Symbole, wenn Sie verschiedene Modi oder Klingeltonlautstärken wählen.

#### **4.1.5 Kopfhörermodus**

Das Mobiltelefon schaltet automatisch in den Kopfhörermodus, wenn ein Kopfhörer angesteckt wird; weitere Details zu den spezifischen Einstellungen finden Sie in der Erklärung des allgemeinen Modus'.

#### **4.1.6 Bluetoothmodus**

Das Mobiltelefon schaltet automatisch in den Bluetooth-Modus, wenn ein Bluetooth-Kopfhörer mit dem Handy verbunden ist; weitere Details zu den spezifischen Einstellungen finden Sie in der Erklärung des allgemeinen Modus'.

Drücken Sie die Taste # längere Zeit während des Standby, um zwischen dem Stummschaltungsmodus und dem allgemeinen Modus umzuschalten.

## 4.2 Dual SIM – Einstellung bei zwei SIM-Karten

---

Dual SIM öffnen

SIM-Karte 1 und 2 beide offen.

Nur SIM-Karte 1 offen.

SIM-Karte 2 schließen, nur SIM-Karte 1 öffnen; das Teilmenü von SIM-Karte 2 wird ausgeblendet.

Nur SIM-Karte 2 offen.

SIM-Karte 1 schließen, nur SIM-Karte 2 öffnen; das Teilmenü von SIM-Karte 1 wird ausgeblendet.

Flugzeugmodus

Wenn Sie an Bord eines Flugzeugs sind, aktivieren Sie bitte Flugmodus; Anrufe und Nachrichten werden zu einem gewissen Grad eingeschränkt.

## 4.3 Einstellung des Handys

---

Mit dieser Option können Sie verschiedenes festlegen: Datum und Uhrzeit, An- und Abschalten planen, Sprache, bevorzugte Eingabemethode, Displayeigenschaften, Begrüßungstext, gesonderte Taste, Autoaktualisierung von Datum und Uhrzeit, Hintergrundbeleuchtung.

**1. Datum und Uhrzeit :** Einschließlich der Heimatstadt-Einstellungen, Einstellung für Datum/Uhrzeit , Format festlegen.

1) Heimatstadt festlegen

Drücken Sie die Tasten Auf und Ab, um die Stadt zu wählen.

2) Datum/Zeit einstellen

Stunde und Minute stellen Sie im ersten Text ein, Datum im zweiten.

3) Datums-/Uhrzeitformat

12- oder 24-Stunden-Format. Die Formateinstellungen umfassen Tag-Monat-Jahr, Jahr-Monat-Tag, Monat-Tag-Jahr.

4) Trennzeichen für Datum

Das Datum kann mit folgenden Trennzeichen unterteilt werden: „/“, „-“, „\_“, „:“.

**2. An- und Abschalten planen:** Es gibt insgesamt vier Gruppen von Timern. Sie können die Zeit für das An- und Abschalten des Telefons einstellen, und die Option An/Aus muss angeschaltet sein, wenn diese Funktion anwendbar sein soll.

**3. Sprache :** Sie können die Sprache wählen.

**4. Eingabemethode festlegen:** Legen Sie die Eingabemethode fest, die als bevorzugte Eingabemethode für Texte verwendet werden soll.

**5. Displayeigenschaften :** Sie können festlegen: Display-Hintergrund, Bildschirmschoner, Startanimation, Abschaltanimation, Stil des Hauptmenüs, Anzeige von Datum und Uhrzeit, Anzeige der eigenen Nummer und Stil der Uhr.

### **1) Display-Hintergrund**

Einstellungen>Telefonereinstellungen>Displayeigenschaften>Hintergrund, Hintergrund>System; wählen Sie die Standardbilder.

Hintergrund> benutzerdefiniert; wählen Sie Bilder, die auf dem Handy gespeichert sind.

### **2) Bildschirmschoner**

Einstellungen>Telefonereinstellungen>Displayeigenschaften>Bildschirmschoner.

Bildschirmschoner>Einstellungen, verwenden Sie ◀▶ um den Status zu definieren.

Wenn der Status „An“ ist, können Sie die Wartezeit auf 5 / 15 / 30 Sekunden oder 1 Minute festlegen.

Wenn der Status „Zeit anzeigen“ ist, zeigt das Handy die Zeit als Bildschirmschoner statt des Bildes für den

Bildschirmschoner.

Bildschirmschoner>Auswählen>System; wählen Sie die Bilder des Systems als Motive für den Bildschirmschoner

Bildschirmschoner>Auswählen>System; wählen Sie die Bilder des Systems als Motive für den Bildschirmschoner.

### **3) Anzeige beim Anschalten**

Einstellungen>Telefon einrichten>Displayeigenschaften>Anzeige beim Anschalten; legen Sie die Animation fest, die beim Anschalten angezeigt werden soll.

Anzeige beim Anschalten>System; wählen Sie die Animation aus dem Telefonsystem.

Anzeige beim Anschalten>Benutzerdefiniert; wählen Sie die Animation.

### **4) Anzeige beim Abschalten**

Einstellungen>Telefon einrichten>Displayeigenschaften>Anzeige beim Abschalten; legen Sie die Animation fest, die beim Abschalten angezeigt werden soll.

Anzeige beim Abschalten>System; wählen Sie die Animation aus dem Telefonsystem.

Anzeige beim Abschalten>Benutzerdefiniert; wählen Sie die Animation.

### **5) Datum und Uhrzeit anzeigen**

Einstellungen>Telefon einrichten>Displayeigenschaften>Datum und Uhrzeit zeigen

Drücken Sie die linke Taste,  um diese Funktion an- oder abzuschalten. Datum und Uhrzeit werden auf dem Display angezeigt, wenn es angeschaltet ist.

### **6) Begrüßungstext**

Sie müssen zuerst die SIM-Karte einlegen, sonst wird diese Option nicht angezeigt.

Einstellungen>Telefon einrichten>Begrüßungstext; verwenden Sie ◀ ▶ um den Status auszuwählen und

den Begrüßungstext zu bearbeiten.

Wenn der Status an ist, zeigt das Handy die Begrüßung auf dem Display, wenn es angeschaltet wird.

**7) Gesonderte Taste :** Einstellungen>Telefon einrichten>Gesonderte Taste; definiert verschiedene Kürzel mit unterschiedlichen Funktionen für die Navigationstasten Auf, Ab, Links und Rechts, wenn das Gerät im Standby-Modus ist.

**8) Autoaktualisieren von Datum und Uhrzeit:** Einstellungen>Telefon einrichten>Autoaktualisierung von Datum und Uhrzeit; drücken Sie die linke Taste  um die Funktion an- bzw. abzuschalten. Das Autoaktualisieren von Datum und Uhrzeit muss von Ihrem Netzanbieter unterstützt werden.

#### **9) Verschiedene Einstellungen:**

1. Festlegen von Helligkeit und Beleuchtungszeit der LCD-Hintergrundbeleuchtung
2. Automatische Anpassung der Hintergrundbeleuchtung. Linke Taste drücken  um an- oder auszuschalten. Wenn diese Funktion aktiviert ist, kann das LCD-Display seine Helligkeit automatisch je nach Umgebung anpassen.

### **4.4 Bluetooth-Einstellungen**

Das Handy hat eine eingebaute Bluetooth-Funktion zur drahtlosen Kommunikation. Der Anwender kann das Telefon mit anderen Bluetooth-Geräten mithilfe dieser Funktion verbinden, wie beispielsweise Bluetooth-Fahrzeugfreisprecheinrichtungen oder andere Telefone oder einen PC, der Bluetooth unterstützt. Die Bluetooth-Verbindung kann eingesetzt werden, um Daten wie Bilder, Videoclips, Texte, Digitale Visitenkarten usw. auszutauschen. Sie können auch über Bluetooth-Freisprecheinrichtungen sprechen. Da Geräte mit der drahtlosen Bluetooth-Technologie über Funkwellen kommunizieren, müssen Ihr Handy und das andere Gerät nicht in direkter Sichtverbindung stehen. Die beiden Geräte müssen lediglich



innerhalb von 10 Metern voneinander sein. Die Verbindung kann jedoch durch Hindernisse wie etwa Wände oder andere elektronische Geräte gestört werden.

Funktionen, die Bluetooth verwenden oder es im Hintergrund erlauben, während andere Funktionen im Vordergrund laufen, verbrauchen mehr Strom und verringern die Akkuladung.

#### **4.4.1 Stromverbrauch**

Einstellungen>Bluetooth; drücken Sie die linke Taste  um Bluetooth zu aktivieren/deaktivieren.

#### **4.4.2 Audiogerät aufspüren**

Einstellungen>Bluetooth>Audiogerät aufspüren

Suchen Sie alle Bluetooth-Geräte. Wenn der Bildschirm die gefundenen Geräte auflistet, wählen Sie das Gerät, das verbunden und synchronisiert werden soll. Der Code muss zum Abgleichen eingegeben werden. Das Gerät wird nach der Synchronisation in der Geräteliste aufgeführt.

Beachten Sie : Wenn eine Verbindung aufgebaut werden soll, muss das Bluetooth-Gerät denselben Code haben (der Standardcode ist 0000). Geräte, die keine Benutzeroberfläche haben, können den werksseitig voreingestellten Code verwenden.

#### **4.4.3 Mein Gerät**

Zeigt die Bluetooth-Daten der Verbindung an. 'Neues Gerät aufspüren' wird angezeigt, wenn das Mobiltelefon nicht mit einem Bluetooth-Gerät verbunden ist.

#### **4.4.4 Aktive Geräte**

Das Gerät, das in der Liste angezeigt wird, ist aktiv; Sie können das Gerät auswählen und die

Synchronisation abbrechen.

#### **4.4.5 Einstellungen**

Sichtbarkeit: Drücken Sie die linke Taste  um zuzulassen, das Ihr Gerät von anderen Geräten mit der drahtlosen Bluetooth-Technologie gefunden wird, oder schalten Sie das ab, um Ihr Gerät für andere unsichtbar zu machen. Auf diese Weise können Sie besser kontrollieren, wer Ihr Gerät über Bluetooth finden und eine Verbindung herstellen kann. Nehmen Sie keine Verbindungen an bzw. synchronisieren Sie nicht mit unbekanntem Geräten. Auf diese Weise schützen Sie Ihr Gerät besser vor schädlichen Inhalten.

Ändern des Gerätenamens : Bearbeiten Sie den Namen, der auf anderen Bluetooth-Geräten angezeigt wird.

Authentifizierung : Drücken Sie die linke Taste  um fortzufahren; Verbindungsanfragen von diesem Gerät müssen jedes Mal separat akzeptiert werden. Oder stellen Sie sie ab – Verbindungen zwischen Ihrem Gerät und dem anderen können ohne Ihr Wissen aufgebaut werden. Es wird kein separates Akzeptieren oder eine Autorisierung benötigt.

Sprachpfadeinstellungen: Legen Sie fest, wie die Sprache an das Handy oder die Bluetooth-Freisprecheinrichtung übertragen werden soll, wenn die Bluetooth-Freisprecheinrichtung verwendet wird.

#### **4.5 Netzeinrichtung**

Einstellungen>Netzeinrichtung; wählen Sie die Netzeinstellungen für SIM-Karte 1 oder 2.

Netzauswahl : Die Netzauswahl umfasst neue Suche, Netzwerk auswählen, Auswahlmodi.

Wählen Sie den Auswahlmodus, drücken Sie die linke Taste  um zwischen manuell und automatisch umzuschalten.

Voreinstellung : Wählen Sie „Optionen“, um unter diesen Optionen auszuwählen:

„**Von der Liste hinzufügen**“: Führt alle Netzbetreiber auf.

„**Neu**“: Hinzufügen der neuen Priorität.

„**Priorität ändern**“: Festlegen der Priorität.

„**Löschen**“: Die aktuelle Priorität beim Verwenden des Netzes löschen.

## 4.6 Sicherheitseinstellung

### **SIM-Karte 1 Sicherheitseinstellung**

Verschlüsseln Sie bestimmte Funktionen von SIM-Karte 1; das ist hilfreich, um Ihr Mobiltelefon oder die SIM-Karte vor Missbrauch zu schützen. Die Eingabe eines Passworts ist erforderlich; drücken Sie nach Eingabe des korrekten Passworts, das als „\*“ angezeigt wird, auf „OK“. Bitte drücken Sie bei fehlerhaften Eingaben auf „Löschen“, um die Codes zu löschen und das korrekte Passwort eingeben zu können. In dieser Einstellung können Sie den PIN-Code und den PIN2-Code ändern.

### **SIM-Karte 1 sperren**

Auf Basis dieser Option können Sie die SIM-Karte 1 mit dem korrekten PIN-Code sperren oder entsperren. Normalerweise ist SIM-Karte 1 gesperrt. Der PIN-Code wird vom Netzbetreiber gestellt. Wenn der PIN-Code dreimal falsch eingegeben wurde, müssen Sie Ihren PUK-Code eingeben, um den PIN-Code zu entsperren. Bitte setzen Sie sich mit dem Netzbetreiber in Verbindung, wenn kein PUK bereitgestellt wurde oder er verlorengegangen ist.

## **Festwahl**

Um die Anrufe von Ihrem Handy auf ausgewählte Telefonnummern zu beschränken, wählen Sie Einstellungen>Sicherheitseinstellungen>Festwahl:

Sie benötigen Ihren PIN2-Code, um die Festwahl zu aktivieren oder deaktivieren oder um die Kontakte für die Festwahl zu ändern. Setzen Sie sich mit Ihrem Netzbetreiber in Verbindung, wenn Sie den Code nicht haben.

Zum Hinzufügen neuer Nummern zur Festwahlliste, wählen Sie Folgendes:

Festwahl>Festwahlliste>Hinzufügen. Sie benötigen für diese Funktionen den PIN2-Code.

## **Rufsperr**

Wenn Ihre SIM-Karte 1 diese Funktion besitzt, können Sie Anrufe Ihres Geräts zu bestimmten Telefonnummern blockieren.

Wenn diese Funktion aktiviert ist, können Sie nur Notfallnummern anrufen. Sie müssen für diese Funktion PIN2-Codes eingeben.

## **Sicherheitseinstellungen für SIM-Karte 2**

Verschlüsseln Sie bestimmte Funktionen von SIM-Karte 1; das ist hilfreich, um Ihr Mobiltelefon oder die SIM-Karte vor Missbrauch zu schützen. Sie können für SIM-Karte 2 ebenfalls festlegen: Sperren, Festwahl, PIN-Codes ändern.

Das Vorgehen ist identisch zu den Sicherheitseinstellungen für SIM-Karte 1.

## **Telefonsperr**

Mit dieser Option kann ein Passwort für das Sperren und Entsperren des Telefons festgelegt werden. Wenn

Sie das Telefonpasswort festlegen, müssen Sie diesen Code eingeben, bevor Sie das Handy anschalten können. Die Passwortlänge für das Handy ist zwischen vier und acht Ziffern; das Passwort ab Werk ist 1122.

### **Auto-Tastensperre**

Diese Funktion kann den Tastenblock sperren/entsperren, wenn er für 5 / 15 / 30 Sekunden oder 1 / 5 Minuten inaktiv war.

Die Tastatur wird nach der festgelegten Zeit automatisch gesperrt. Drücken Sie die linke Taste  und drücken Sie „\*“, um den Tastenblock zu entsperren.

### **Passwort ändern**

Geben Sie das alte Passwort 1122 ein sowie den neuen Code, um die Änderung des Codes am Mobiltelefon abzuschließen.

### **4.7 Tastaturkürzel**

Sie können die normalen Funktionen durch Tastaturkürzel konfigurieren; es gibt verschiedene Tastaturkürzel zur Auswahl.

### **4.8 Werkseinstellungen wiederherstellen**

Einige Einstellungswerte des Mobiltelefons können nach der Wiederherstellung auf die Werkseinstellungen zurückgesetzt werden. Der Standardcode ist 1122.

## 5 ) CALLCENTER

---

### 5.1 Anrufverlauf

Rufdaten SIM-Karte 1 und 2.

Sie können die Daten zu den Rufdaten prüfen, einschließlich Folgendem:

Verpasste Anrufe, Ausgehende Anrufe, Empfangene Anrufe, Rufdaten löschen, Gesprächsdauer, Anrufkosten, SMS-Zähler und GPRS-Fluss.

#### 5.1.1 Rufdaten SIM-Karte 1

Callcenter>Rufdaten>SIM-Karte 1 Verlauf

##### **SIM-Karte 1 Verpasste Anrufe**

Verpasste Anrufe werden automatisch registriert, einschließlich nicht beantworteter Anrufe. Sie können die Nummer auswählen und Daten wie das Datum, die Zeit, den Namen oder die Nummer prüfen.

##### **SIM-Karte 1 Ausgehende Anrufe**

Listet automatisch die gewählten Nummern auf. Sie können die Nummer auswählen und die Detailinformationen prüfen.

##### **SIM-Karte 1 Empfangene Anrufe**

Listet automatisch die empfangenen Anrufe auf. Sie können die Nummer auswählen und die Detailinformationen prüfen.

## **Gesprächsprotokolle für SIM-Karte 1 löschen**

Diese Option ermöglicht das Löschen der Protokolle über verpassten Anrufe, gewählte Nummern und empfangenen Anrufe.

Mit „Rufprotokolle“>„Alle löschen“ können Sie alle Rufprotokolle löschen.

## **SIM-Karte 1 Gesprächsdauer**

Letzter Anruf: Anzeigen der Gesprächsdauer des letzten Gesprächs.

Gewählte Nummern: Führt die Anzahl aller gewählten Nummern auf.

Empfangene Anrufe: Führt die Anzahl aller empfangenen Anrufe auf.

Alles zurücksetzen: Löscht die Gesprächsprotokolle auf SIM-Karte 1.

## **SIM-Karte 1 Gesprächskosten**

Gesprächskosten letzter Anruf: Prüft die Kosten des letzten Anrufs auf SIM-Karte 1.

Gesamtkosten: Prüft die Kosten aller Anrufe auf SIM-Karte 1.

Kosten zurücksetzen: Um die Aufzeichnung der Gesprächskosten zu löschen, müssen Sie den PIN2-Code eingeben.

Maximalkosten: Geben Sie den PIN2-Code ein und begrenzen Sie die Gesprächskosten auf SIM-Karte 1.

Preis pro Einheit: Geben Sie den PIN2-Code ein und legen Sie den Preis pro Einheit und die Rate fest.

## **Nachrichtenzähler SIM-Karte 1**

Prüfen Sie die Anzahl der gesendeten und empfangenen Kurznachrichten.

## **GRPS-Zähler SIM-Karte 1**

Zum Prüfen der Gesamtgröße der erhaltenen oder übertragenen Daten per GPRS.

### **5.1.2 Rufdaten SIM-Karte 2**

Wie SIM-Karte 1.

### **5.2 Gesprächseinstellungen**

A : SIM-Karte 1 Einstellungen

#### **Rufnummernüberprüfung**

Sie können zwischen „Durch Netzanbieter festgelegt“, „Rufnummer unterdrücken“ und „Rufnummer übertragen“ wählen; dies muss vom Netzbetreiber unterstützt werden.

Wenn Sie „Rufnummer übertragen“ wählen, wird Ihre Telefonnummer bei einem Anruf angezeigt; wenn Sie „Rufnummer unterdrücken“ wählen, können Sie keine Nummer anrufen, sondern nur Anrufe von anderen entgegennehmen.

#### **Anklopfen**

Wenn Sie ein neuer Anruf während eines Gesprächs erreicht, informiert der Netzbetreiber ihr Telefon und zeigt die Nummer auf dem Telefon an; sie können entscheiden, ob Sie den Anruf annehmen oder nicht. Setzen Sie sich mit Ihrem Netzbetreiber in Verbindung und prüfen Sie, ob Ihre SIM-Karte diesen Dienst unterstützt. Wenn dieser Dienst nicht aktiviert ist, informiert das Netz Ihr Handy nicht und Anrufer hören lediglich das Besetztzeichen.



## **Rufumleitung**

Das muss vom Netz unterstützt werden; bitte wenden Sie sich an Ihren Netzbetreiber um herauszufinden, ob Ihre Karte das unterstützt oder nicht.

## **Anrufsperr**

Die „Anrufsperr“ muss durch Ihren Netzbetreiber aktiviert werden. Er stellt den Netzwerkcode bereit; nur damit können Sie die mit der Anrufsperr zusammenhängenden Einschränkungen verwenden.

Jedes Objekt der „Anrufsperr“ kann an- und abgeschaltet werden und auf Suche eingestellt werden.

Sie können Anrufe wie folgt sperren:

### **Verbindungen einschränken**

Alle eingehenden Anrufe: Einrängen aller eingehenden Anrufe

Internationale Anrufe: Das Wählen internationaler Nummern unterbinden

Internationale Anrufe, keine nationalen: Wenn Sie sich im Roaming befinden (also im Ausland), können Sie nur Nummern Ihres Heimatlandes wählen.

### **Anschalten**

Das wird eingesetzt, um die Anrufeinschränkungen von SIM 1 anzuschalten (öffnen)

Drücken Sie die Taste, um diese Funktion aufzurufen. Folgendes wird angezeigt: „Bitte Code eingeben“.

Drücken Sie nach Eingabe des Codes OK.

### **Abschalten**

Das wird eingesetzt, um die Anrufeinschränkungen von SIM 1 abzuschalten (schließen)

Drücken Sie die Taste, um diese Funktion aufzurufen. Folgendes wird angezeigt: „Bitte Code eingeben“.

Drücken Sie nach Eingabe des Codes OK.

### **Suche**

Das wird eingesetzt, um die Einstellungen für die Einschränkung von Anrufen aufzulisten. Drücken Sie OK, um in die Einstellungen zu gelangen.

### **Eingehende Anrufe einschränken**

Damit lassen sich alle eingehende Anrufe einschränken, einschließlich Roaming-Anrufe. Wenn Sie diese Funktion aktivieren, erhält der Anwender keinerlei Anrufe. Das Verfahren ist dasselbe wie oben bei „Verbindungen einschränken“.

#### **Alle starten**

Drücken Sie die Taste OK, geben Sie den Code ein, schalten Sie alle Einschränkungen von SIM 1 an.

#### **Alles abbrechen**

Brechen Sie alle Anrufeinschränkungen ein.

#### **Code ändern:**

Rufen Sie die bisherigen Anrufeinschränkungen auf.

Geben Sie einen neuen Einschränkungscode ein.

#### **Hinweis:**

Wenn Sie diese Funktion beantragen, erhalten einen Code von Ihrem Netzbetreiber.

#### **Leitung umschalten**

Schalten Sie zwischen Leitung 1 und 2, Sie haben die Wahl.

**Benutzergruppe schließen:** Diese Funktion muss von Ihrem Netzbetreiber unterstützt werden

### **B: Einstellungen für SIM-Karte 2**

Die Einstellungen sind dieselben wie für SIM-Karte 1. Wählen Sie Leitung 1 in den Anrufeinstellungen von SIM-Karte 2.

## **B: Erweiterte Einstellungen**

### **Automatische Wahlwiederholung**

Schalten Sie die Funktion an oder ab durch die An-/Aus-Einstellung. Mit dieser Funktion wählt das Mobiltelefon automatisch neu, falls Ihr letzter Anruf unbeantwortet blieb oder die andere Partei aufgelegt hat.

### **Schnellwahl**

Legen Sie eine Liste für die Schnellwahl an; Sie können acht Schnellwahlnummern eingeben.

Wenn Sie während des Ruhezustands die Ziffern 2 bis 8 für längere Zeit gedrückt halten, werden die festgelegten Nummern direkt gewählt.

### **Anrufzeit anzeigen**

An- und Abschalten der Funktion zur Anzeige der Anrufzeit.

### **Gesprächszeiterinnerung**

Abschalten: Schaltet die Funktion ab.

Ein Ton: Das Handy erinnert Sie, wenn Sie eine Nummer zwischen 1 und 3000 eingeben.

Zyklus: Geben Sie eine beliebige Nummer zwischen 30 und 60 Sekunden ein und die Funktion erinnert im eingestellten Zyklus (in Sekunden) an die Gesprächszeit.

Automatische Zeitscheiben.

Öffnen oder schließen Sie die Funktion, die Dauer beträgt 1 bis 9999 Sekunden.

## 6) Organizer

---

### 6.1 Dateimanager

Dieses Telefon hat einen internen Speicher. Alle in diesem Telefon gespeicherten Dateien werden angezeigt.

Im Menü Dateimanager stehen Ihnen die Optionen Öffnen, Neuer Ordner und Formatieren zur Verfügung und alle über Bluetooth gesendeten Dateien werden unter Empfangen gespeichert.

Öffnen Sie eine Datei im Menü „Empfangen“, so haben Sie vier Optionen, und zwar Öffnen, Neuer Ordner, Umbenennen und Löschen. Beim Öffnen einer Datei wählen Sie zwischen Anzeigen, Drucken, Als Hintergrundbild oder Klingelton benutzen, Über MMS/ Bluetooth senden, Details, Umbenennen, Kopieren, Verschieben, Löschen, Alle Dateien löschen usw.

Bitte beachten Sie: Das Bild- und Musikformat muss unterstützt werden.

### 6.2 Dienste

#### 6.2.1 STK-Dienst

Der Inhalt dieses Dienstes wird durch die Karte des Anwenders und den örtlichen Anbieter bestimmt.

#### 6.2.2 WAP

Sie können mit Ihrem Handy jederzeit Verbindungen zum Mobiltelefon-WAP-Internet aufbauen. Bitte fragen Sie Ihren Netzbetreiber nach seinen WAP-Parametern.

1. Drücken Sie im Ruhemodus die Funktionstaste, um auf das Hauptmenü zugreifen zu können.
2. Wählen Sie 'Netzdienst'→'WAP'-Option mittels der linken und rechten Taste.

Drücken Sie zum Öffnen die Funktionstaste:

## **A . Homepage**

Geben Sie die Standard-Homepage ein. Verschiedene SIM-Karten haben verschiedene Standard-Homepages, die sich ändern lassen.

## **B . Lesezeichen**

Sie können Lesezeichen für WAP-Websites durch Drücken der Optionstaste auf der Website verwenden:

- ( 1 ) Rufen Sie die gemerkte Website auf.
- ( 2 ) Bearbeiten Sie das Lesezeichen erneut.
- ( 3 ) Die Adresse des Lesezeichens wird an einen Dritten per SMS oder MMS gesandt.
- ( 4 ) Lesezeichen löschen.
- ( 5 ) Alle Lesezeichen löschen.
- ( 6 ) Neues Lesezeichen hinzufügen (neue Website)

## **C . Kürzlich besuchte Seiten**

Das Handy zeichnet automatisch einige besuchte Websites auf (Webseitenverlauf)

## **D . Offline-Seiten**

Webseitenadressen speichern.

## **E . Adressen eingeben**

Geben Sie die Adresse der Zielwebseite ein und drücken Sie die Funktionstaste, um zur Webseite zu gelangen.

## **F . Dienst-Posteingang**

Der Netz-Posteingang des Mobiltelefons empfängt öffentliche Informationen zum Telefonnetz.

## **G . Einstellungen**

1. SIM-Karte wählen: Wählen der SIM-Karte mit Internet-Service, die auch auf 'immer fragen' eingestellt ist.
2. Einstellungsspalte bearbeiten :

3. Browse-Option: Festlegen der Wartezeit für das Browsen im Internet und ob Bilder angezeigt werden sollen oder nicht.
4. Einstellung der Dienstinformationen: Empfohlene Informationseinstellungen für den Startdienst; Sie können auch die Dienstinformationseinstellungen auswählen, die Einstellungen der Positivliste, SL-Einstellungen und Erweiterungen der Positivliste.
5. Cache löschen: Mobilen Cache löschen. Löscht unnötige Daten und beschleunigt damit die Netzgeschwindigkeit des Mobiltelefons.
6. Persönliche Daten löschen: Löscht die festgelegten persönlichen Daten.
7. Vertrauenswürdige Zertifikat : Prüfen des Zertifikatnamens.

### **6.2.3 Datenkonto**

Relevante Einstellungen werden auf dem Mobiltelefon ab Werk vorgenommen. Wenn der Anwender das Datenkonto nicht nutzen kann, setzen Sie sich bitte mit dem Netzbetreiber in Verbindung.

- 1 . GSM-Daten : Keine Einstellung erforderlich.
- 2 . GPRS : Wählen Sie GPRS wie „....“ GPRS-Dienst entsprechend der von Ihnen derzeit verwendeten Karte

### **6.3 Scheinwerfer**

Sie können mit dieser Funktion das Handy als Taschenlampe anschalten oder durch Drücken der Taste auf der rechten Seite des Mobiltelefons.

### **6.4 Scheinwerfer-Schlüsselmodus**

1. Schalter kurz drücken: Durch Drücken der Seitentaste können Sie die Taschenlampe an- und ausschalten.
2. Schalter lang drücken: Drücken Sie die Taste auf der rechten Seite lang und halten Sie sie für eine

Sekunde gedrückt, um die Taschenlampe abzuschalten.

## **6.5 Kalender**

Die Funktion wird zum Prüfen von Daten verwendet. Sie können durch die Kalender blättern mit den Pfeilen nach oben, unten, links und rechts Blättern und entsprechend auch durch die Kalenderdaten im oberen Displaybereich.

Verändern und prüfen Sie das Datum durch Drücken der Richtungstasten.

Drücken Sie die linke Funktionstaste (Option), um folgende Funktionen durchzuführen:

Prüfen : Alle Ereignisse prüfen

Alle Prüfen : Prüfen aller hinzugefügter Ereignisse; Sie können auch die Taste OK drücken und 'Neu' wählen, um eine Ereignis hinzuzufügen.

Zusätzliches Ereignis: Einen neue Notiz anlegen.

Ereignis löschen: Eine Notiz löschen.

Auf den festgelegten Tag zeigen : Zeigen Sie auf das richtige Datum, um die Eingabe zu steuern.

Wochenübersicht: Wöchentliche Notizobjekte werden aufgelistet.

Drucken : Das Mobiltelefon kann mit einem Computer über Bluetooth verbunden werden oder mit einem Drucker zum Drucken.

## **6.6 Aufgaben**

Die Funktion wird verwendet, um Notizen wie Termine, Anrufe, Feiertage usw. zu speichern.

Sie können eine Erinnerung durch einen Klingelton des Handys einstellen.

Wählen Sie Termin, Telefonnummer usw., um sie hinzuzufügen und zu Bearbeiten. Drücken Sie dazu die OK-Funktionstaste.

## 6.7 Wecker

Die Funktion wird verwendet, um den Wecker einzustellen.

Drücken Sie die Funktionstaste Wecker, um die Funktion aufzurufen. Sie können maximal fünf Weckzeiten einstellen.

Drücken Sie die Taste unten oder oben, um den Wecker auszuwählen und drücken Sie die Taste Bearbeiten, um die Einstellungen einzugeben.

1. Drücken Sie die linken und rechten Tasten, um den Wecker in der ersten Zeile zu öffnen.
2. Geben Sie die Weckzeit in der zweiten Zeile ein.
3. Klingelmodus : Drücken Sie die Taste links/rechts, um den Klingelmodus auszuwählen: einmal, jeden Tag, benutzerdefiniert. Das Einstellen des Weckers für jeden Wochentag ist erforderlich, wenn der benutzerdefinierte Klingelmodus ausgewählt wurde; der Klingelmodus kann nach Bedarf an- und abgeschaltet werden. Drücken Sie schließlich Fertig stellen, um die Einstellungen zu speichern.
4. Schummerzeit : Einstellen der Schummerzeit auf 1 bis 10 Minuten nach dem Klingeln des Weckers.
5. Weckertyp : Festlegen Art des Wecksignals als Vibration oder Klingeln, nur Klingeln, nur Vibration.

## 6.8 Rechner

Ihr Mobiltelefon enthält einen Rechner mit einfachen Funktionen.

Mit den Richtungstasten können Sie Operationen wie addieren, subtrahieren, multiplizieren und teilen durchführen.

·"#" drücken heißt „."

·Die Navigationstasten stehen für „+ - x ÷ M+ M- MR und MC"

Beim Drücken der Taste OK wird das Ergebnis angezeigt.



**Hinweis** : Die Genauigkeit des Rechners ist aufgrund von Rundungsfehlern begrenzt.

## 6.9 Weltzeituhr

Hier können Sie die aktuelle Zeit von wichtigen Städten auf der Welt anzeigen und sie können ganz nach Bedarf 'andere Städte mit Sommerzeit' wählen.

## 7. EINGABEMETHODE

---

### Zusammenfassung

Das Mobiltelefon unterstützt die Eingabe von intelligentem Deutsch, Zahlen und Symbolen.

### Tastenblock-Definition

Bitte lesen Sie die Erklärungen zur Eingabemethode über die Tastaturdefinition im Status Eingabemethode. Die universelle Tastaturdefinition ist wie folgt festgelegt:

Mittlere Taste: Steht normalerweise für Bestätigung; drücken Sie die mittlere Taste, um das ausgewählte Wort in intelligentem Deutsch zu bestätigen.

Eingabemethode; drücken Sie die Taste, um die 'Option' für die Bearbeitung zu wählen oder

- Linker Softkey: Führt normalerweise die Funktion links unten auf dem Display aus.
- Rechter Softkey: Führt normalerweise die Eingabe oder Löschen aus. Wenn Sie den rechten Softkey lange Zeit gedrückt halten, werden alle Inhalte gelöscht.

- Navigationstasten (Taste oben, unten, links und rechts): Diese Tasten bewegen normalerweise den Cursor oder dienen zur Auswahl von Worten.
- \*-Taste: Dient zur Auswahl von Sonderzeichen bei der Textbearbeitung.
- Zifferntasten (2-9) stehen für die Buchstaben auf jeder Taste.
- Die Nummertasten (1-6) stehen für einen Anschlag auf der Taste in der Anschlag-Eingabemethode.
- #-Taste: Dient dem Umschalten zwischen verschiedenen Eingabemethoden.

### Illustration der Eingabemethode

Deutsche Eingabemethode

Tastendefinitionen für die deutsche Eingabe (Groß- und Kleinbuchstaben) wie unten:

Tastename	Entsprechender deutscher Buchstabe oder Funktion	Erklärung
Zahlentaste 0	0 , leer	
Zahlentaste 1	Sonderzeichen	
Zahlentaste 2	ABC ; abc	
Zahlentaste 3	DEF ; def	
Zahlentaste 4	GHI ; ghi	
Zahlentaste 5	JKL ; jkl	
Zahlentaste 6	MNO ; mno	

Zahlentaste 7	PQRS ; pqrs	
Zahlentaste 8	TUV ; tuv	
Zahlentaste 9	WXYZ ; wxyz	
Taste *	Drücken Sie die Taste *, um das Fenster für die Eingabe von Sonderzeichen aufzurufen	
Taste #:	Eingabemethode wechseln	

### Verwenden des Tastenfelds zur Eingabe

Generelle Bedienung der deutschen Eingabe:

Jede Taste wird für die Eingabe mehrerer Buchstaben verwendet. Drücken Sie die Tasten schnell und wiederholt, bis der gewünschte Buchstabe angezeigt wird.

- Drücken Sie die Taste \*, um ein Sonderzeichen wie etwa ein Satzzeichen einzufügen.
- Wechseln Sie zwischen den Eingabemethoden mit der Taste #.
- Drücken Sie die Taste 0 einmal bei Groß- oder Kleinbuchstaben, wenn sie ein Leerzeichen benötigen.
- Fehler bei der Eingabe löschen Sie mit dem rechten Softkey. Halten Sie den rechten Softkey länger gedrückt, um alles zu löschen.

### Digitale Eingabemethode

Verwenden Sie die Zifferntasten 0-9, um die entsprechenden Ziffern einzugeben.

### Intelligente deutsche Eingabemethode

### **Allgemeine Betriebsreihenfolge:**

Eingabe deutscher Buchstaben : Drücken Sie die Zifferntasten 2-9, um deutsche Wörter einzugeben. Das Mobiltelefon wählt alle möglichen Wortkombinationen entsprechend der eingegebenen Buchstaben aus. Wenn Sie beispielsweise die Taste 2 zweimal drücken, werden verschiedene Vorschläge gemacht wie 'ba', 'ca' usw. Drücken Sie die Tasten links und rechts, um das gewünschte Wort auszuwählen.

Auswahl : Wählen Sie deutsche Worte durch das Verwenden der Taste links und rechts aus und nehmen Sie das Wort mit der Taste OK an. Sie können dann das Wort mit der Taste links und recht auswählen und OK drücken, um es anzunehmen. Mit Löschen machen Sie die Auswahl rückgängig.

- Englische Buchstaben auswählen und eingeben: Mit den Tasten oben und unten blättern sie am Bildschirm; mit der linken und rechten Navigationstasten finden Sie deutsche Worte, die ausgewählt werden sollen und OK wählt deutsche Worte aus.
- Auswahl deutscher Worte anhand von Satz-Assoziation: Die Assoziationseingabe gibt eine Wortassoziation anhand des letzten Wortes wieder. Die Navigationstasten oben und unten dienen dem Blättern am Display, links und rechts findet deutsche Worte, die ausgewählt werden können, und mit der Taste OK wählen sie das Wort aus.
- Deutsche Eingabeworte bearbeiten: Die Navigationstasten links und recht bewegen den Cursor nach links und rechts; die Navigationstasten oben und unten bewegen ihn nach oben und unten; das Drücken von <Löschen> löscht deutsche Worte.

- Eingabemethode wechseln : Drücken Sie die Taste #, um die Eingabemethode bei der Texteingabe zwischen intelligenter deutscher Eingabe, deutschen Groß- und Kleinbuchstaben, deutschen Kleinbuchstaben usw. zu wechseln. Oben links im Bildschirm sehen Sie das entsprechende Symbol.
- Sonderzeichen eingeben : Drücken Sie die Taste \*, um Sonderzeichen einzugeben.

## 8. FEHLERBEHEBUNG

---

Wenn Sie Probleme mit dem Handy haben, werfen Sie bitte einen Blick in die folgende Liste zur 'Fehlerbehebung'. Wenn das Problem nicht gelöst werden kann, wenden Sie sich bitte an einen professionellen Techniker.

<b>Problem</b>	<b>Mögliche Ursache</b>	<b>Mögliche Fehlerbehebung</b>
Anschalten nicht möglich	An-Taste wurde nicht lange genug gedrückt	Drücken Sie die An-Taste drei Sekunden oder länger
	Akku hat wenig Energie	Laden Sie den Akku
	Akku hat schlechten Kontakt	Legen Sie den Akku neu ein oder säubern Sie die Kontaktpunkte auf dem Akku
	SIM-Karte defekt	Prüfen oder ersetzen Sie die SIM-Karte
Ungenügende Standby-Zeit	Schlechte Akkuleistung	Akku ersetzen

Ladefehler	Schlechter Kontakt	Prüfen Sie die Kontakte, ersetzen Sie Steckdose oder Stecker
	Akkuspannung ist zu niedrig	Laden Sie den Akku erst eine halbe Stunde und nehmen Sie ihn dann vom Netz; laden Sie dann erneut
	Akkuversagen	Akku ersetzen
	Modellfehler des Ladegeräts	Durch passendes Ladegerät ersetzen
	Ladegerät kaputt	Ersetzen oder reparieren Sie das Ladegerät
Kein Gespräch möglich	SIM-Kartenfehler	Prüfen oder ersetzen Sie die SIM-Karte
	Fehler beim Wählen	Wählen Sie noch einmal
	Kostenlimits	Wenden Sie sich an den Netzbetreiber
Falscher Tastenaktion	Versehentliche Störung	Nehmen Sie den Akku heraus und legen Sie ihn nach einer Minute wieder ein
Ein Teil der Anrufe erreicht nicht das Ziel	Telefonnummer hat zu viele Stellen	Prüfen Sie die Telefonnummer
	Einstellungsprobleme	Sehen Sie nach, ob die 'Anrufsperrre' aktiviert ist

Kann Kontakte nicht finden	Die SIM-Karte wurde gewechselt	Verwenden Sie die original SIM-Karte
Keine Nummer im Telefonbuch	Einstellungsfehler oder Akkuspannung war zu lange zu niedrig oder wurde sehr lange nicht benutzt	Prüfen Sie, ob ein kompletter Neustart das zurücksetzen kann oder nicht; der Datenverlust kann auch durch zu niedrige Akkuladung über eine lange Zeit verursacht worden sein
PIN-Code-Fehler	Es wurde dreimal der falsche PIN-Code eingegeben	Setzen Sie sich mit Ihrem Netzbetreiber in Verbindung
Codefehler mit Autosperre	Der falsche Code wurde eingegeben	Bitte wenden Sie sich an Ihren Service-Kundenberater
Handy schaltet sich automatisch ab	Akkuladung ist sehr niedrig	Bitte laden Sie den Akku
	Einstellungsfehler	Prüfen Sie, ob das automatische Abschalten aktiviert ist
	Versehentliche Störung	
Kein Klingelton bei eingehendem Anruf	Lautstärke ist auf stumm geschaltet	Stellen Sie wieder eine passende Lautstärke ein