

Pioneer

RDS MEDIA CENTER RECEIVER
AUTORADIO MULTIMEDIA RDS
RICEVITORE MULTIMEDIALE CON RDS
RECEPTOR Y CENTRO DE COMUNICACIONES RDS
RDS-MULTIMEDIA-EMPFÄNGER
RDS MEDIA CENTER ONTVANGER
ЦИФРОВОЙ МЕДИА-РЕСИВЕР

MVH-8300BT

MVH-7300

Installation Manual
Manuel d'installation
Manuale d'installazione
Manual de instalación
Installationsanleitung
Installatiehandleiding
Руководство по установке

English

Français

Italiano

Español

Deutsch

Nederlands

Русский

Connecting the units

! WARNING

- To avoid the risk of accident and the potential violation of applicable laws, no viewing of front seat video should ever occur while the vehicle is being driven.
- In some countries or states the viewing of images on a display inside a vehicle even by persons other than the driver may be illegal. Where such regulations apply, they must be obeyed.

! CAUTION

- **PIONEER does not recommend that you install or service your display yourself. Installing or servicing the product may expose you to risk of electric shock or other hazards. Refer all installation and servicing of your display to authorized Pioneer service personnel.**
- **Secure all wiring with cable clamps or electrical tape. Do not allow any bare wiring to remain exposed.**
- **Do not drill a hole into the engine compartment to connect the yellow lead of the unit to the vehicle battery. Engine vibration may eventually cause the insulation to fail at the point where the wire passes from the passenger compartment into the engine compartment. Take extra care in securing the wire at this point.**
- **Make sure that wires will not interfere with moving parts of the vehicle, such as the gear shift, parking brake or seat sliding mechanism.**
- **Do not shorten any leads. If you do, the protection circuit may fail to work properly.**

! WARNING

LIGHT GREEN LEAD AT POWER CONNECTOR IS DESIGNED TO DETECT PARKED STATUS AND MUST BE CONNECTED TO THE POWER SUPPLY SIDE OF THE PARKING BRAKE SWITCH. IMPROPER CONNECTION OR USE OF THIS LEAD MAY VIOLATE APPLICABLE LAW AND MAY RESULT IN SERIOUS INJURY OR DAMAGE.

Notes

- This unit cannot be installed in a vehicle without ACC (accessory) position on the ignition switch.



ACC position

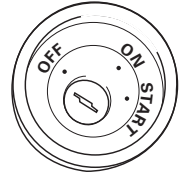

No ACC position

- Use this unit in other than the following conditions could result in fire or malfunction.
 - Vehicles with a 12-volt battery and negative grounding.
 - Speakers with 50 W (output value) and 4 ohm to 8 ohm (impedance value).
- To prevent short-circuit, overheating or malfunction, be sure to follow the directions below.
 - Disconnect the negative terminal of the battery before installation.
 - Secure the wiring with cable clamps or adhesive tape. To protect the wiring, wrap adhesive tape around them where they lie against metal parts.
 - Place all cables away from moving parts, such as gear shift and seat rails.
 - Place all cables away from hot places, such as near the heater outlet.
 - Do not pass the yellow cable through a hole into the engine compartment to connect to a battery.
 - Cover any disconnected cable connectors with insulating tape.
 - Do not shorten any cables.
 - Never cut the insulation of the power cable of this unit in order to share the power to other equipment. Current capacity of the cable is limited.
 - Use a fuse of the rating prescribed.
 - Never wire the speaker negative cable directly to ground.
 - Never band together multiple speaker's negative cables.
- Control signal is output through blue/white cable when this unit is powered on. Connect it to an external power amp's system remote control or the vehicle's auto-antenna relay control terminal (max. 300 mA, 12 V DC). If the vehicle is equipped with a glass antenna, connect it to the antenna booster power supply terminal.

Connecting the units

- Never connect blue/white cable to external power amp's power terminal. Also, never connect it to the power terminal of the auto antenna. Otherwise, battery drain or malfunction may result.
- Black cable is ground. This cable and other product's ground cable (especially, high-current products such as power amp) must be wired separately. Otherwise, fire or malfunction may result if they are accidentally detached.

Connecting the units

Connecting the power cord

Note:

Depending on the kind of vehicle, the function of 2* and 4* may be different. In this case, be sure to connect 1* to 4* and 3* to 2*.

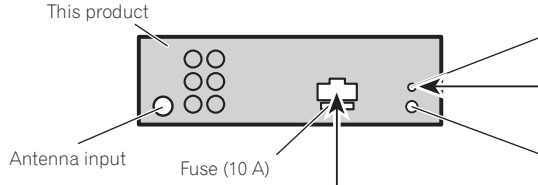
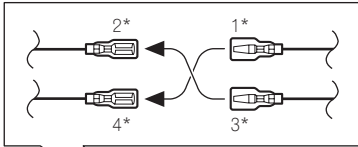

Connect leads of the same color to each other.

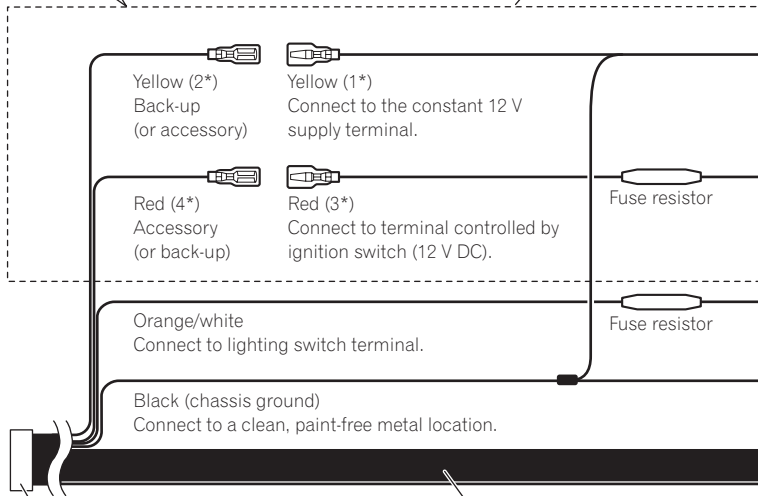

ISO connector

Note:

In some vehicles, the ISO connector may be divided into two. In this case, be sure to connect to both connectors.

Speaker leads

- White: Front left ⊕
- White/black: Front left ⊖
- Gray: Front right ⊕
- Gray/black: Front right ⊖
- Green: Rear left ⊕ or subwoofer ⊕
- Green/black: Rear left ⊖ or subwoofer ⊖
- Violet: Rear right ⊕ or subwoofer ⊕
- Violet/black: Rear right ⊖ or subwoofer ⊖

Connecting the units

Microphone input
(MVH-8300BT only)

4 m



Microphone
(MVH-8300BT only)

Wired remote input
Hard-wired remote control
adaptor can be connected (sold
separately).

Yellow/black

If you use equipment with Mute function, wire this lead to the Audio Mute lead on that piece of equipment. If not, keep the Audio Mute lead free of any connections.

Connection method



1. Clamp the lead.

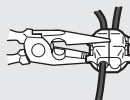

2. Clamp firmly with
needle-nosed pliers.

Note:

- The position of the parking brake switch depends on the vehicle model. For details, consult the vehicle Owner's Manual or dealer.

Light green

Used to detect the ON/OFF status of the parking brake. This lead must be connected to the power supply side of the parking brake switch.

Blue/white
Connect to system control terminal of the power
amp (max. 300 mA 12 V DC).

Blue/white (5*)

Blue/white (6*)

Connect to auto-antenna relay control terminal
(max. 300 mA 12 V DC).

The pin position of the ISO
connector will differ depending
on the type of vehicle. Connect
5* and 6* when Pin 5 is an
antenna control type. In other
types of vehicles, never connect
5* and 6*.

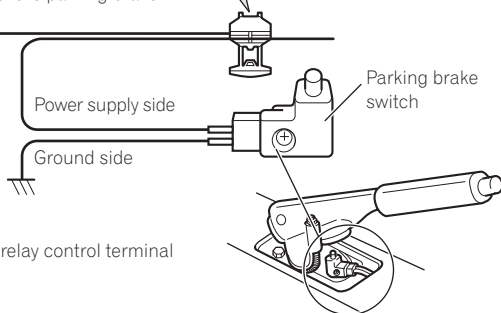

Notes:

- Change the initial setting of this unit (refer to the Operation Manual). The subwoofer output of this unit is monaural.
- When using a subwoofer of 70 W (2 Ω), be sure to connect with Violet and Violet/black leads of this unit. Do not connect anything to Green and Green/black leads.

Connecting the units

When connecting to separately sold power amp

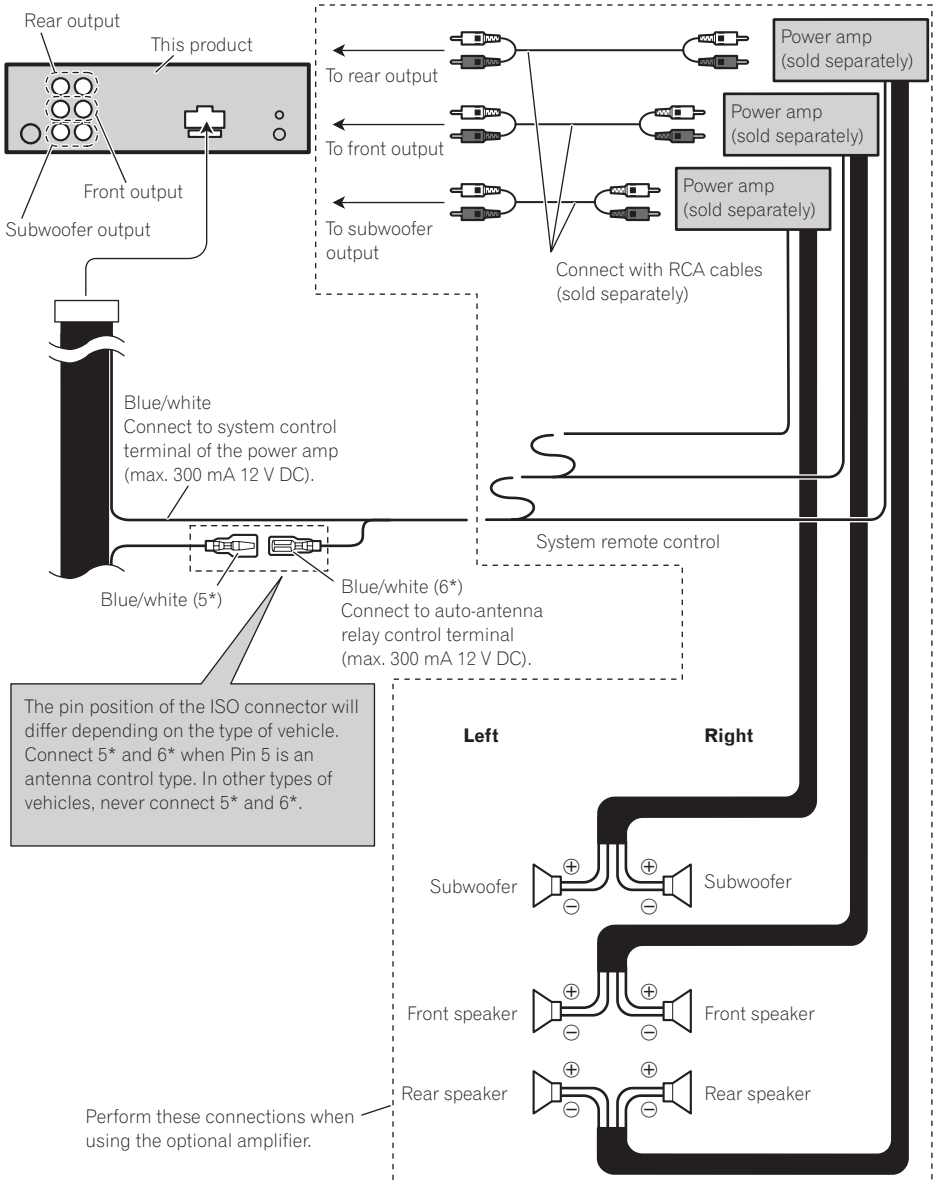

Installation

Notes

- Check all connections and systems before final installation.
- Do not use unauthorized parts. The use of unauthorized parts may cause malfunctions.
- Consult with your dealer if installation requires drilling of holes or other modifications of the vehicle.
- Do not install this unit where:
 - it may interfere with operation of the vehicle.
 - it may cause injury to a passenger as a result of a sudden stop.
- Install this unit away from hot places such as near the heater outlet.
- Optimum performance is obtained when the unit is installed at an angle of less than 60°.

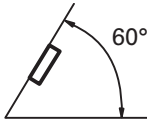

- When installing, to ensure proper heat dispersal when using this unit, make sure you leave ample space behind the rear panel and wrap any loose cables so they are not blocking the vents.

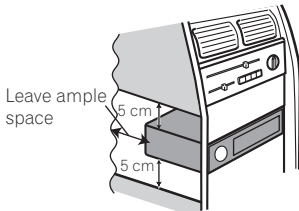

Installation with the mounting sleeve

- Use commercially available parts when installing.

1. Insert the mounting sleeve into the dashboard.

For installation in shallow spaces, use the supplied mounting sleeve. If there is enough space, use the mounting sleeve that came with the vehicle.

2. Secure the mounting sleeve by using a screwdriver to bend the metal tabs (90°) into place.

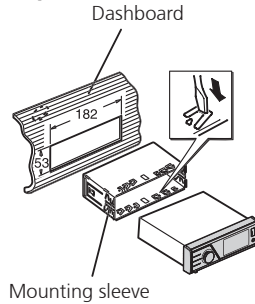

3. Install the unit as illustrated.

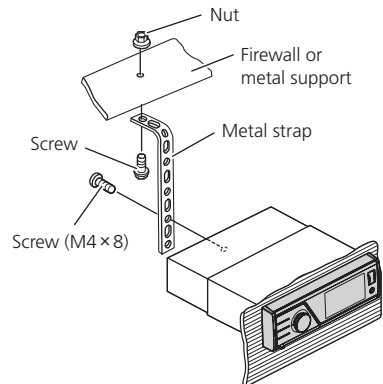

- Make sure that the unit is installed securely in place. An unstable installation may cause skipping or other malfunctions.

Installation

Removing the unit

1. **Press the detach button to release the front panel.**
 - Refer to the Operation Manual about how to release the front panel.
2. **Insert the supplied extraction keys into both sides of the unit until they click into place.**
3. **Pull the unit out of the dashboard.**

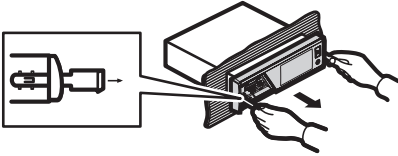

Installing the microphone (MVH-8300BT only)

Install the microphone in a position and orientation that will enable it to pick up the voice of the person operating the system.

⚠ CAUTION

It is extremely dangerous to allow the microphone lead to become wound around the steering column or gear shift. Be sure to install the unit in such a way that it will not obstruct driving.

When installing the microphone on the sun visor

1. **Install the microphone on the microphone clip.**

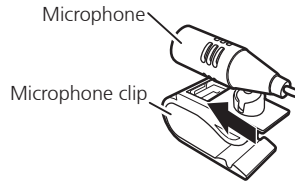

2. **Install the microphone clip on the sun visor.**

- With the sun visor up, install the microphone clip. (Lowering the sun visor reduces the voice recognition rate.)

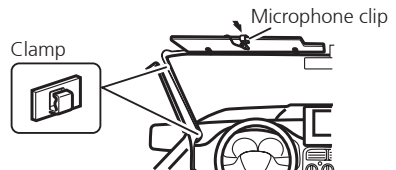

- Use separately sold clamps to secure the lead where necessary inside the vehicle.

Installation

When installing the microphone on the steering column

1. Install the microphone on the microphone clip.

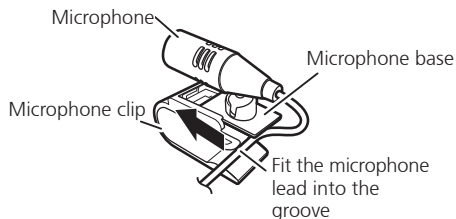

- Microphone can be installed without using microphone clip. In this case, detach the microphone base from the microphone clip. To detach the microphone base from microphone clip, slide the microphone base.

2. Install the microphone clip on the steering column.

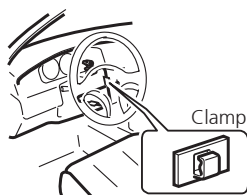
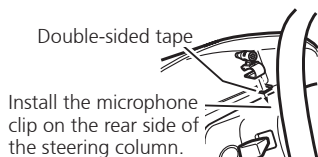

- Use separately sold clamps to secure the lead where necessary inside the vehicle.

Adjusting the microphone angle

The microphone angle can be adjusted.



Raccordements des appareils

⚠ AVERTISSEMENT

- Pour éviter le risque d'accident et une violation potentielle des lois applicables, l'écran du siège avant ne doit en aucun cas être regardé pendant la conduite du véhicule.
- Dans certains états ou pays, il peut être illégal même pour des personnes autres que le conducteur de regarder des images sur un écran à l'intérieur d'un véhicule. Lorsque ces réglementations s'appliquent, elles doivent être respectées.

⚠ ATTENTION

- **PIONEER ne vous recommande pas d'installer ou d'entretenir vous-même cet écran, car ces travaux peuvent présenter un risque d'électrocution ou d'autres dangers. Confiez tous les travaux d'installation et d'entretien de votre écran à un personnel de service Pioneer agréé.**
- Immobilisez toutes les câblages avec des serre-fils ou du ruban isolant. Ne laissez aucun conducteur à nu.
- Ne forez pas un orifice vers le compartiment du moteur afin de raccorder le fil jaune de l'appareil sur la batterie du véhicule car les vibrations du moteur pourraient à la longue abîmer l'isolation du fil au point de passage entre l'habitable et le compartiment du moteur. Veillez tout particulièrement à bien immobiliser le fil à ce point.
- Assurez-vous que les câblages ne font pas obstacle aux pièces mobiles du véhicule, telles que le levier des vitesses, le frein à main ou le mécanisme de coulissement des sièges.
- Ne raccourcissez pas les fils car le circuit de protection ne fonctionnerait plus correctement.

⚠ AVERTISSEMENT

LE FIL VERT CLAIR SUR LE CONNECTEUR D'ALIMENTATION A POUR BUT DE DETECTER L'ETAT DE STATIONNEMENT DU VEHICULE ET DOIT ETRE CONNECTE AU COTE ALIMENTATION DU COMMUTATEUR DU FREIN A MAIN. UNE CONNEXION OU UNE UTILISATION INCORRECTE DE CE FIL PEUT VIOLER LA LOI APPLICABLE ET PEUT ENTRAÎNER DES BLESSURES GRAVES OU DES DOMMAGES SERIEUX.

Remarques

- Cet appareil ne peut pas être installé dans un véhicule dont le contacteur d'allumage ne possède pas de position ACC (accessoire).



Position ACC

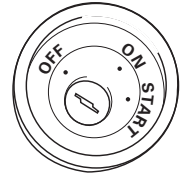

Pas de Position ACC

- Utiliser cet appareil dans d'autres conditions que les conditions suivantes peut entraîner un incendie ou un mauvais fonctionnement.
 - Véhicule avec une batterie de 12 volts et une mise à la masse négative.
 - Enceintes de 50 W (valeur de sortie) et de 4 ohms à 8 ohms (valeur d'impédance).
- Pour éviter tout court-circuit, surchauffe ou mauvais fonctionnement, assurez-vous de suivre les instructions ci-dessous.
 - Déconnectez la borne négative de la batterie avant l'installation.
 - Fixez solidement les câbles avec des serre-câbles ou du ruban adhésif. Pour protéger le câblage, entourez-le de ruban adhésif à l'endroit où il est en contact avec des pièces métalliques.
 - Tenez tous les câbles à l'écart des parties mobiles, telles que le levier de vitesse et les rails des sièges.
 - Tenez tous les câbles à l'écart des endroits chauds, tels que les sorties du chauffage.
 - Ne faites pas passer le câble jaune par un trou dans le compartiment du moteur pour le connecter à la batterie.
 - Recouvrez tous les câbles non connectés avec du ruban isolant.
 - Ne raccourcissez aucun câble.
 - Ne coupez jamais l'isolant du câble d'alimentation de cet appareil afin partager l'alimentation avec un autre appareil. La capacité électrique du câble est limitée.
 - Utilisez un fusible de la valeur donnée.
 - Ne connectez jamais le câble négatif des enceintes directement à la masse.
 - N'attachez jamais ensemble plusieurs câbles négatifs de plusieurs enceintes.

Raccordements des appareils

- Le signal de commande est sorti par le câble bleu/blanc quand cet appareil est sous tension. Connectez-le à la télécommande d'un système d'amplification extérieur ou à la prise de commande du contrôle de relais de l'antenne automatique (max. 300 mA, 12 V CC). Si le véhicule est équipée d'une antenne de vitre, connectez-la à la prise d'alimentation de l'amplificateur d'antenne.
- Ne connectez jamais le câble bleu/blanc à la prise d'alimentation d'un amplificateur extérieur. Et ne le connectez pas à la prise d'alimentation de l'antenne automatique. Sinon, la batterie risque de se décharger ou un mauvais fonctionnement peut se produire.
- Le câble noir est pour la masse. Ce câble et les câbles de masse des autres produits (en particulier les appareils à haute intensité tels que les amplificateurs) doivent être câblés séparément. Sinon, ils peuvent entraîner un incendie ou un mauvais fonctionnement s'ils se détachent.

Raccordements des appareils

Branchement du cordon d'alimentation

Remarque:

En fonction du type de véhicule, la fonction de 2* et de 4* peut différer. Dans ce cas, assurez-vous de connecter 1* à 4* et 3* à 2*.

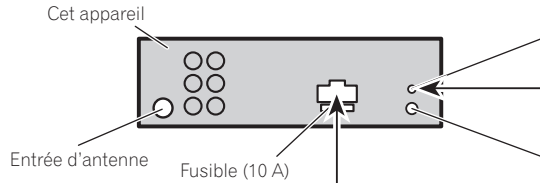
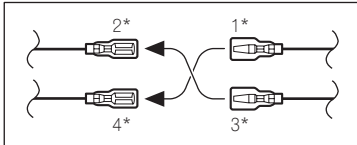

Connectez les câbles de la même couleur les uns aux autres.

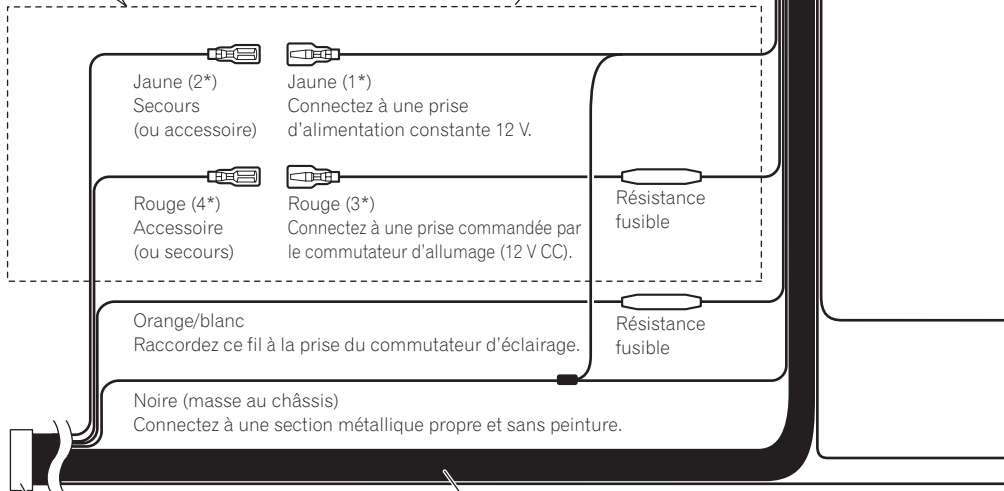

Connecteur ISO

Remarque:

Dans certains véhicule, le connecteur ISO peut être divisé en deux. Dans ce cas, assurez-vous de faire la connexion aux deux connecteurs.

Câbles d'enceinte

- Blanc: Avant gauche ⊕
- Blanc/noir: Avant gauche ⊖
- Gris: Avant droit ⊕
- Gris/noir: Avant droit ⊖
- Vert: Arrière gauche ⊕ ou caisson de grave ⊕
- Vert/noir: Arrière gauche ⊖ ou caisson de grave ⊖
- Violet: Arrière droit ⊕ ou caisson de grave ⊕
- Violet/noir: Arrière droit ⊖ ou caisson de grave ⊖

Raccordements des appareils

Entrée microphone
(MVH-8300BT seulement)

4 m

Microphone
(MVH-8300BT seulement)

Entrée pour télécommande câblée
Un adaptateur de télécommande câblée peut être connecté à cette prise (vendu séparément).

Jaune/noir

Si vous utilisez un équipement avec une fonction de mise en sourdine, raccordez ce conducteur au conducteur de mise en sourdine audio de cet équipement. Sinon, laissez le conducteur de mise en sourdine audio non raccordé.

Méthode de connexion



1. Serrez le conducteur.

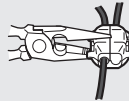

2. Serrez fermement avec une pince à mâchoires pointues.

Remarque:

- La position du contacteur de frein à main dépend du modèle de véhicule. Pour les détails, consultez le manuel de l'utilisateur du véhicule ou un concessionnaire.

Vert clair

Utilisé pour détecter l'état ON/OFF du frein à main.
Ce fil doit être raccordé sur l'alimentation du contacteur de frein à main.

Bleu/blanc

Connectez à la prise de commande du système de l'amplificateur de puissance (max. 300 mA 12 V CC).

Côté alimentation

Côté mise à terre

Contacteur de frein à main

Bleu/blanc (5*)

Bleu/blanc (6*)

Connectez à la prise du contrôle de relais de l'antenne automatique (max. 300 mA, 12 V CC).

La position des broches du connecteur ISO diffère en fonction du type de véhicule. Connectez 5* et 6* quand la broche 5 correspond à la commande de l'antenne. Dans les autres cas, ne connectez jamais 5* et 6*.

Remarques:

- Change le réglage initial de cet appareil (reportez-vous au mode d'emploi). La sortie de caisson de grave de cet appareil est monophonique.
- Lors de l'utilisation d'un caisson de grave de 70 W (2 Ω), assurez-vous de le raccorder aux câbles Violet et Violet/noir de cet appareil. Ne connectez rien aux câbles Vert et Vert/noir.

Raccordements des appareils

Raccordements à un amplificateur de puissance vendu séparément

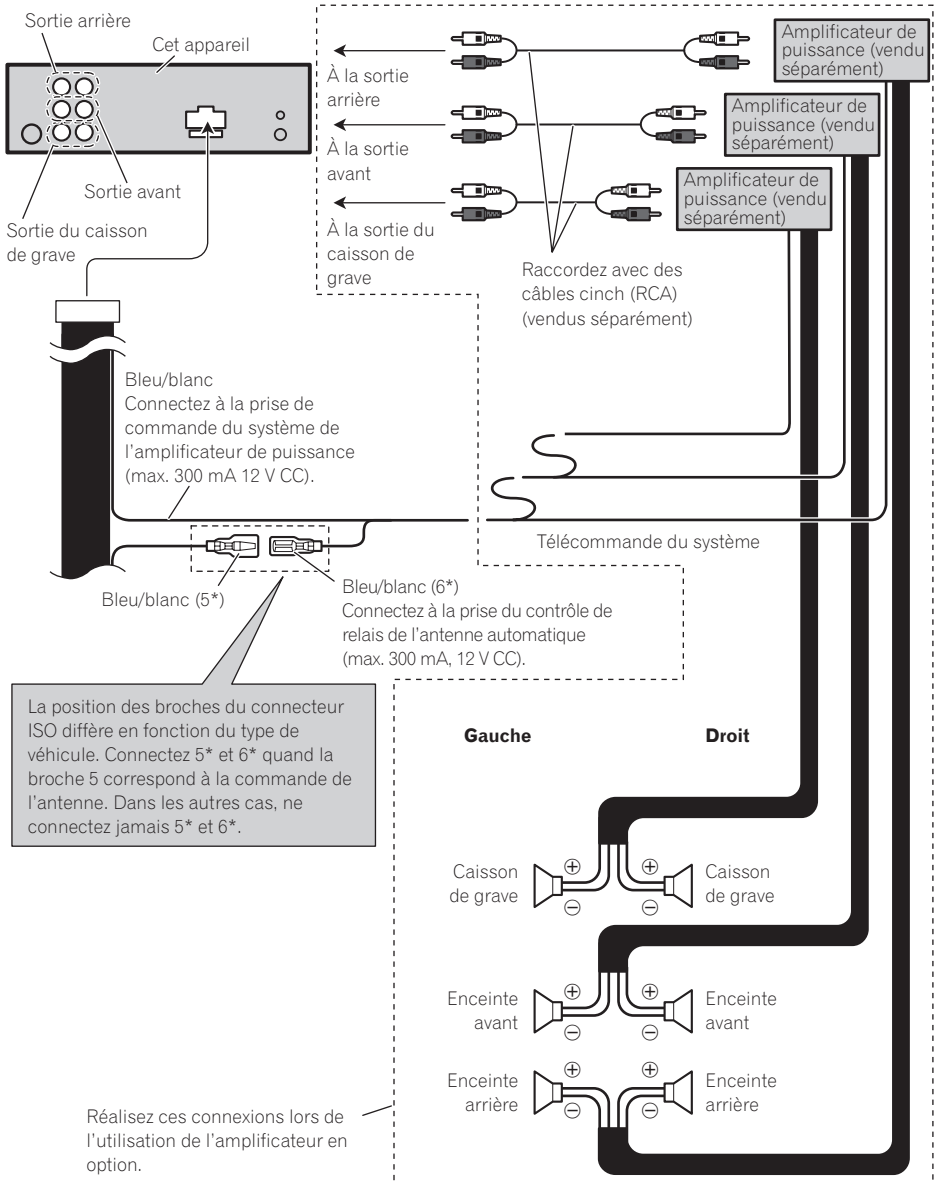

Installation

Remarques

- Vérifiez toutes les connexions et tous les systèmes avant l'installation finale.
- N'utilisez aucune pièce non autorisée. L'utilisation de pièces non autorisées peut causer un mauvais fonctionnement.
- Consultez votre revendeur si l'installation nécessite que vous perciez des trous ou effectuez d'autres modifications du véhicule.
- N'installez pas l'appareil dans un endroit où:
 - il peut gêner la conduite du véhicule.
 - il peut causer des blessures à un passager à la suite d'un arrêt brutal.
- Installez cet appareil à l'écart des endroits chauds tels que près de la sortie du chauffage.
- Des performances optimales peuvent être obtenues quand l'appareil est installé avec un angle de moins de 60°.

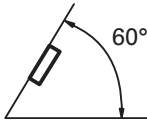

- Lors de l'installation de l'appareil, laissez suffisamment d'espace derrière le panneau arrière pour permettre une dissipation correcte de la chaleur et pliez tout câble gênant de façon qu'il n'obstrue pas les orifices de ventilation.

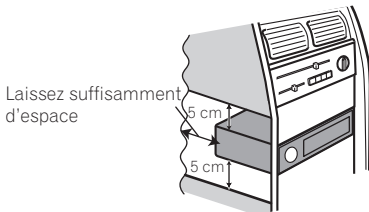

Installation avec le manchon de montage

- Utilisez des pièces disponibles dans le commerce lors de l'installation.

1. Insérez le manchon de montage dans le tableau de bord.

Lors de l'installation de cet appareil dans un espace peu profond, utilisez le manchon de montage fourni. Si l'espace est suffisant, utilisez le manchon de montage fourni avec le véhicule.

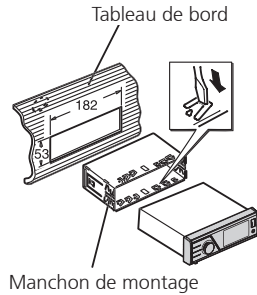

2. Fixez le manchon de montage en utilisant un tournevis pour courber les pattes métalliques (90°) en place.

3. Installez l'appareil comme indiqué sur la figure.

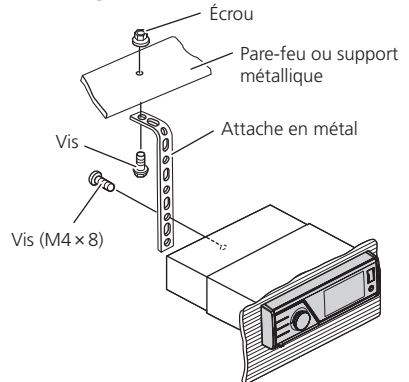

- Assurez-vous que l'appareil est correctement mis en place. Toute installation instable peut entraîner des sauts ou autres dysfonctionnements.

Installation

Enlèvement de l'appareil

1. **Appuyez sur le bouton de détachement pour détacher le panneau avant.**
 - Reportez-vous au mode d'emploi pour savoir comme retirer le panneau avant.
2. **Insérez les clés d'extraction fournies dans les deux côtés de l'appareil jusqu'à ce qu'elles s'enclenchent en place.**
3. **Tirez l'appareil hors du tableau de bord.**

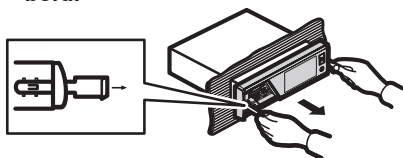

Installation du microphone (MVH-8300BT seulement)

Installez et orientez le microphone à un endroit où il pourra bien capter la voix de la personne qui commande le système par la voix.

⚠ ATTENTION

Une situation très dangereuse pourrait se présenter si le fil du microphone devait s'enrouler autour de la colonne de direction ou du levier de vitesses. Veillez à acheminer le fil de manière qu'il ne fasse pas obstacle à la conduite.

Installation du microphone sur le pare-soleil

1. **Fixez le microphone sur l'attache du microphone.**

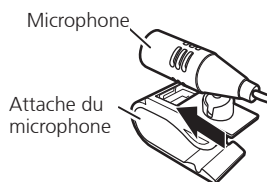

2. **Fixez l'attache du microphone sur le pare-soleil.**

- Le pare-soleil étant relevé, fixez l'attache du microphone. (Le taux de reconnaissance vocale diminue quand le pare-soleil est abaissé.)

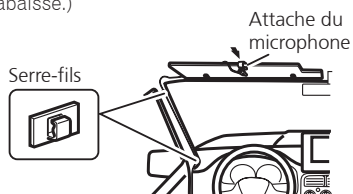

- Utilisez des serre-fils vendus séparément pour fixer le fil conducteur aux endroits nécessaires dans le véhicule.

Installation

Installation du microphone sur la colonne de direction

1. Fixez le microphone sur l'attache du microphone.

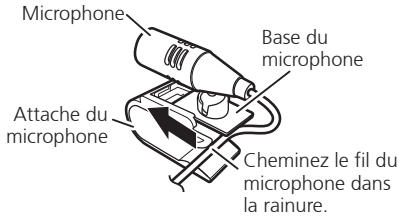

- Le microphone peut être installé sans utiliser l'attache du microphone. Dans ce cas, détachez la base du microphone de l'attache. Pour détacher la base du microphone de l'attache, faites glisser la base du microphone.

2. Fixez l'attache du microphone sur la colonne de direction.

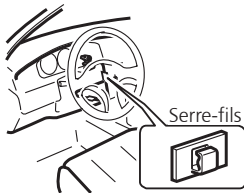

- Utilisez des serre-fils vendus séparément pour fixer le fil conducteur aux endroits nécessaires dans le véhicule.

Ajustement de l'angle du microphone

L'angle du microphone peut être ajusté.



Collegamento delle unità

! AVVERTENZA

- Per evitare il rischio di incidenti e la potenziale violazione della normativa applicabile, la visione dei video dal sedile anteriore è vietata mentre il veicolo è in movimento.
- In alcuni Stati o Paesi la visione di immagini su un display installato all'interno di un veicolo, anche da parte di persone diverse dal conducente, potrebbe essere illegale. Se sono in vigore norme di questo tipo, è necessario osservarle scrupolosamente.

! PRECAUZIONE

- **PIONEER non raccomanda di installare o riparare personalmente lo schermo. L'installazione o la manutenzione del prodotto può esporre al rischio di scosse elettriche o altri pericoli. Per tutti gli interventi di installazione e manutenzione rivolgersi a personale tecnico autorizzato Pioneer.**
- **Fissare tutti i fili con morsetti cavo o nastro isolante. Non lasciare esposto alcun filo nudo.**
- **Non trapanare un foro nel comparto motore per collegare il cavo giallo dell'unità alla batteria del veicolo. Le vibrazioni del motore possono a lungo andare danneggiare l'isolante nel punto dove il filo passa dall'abitacolo al comparto motore. Fare particolare attenzione quando si fissa il filo in questo punto.**
- **Assicurarsi che i fili non interferiscano con le parti mobili del veicolo, come la leva del cambio, il freno a mano o il meccanismo di scorrimento dei sedili.**
- **Non accorciare alcun cavo. Altrimenti il circuito di protezione può non funzionare correttamente.**

! AVVERTENZA

IL FILO DI COLORE VERDE CHIARO SUL CONNETTORE DI ALIMENTAZIONE È PROGETTATO PER RILEVARE LA CONDIZIONE DI STAZIONAMENTO E DEVE ESSERE COLLEGATO AL LATO ALIMENTAZIONE DELL'INTERRUTTORE DEL FRENO A MANO. IL COLLEGAMENTO O L'USO NON CORRETTO DI QUESTO FILO POTREBBE RAPPRESENTARE UNA VIOLAZIONE DELLA NORMATIVA APPLICABILE E PROVOCARE DANNI O LESIONI GRAVI.

Note

- Questa unità non può essere installata nei veicoli il cui blocco della chiave di accensione non è provvisto della posizione ACC (accessori).



Posizione ACC

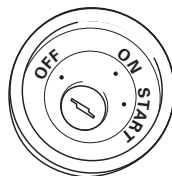

Assenza di posizione ACC

- L'impiego dell'unità in condizioni diverse dalle seguenti potrebbe dar luogo a incendi o malfunzionamenti:
 - Veicoli provvisti di batteria da 12 V con messa a terra sul negativo.
 - Altoparlanti da 50 W (uscita) e da 4 ohm a 8 ohm (impedenza).
- Per impedire il verificarsi di cortocircuiti, di surriscaldamento o di malfunzionamenti raccomandiamo di osservare le seguenti istruzioni.
 - Prima di procedere con l'installazione scollegate il terminale negativo della batteria.
 - Bloccate i cavi con apposite fascette o con del nastro adesivo. Per proteggere i cavi che scorrono contro le parti metalliche del veicolo avvolgeteli inoltre con del nastro adesivo.
 - Allontanate tutti i cavi da qualsiasi parte in movimento quali, ad esempio, la leva del cambio e le guide dei sedili.
 - Allontanate tutti i cavi da punti ad elevata temperatura quali, ad esempio, gli effusori del sistema di riscaldamento del veicolo.
 - Per collegare il cavo giallo alla batteria non fateelo passare per un foro ricavato nella struttura di separazione dal vano del motore.
 - Proteggete con del nastro adesivo tutti i connettori non usati.
 - Non accorciate alcun cavo di collegamento.
 - Non tagliate la guaina d'isolamento del cavo di alimentazione di questa unità in modo da prelevare corrente per alimentare altri apparecchi. La capacità di corrente di questo cavo è infatti limitata.
 - Usate solo un fusibile della capacità prescritta.
 - Non collegate mai direttamente a terra il cavo negativo degli altoparlanti.
 - Non raggruppate fra loro il cavo negativo di più altoparlanti.

Collegamento delle unità

- Quando l'unità è accesa il segnale di controllo è posto in uscita attraverso il cavo blu/bianco. Collegatelo al telecomando di un amplificatore di potenza esterno o al terminale di controllo del relé dell'antenna automatica del veicolo (massimo 300 mA e 12 V CC). Se il veicolo è provvisto di un'antenna a vetro collegatela al terminale di alimentazione del relativo booster.
- Non collegate il cavo blu/bianco al terminale di alimentazione dell'amplificatore di potenza esterno. Non collegatelo inoltre al terminale di alimentazione dell'antenna. In caso contrario la batteria si scaricherebbe oppure si potrebbero verificare dei malfunzionamenti.
- Il cavo nero va usato solo per la messa a terra. Questo cavo e il cavo di messa a terra di altri apparecchi (in particolare quelli ad alta corrente quali gli amplificatori di potenza) devono essere collegati separatamente. In caso contrario, qualora si scolleghino accidentalmente, si potrebbero verificare incendi o malfunzionamenti.

Collegamento delle unità

Collegamento del cavo di alimentazione

Nota:

A seconda del tipo di veicolo la funzione di 2* e di 4* potrebbe differire. In tal caso collegare 1* a 4* e 3* a 2*.

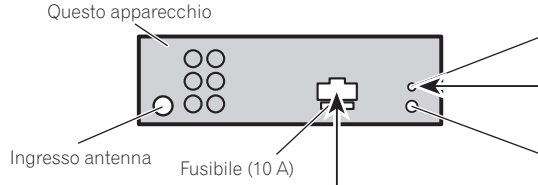
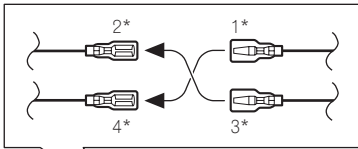

Collegare fra loro i cavi di uguale colore.

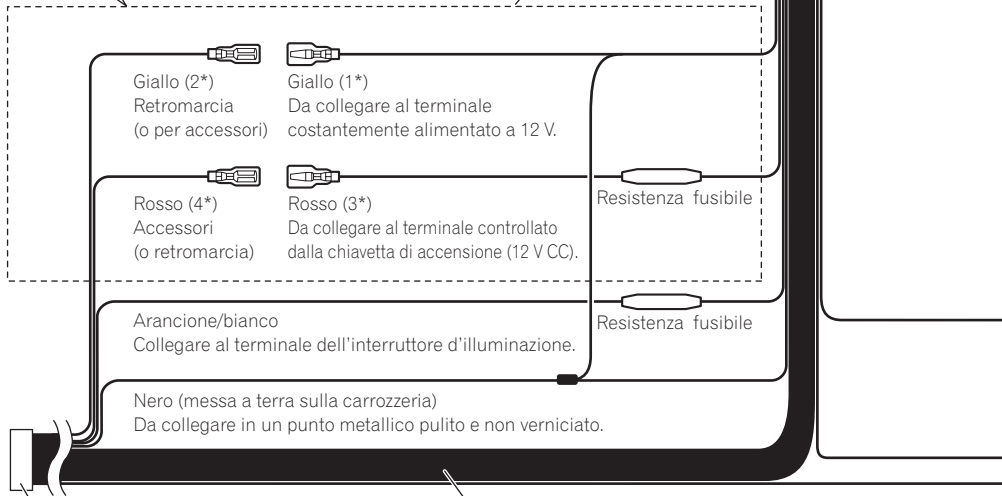

Connettore ISO

Nota:

In alcuni veicoli il connettore ISO potrebbe essere separato in due. In tal caso è necessario collegare entrambi.

Cavi altoparlanti

- Bianco: Anteriore sinistro ⊕
- Bianco/nero: Anteriore sinistro ⊖
- Grigio: Anteriore destro ⊕
- Grigio/nero: Anteriore destro ⊖
- Verde: Posteriore sinistro ⊕ o subwoofer ⊕
- Verde/nero: Posteriore sinistro ⊖ o subwoofer ⊖
- Viola: Posteriore destro ⊕ o subwoofer ⊕
- Viola/nero: Posteriore destro ⊖ o subwoofer ⊖

Collegamento delle unità

Ingresso microfono
(solo MVH-8300BT)

4 m

Microfono
(solo MVH-8300BT)

Ingresso per telecomando a filo
Qui si collega mediante cavo
l'adattatore per telecomando
(venduto a parte).

Giallo/nero

In caso d'uso di un apparecchio provvisto della funzione di silenziamento, questo cavo deve essere collegato al corrispondente cavo di silenziamento audio dell'apparecchio stesso. Qualora non si desideri eseguire questo collegamento si raccomanda di mantenere questo cavo completamente libero.

Metodo di collegamento



1. Fissare il cavo.

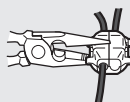

2. Fissare saldamente
con pinze a punta.

Nota:

- La posizione dell'interruttore freno a mano dipende dal modello di veicolo. Per dettagli consultare il manuale del veicolo o il concessionario.

Luce verde

Usato per individuare lo stato attivato (ON)/disattivato (OFF) del freno a mano. Questo cavo deve essere collegato al lato alimentazione dell'interruttore freno a mano.

Blu/bianco
Da collegare al terminale di controllo di sistema dell'amplificatore di potenza (massimo 300 mA 12 V CC).

Blu/bianco (5*)

Blu/bianco (6*)

Da collegare al terminale di controllo del relé dell'antenna automatica (massimo 300 mA 12 V CC).

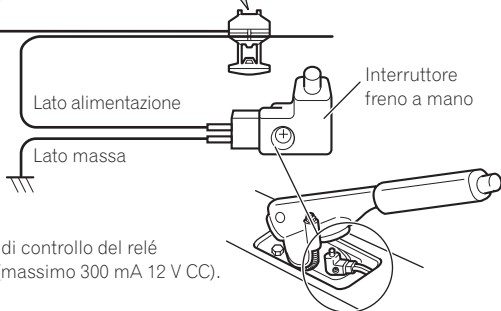

La posizione dei contatti del connettore ISO può differire in funzione del tipo di veicolo. Collegare 5* e 6* qualora il contatto 5 sia del tipo per controllo dell'antenna. In altri tipi di veicolo 5* e 6* non devono mai essere collegati.

Nota:

- Cambiare l'impostazione iniziale di questa unità (far riferimento al manuale d'istruzioni). L'uscita subwoofer di questa unità è di tipo mono.
- Se s'impiega un subwoofer da 70 W (2 Ω) è necessario collegarlo con i cavi viola e viola/nero di questa unità. Nulla deve invece essere collegato con i cavi verde e verde/nero.

Collegamento delle unità

Collegamento ad un amplificatore venduto a parte

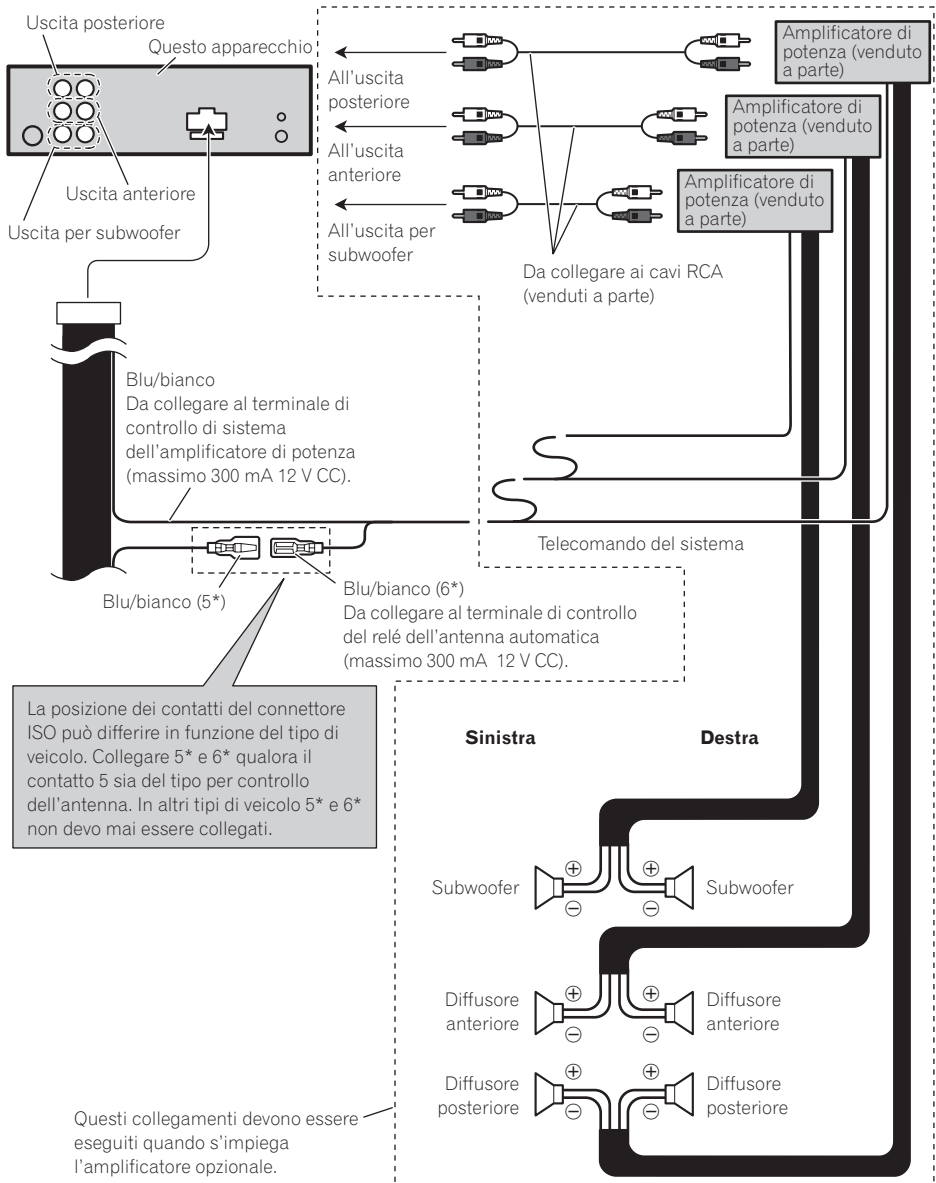

Installazione

Note

- Prima dell'installazione finale vi raccomandiamo di verificare tutti i sistemi coinvolti e le relative connessioni.
- Non fate mai uso di parti non autorizzate. Esse potrebbero infatti dar luogo a malfunzionamenti.
- Qualora l'installazione richieda l'esecuzione di fori oppure di modifiche al veicolo, rivolgetevi innanzi tutto al vostro rivenditore.
- Non installate questa unità ove:
 - possa interferire con la guida del veicolo.
 - possa causare il ferimento dei passeggeri in caso di brusca frenata.
- Installate pertanto l'unità lontano dai punti ad elevata temperatura quali, ad esempio, gli effusori del sistema di riscaldamento del veicolo.
- Le prestazioni migliori si ottengono quando s'installa l'unità secondo un angolo di ampiezza inferiore a 60°.

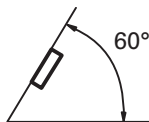

- Per assicurare un'adeguata dispersione del calore dell'apparecchio nel corso del suo utilizzo, durante l'installazione si raccomanda di lasciare ampio spazio dietro il pannello posteriore e di avvolgere i cavi allentati affinché non ostruiscano le bocche di ventilazione.

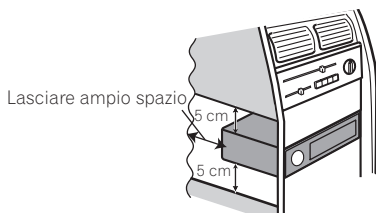

Installazione con il supporto di montaggio

- Durante l'installazione utilizzare componenti disponibili in commercio.

1. Inserire il supporto di montaggio nel cruscotto.

Se l'unità viene installata in uno spazio poco profondo, utilizzare il supporto di montaggio fornito in dotazione. Se dietro l'unità vi è spazio sufficiente, utilizzare il supporto di montaggio già predisposto con il veicolo.

2. Assicurare il supporto di montaggio utilizzando un cacciavite per piegare le linguette metalliche (90°) in posizione.

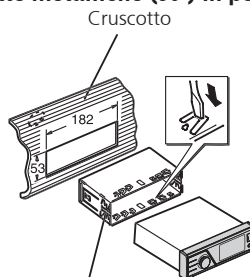

Supporto di montaggio

3. Installare l'unità come illustrato.

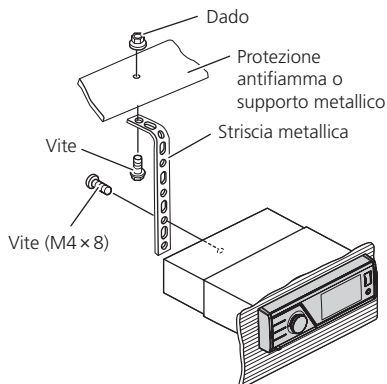

- Accertarsi che l'unità sia installata saldamente in posizione. Un'installazione instabile potrebbe causare salti audio o altri malfunzionamenti.

Installazione

Rimozione dell'unità

- 1. Premere il tasto di rimozione per sbloccare il pannello anteriore.**
 - Per istruzioni sullo sblocco del pannello anteriore si prega di vedere il manuale d'uso.
- 2. Inserire le chiavi di estrazione, fornite in dotazione, in entrambi i lati dell'unità fino a che non scattano in posizione.**
- 3. Estrarre l'unità dal cruscotto.**

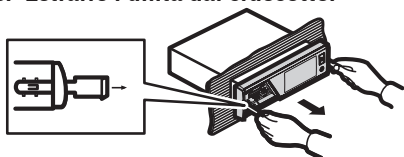

Installazione del microfono (solo MVH-8300BT)

Installare il microfono in una posizione e con un orientamento che permettano una buona captazione della voce della persona che controlla il sistema di navigazione tramite la voce.

! PRECAUZIONE

È estremamente pericoloso lasciare che il cavo del microfono si impigli nella colonna dello sterzo o nella leva del cambio. Assicurarsi di installare l'unità in modo tale da non ostacolare la guida.

Quando si installa il microfono sull'aletta parasole

- 1. Installare il microfono sul gancio microfono.**

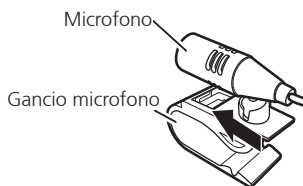

- 2. Installare il gancio microfono sull'aletta parasole.**

- Installare il gancio microfono tenendo l'aletta parasole alzata. (Abbassando l'aletta parasole si riduce il tasso di riconoscimento dei comandi vocali.)

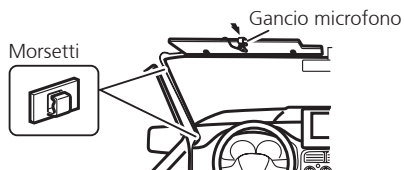

- Usare dei morsetti (da reperire in commercio) per fissare il cavo nei punti necessari all'interno del veicolo.

Installazione

Quando si installa il microfono sulla colonna dello sterzo

1. Installare il microfono sul gancio microfono.

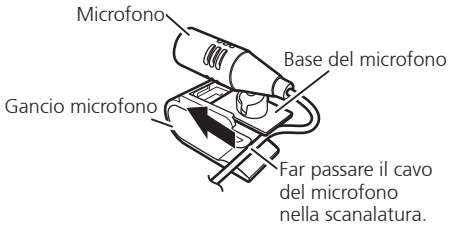

- Il microfono può essere installato anche senza usare l'apposito gancio. In tal caso occorre rimuovere la base da quest'ultimo semplicemente facendola scorrere.

2. Installare il gancio microfono sulla colonna dello sterzo.

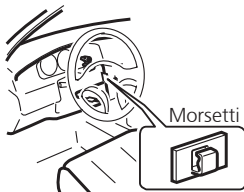
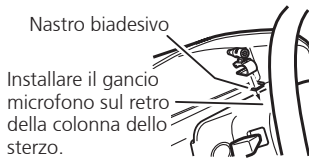

- Usare dei morsetti (da reperire in commercio) per fissare il cavo nei punti necessari all'interno del veicolo.

Regolazione dell'angolo del microfono

L'angolo del microfono è regolabile.



Conexión de las unidades

⚠ ADVERTENCIA

- Para evitar el riesgo de accidentes y la posible violación de las leyes pertinentes, no se debe nunca visualizar el vídeo en el asiento delantero mientras se esté conduciendo el vehículo.
- En algunos países o estados, puede ser ilícita la visualización de imágenes en un display dentro de un vehículo, incluso por otras personas que no sean el conductor. Se deben respetar estas normas en los casos en que resulten aplicables.

⚠ PRECAUCIÓN

- **PIONEER no recomienda que sea usted mismo quien instale o revise su pantalla. La instalación o revisión del producto puede exponerle a descargas eléctricas u otros peligros. Solicite que todos los trabajos de instalación y revisión de su pantalla los realice el personal de servicio Pioneer autorizado.**
- **Asegure todo el cableado con abrazaderas de cables o cinta para usos eléctricos. No permita que el cableado pelado permanezca expuesto.**
- **No taladre un agujero en el compartimiento del motor para conectar el cable amarillo de la unidad a la batería del vehículo. La vibración del motor podría estropear el aislamiento en el punto por donde el cable pasa del compartimiento de los pasajeros al compartimiento del motor. Tenga mucho cuidado para mantener el buen estado del cable en lo relativo a este punto.**
- **Asegúrese de que los cables no interfieran con partes móviles del vehículo tales como la palanca de cambio, el freno de mano o el mecanismo de deslizamiento de los asientos.**
- **Nunca acorte los cables. Si lo hace, el circuito de protección tal vez no funcione correctamente.**

⚠ ADVERTENCIA

EL CABLE VERDE CLARO DEL CONECTOR DE ALIMENTACIÓN ESTÁ DISEÑADO PARA DETECTAR SI EL VEHÍCULO ESTÁ ESTACIONADO Y DEBE CONECTARSE CON EL LADO DE LA FUENTE DE ALIMENTACIÓN DEL INTERRUPTOR DEL FRENO DE MANO. LA CONEXIÓN O EL USO INCORRECTO DE ESTE CABLE PUEDE INFRINGIR LAS LEYES PERTINENTES Y OCASIONAR LESIONES FÍSICAS O DAÑOS GRAVES.

Notas

- No se puede instalar esta unidad en un vehículo sin una posición ACC (accesorio) en el interruptor de encendido.



Posición ACC

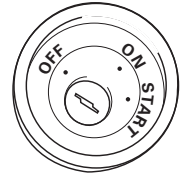

Sin posición ACC

- El uso de esta unidad en condiciones diferentes de las siguientes podría causar un fuego o fallo de funcionamiento.
 - Vehículos con una batería de 12 voltios y puesta a tierra negativa.
 - Altavoz con 50 W (valor de salida) y de 4 a 8 ohmios (valor de impedancia).
- Para prevenir cortocircuitos, sobrecalentamiento o fallo de funcionamiento, asegúrese de seguir las instrucciones a continuación.
 - Desenchufe el terminal negativo de la batería antes de la instalación.
 - Fije el cableado con abrazaderas de cable o con cinta adhesiva. Para proteger el cableado, envuélvalo con cinta adhesiva donde el cableado se apoya sobre piezas metálicas.
 - Posicione todos los cables alejados de las piezas móviles, como el cambio de marchas y rieles de los asientos.
 - Posicione todos los cables alejados de lugares calientes como cerca de la salida del calentador.
 - No pase el cable amarillo a través de un agujero en el compartimiento del motor para conectar la batería.
 - Cubra cualquier conector de cable desconectado con cinta de aislamiento.
 - No acorte ningún cable.
 - No corte nunca el aislamiento del cable de alimentación de esta unidad para compartir la energía con otro equipo. La capacidad de corriente del cable es limitada.
 - Utilice un fusible con la capacidad especificada.
 - No conecte nunca el cable negativo de altavoz directamente a la puesta a tierra.
 - No junte nunca múltiples cables negativos de altavoz.

Conexión de las unidades

- La señal de control se emite a través del cable azul/blanco cuando se enciende esta unidad. Conéctelo a un terminal de control de sistema de amplificador de potencia externo o al terminal de control de relé de antena automática del vehículo (máx. 300 mA, 12 V CC). Si el vehículo está equipado con una antena de vidrio, conéctelo al terminal de suministro de potencia de refuerzo de la antena.
- No conecte nunca el cable azul/blanco al terminal de alimentación de un amplificador de potencia externo. Igualmente, no conéctelo nunca al terminal de alimentación de la antena automática. De lo contrario, puede ocurrir la descarga de la batería o un fallo de funcionamiento.
- El cable negro es para la puesta a tierra. Se debe conectar este cable y el cable de puesta a tierra de otro producto (especialmente de productos de alta corriente como un amplificador de potencia) separadamente. De lo contrario, puede ocurrir un fuego o fallo de funcionamiento si los cables se sueltan accidentalmente.

Conexión de las unidades

Conexión del cable de alimentación

Nota:

Dependiendo del tipo de vehículo, la función de 2* y 4* puede ser diferente. En este caso, asegúrese de conectar 1* a 4* y 3* a 2*.

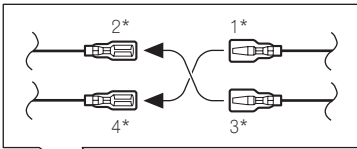

Este producto

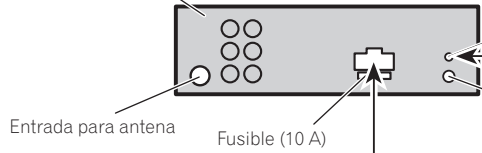

Conecte los hilos del mismo color a cada otro.

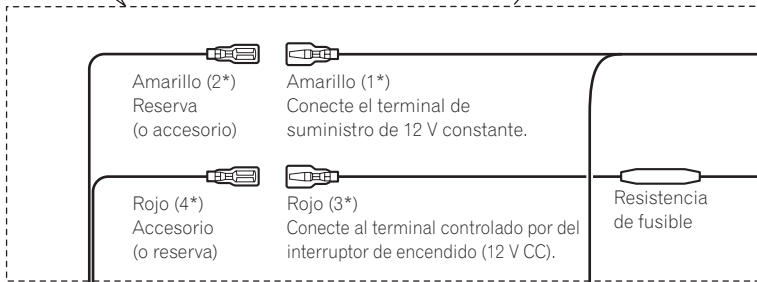

Conector ISO

Nota:

En algunos vehículos, puede que el conector ISO esté dividido en dos. En este caso, asegúrese de conectar a ambos conectores.

Hilos de altavoz

- Blanco: Izquierda delantera ⊕
- Blanco/negro: Izquierda delantera ⊖
- Gris: Derecha delantera ⊕
- Gris/negro: Derecha delantera ⊖
- Verde: Izquierda trasera ⊕ o altavoz de subgraves ⊕
- Verde/negro: Izquierda trasera ⊖ o altavoz de subgraves ⊖
- Violeta: Derecha trasera ⊕ o altavoz de subgraves ⊕
- Violeta/negro: Derecha trasera ⊖ o altavoz de subgraves ⊖

Conexión de las unidades

Entrada de micrófono
(solamente MVH-8300BT)

4 m

Micrófono
(solamente MVH-8300BT)

Entrada remota cableada
Se puede conectar el adaptador
de control remoto cableado
(vendido separadamente)

Amarillo/negro

Si se utiliza un equipo con función de silenciamiento, conecte este conductor con el conductor de silenciamiento de audio en tal parte del equipo. De lo contrario, mantenga el conductor de silenciamiento de audio libre de conexiones.

Método de conexión



1. Apriete el cable.

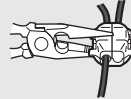

2. Apriete firmemente con alicates de punta de aguja.

Nota:

- La posición del freno de estacionamiento depende del modelo del vehículo. Para conocer detalles, consulte el manual del propietario del vehículo o a su concesionario.

Verde claro

Se utiliza para detectar el estado ON/OFF del freno de mano. Este cable debe conectarse al lado de alimentación del interruptor del freno de mano.

Azul/blanco

Conecte al terminal de control de sistema del amplificador de potencia (máx. 300 mA 12 V CC).

Lado de alimentación

Lado de masa

Interruptor del freno de mano

Azul/blanco (5*)

Azul/blanco (6*)

Conecte al terminal de control de relé de antena automática (máx. 300 mA 12 V CC).

La posición de los contactos del conector ISO difiere dependiendo del tipo del vehículo. Conecte 5* y 6* cuando el contacto 5 es del tipo de control de antena. En otros tipos de vehículo, no conecte nunca 5* y 6*.

Notas:

- Cambie el ajuste inicial de esta unidad (refiérase al manual de operación). La salida de altavoz de subgraves de esta unidad es monofónica.
- Cuando utilice un altavoz de subgraves de 70 W ($2\ \Omega$), asegúrese de conectarlo con los hilos Violeta y Violeta/negro de esta unidad. No conecte nada con los hilos Verde y Verde/negro.

Conexión de las unidades

Cuando conecte a un amplificador de potencia vendido separadamente

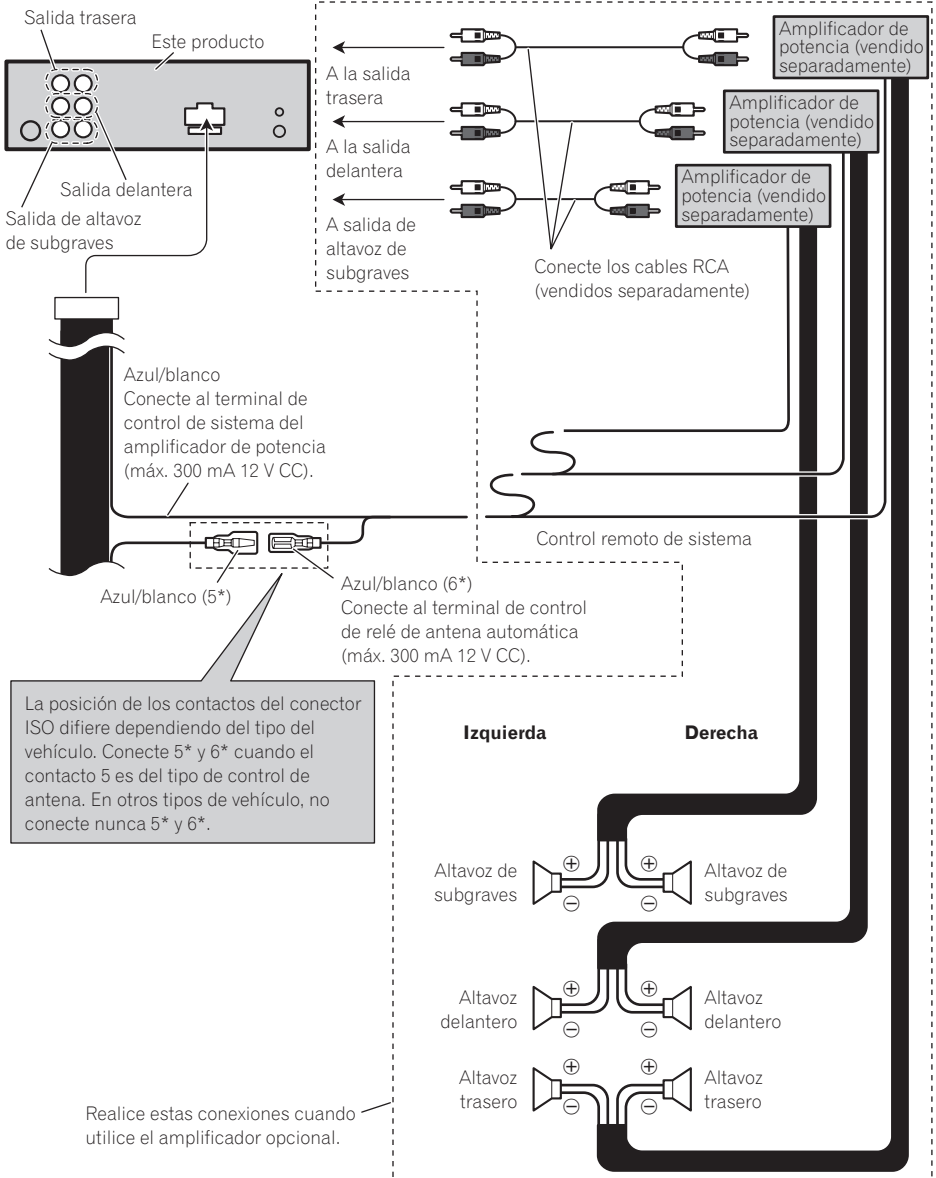

Instalación

Notas

- Verifique todas las conexiones y sistemas antes de la instalación final.
- No utilice piezas no autorizadas. El uso de piezas no autorizadas puede causar un fallo de funcionamiento.
- Consulte su revendedor si se requiere taladrar agujeros o hacer otras modificaciones del vehículo para la instalación.
- No instale esta unidad donde:
 - pueda interferir con la operación del vehículo.
 - pueda causar lesiones a un pasajero en el caso de una parada brusca.
- Instale esta unidad alejada de lugares calientes como cerca de la salida del calentador.
- Se obtiene el rendimiento óptimo cuando se instala la unidad en un ángulo inferior a 60°.

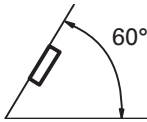

- Cuando instale, para asegurar la dispersión apropiada del calor durante el uso de esta unidad, asegúrese de dejar un amplio espacio por detrás del panel trasero y enrrole cualesquiera cables sueltos de modo que no bloqueen las aberturas de ventilación.

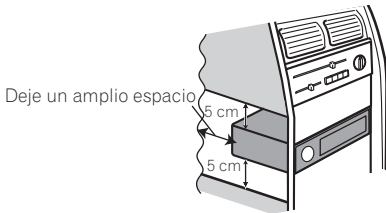

Deje un amplio espacio

Instalación con el manguito de montaje

- En la instalación, emplee piezas disponibles en el mercado.

1. Inserte el manguito de montaje en el salpicadero.

Si realiza la instalación en un espacio poco profundo, utilice el manguito de montaje suministrado. Si hay suficiente espacio, utilice el manguito de montaje que viene con el vehículo.

2. Fije el manguito de montaje utilizando un destornillador para doblar las pestañas metálicas (90°) y colocarlas en su lugar.

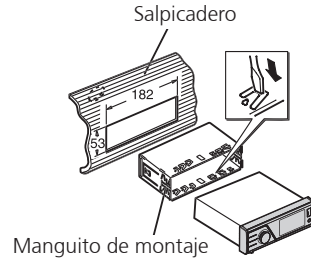

3. Instale la unidad según la ilustración.

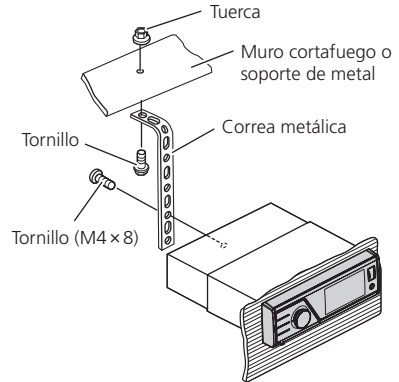

- Asegúrese de que la unidad esté firmemente instalada en su lugar. Una instalación inestable puede causar saltos en el audio o un mal funcionamiento de la unidad.

Instalación

Retirada de la unidad

1. **Pulse el botón de liberación para liberar el panel delantero.**
 - Consulte el Manual de instrucciones para saber cómo liberar el panel delantero.
2. **Inserte en ambos lados de la unidad las llaves de extracción provistas hasta que se escuche un ligero chasquido.**
3. **Extraiga la unidad del salpicadero.**

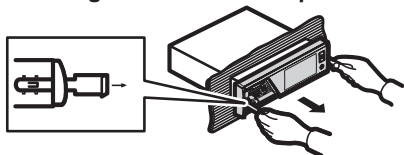

Instalación del micrófono (solamente MVH-8300BT)

Instale el micrófono en una posición u orientación que permita captar bien las voces de la persona que utilice el sistema mediante voz.

⚠ PRECAUCIÓN

Es peligrosísimo dejar que el cable del micrófono se enrolle en la base del volante o en la palanca de cambios. Asegúrese de instalar la unidad de forma que ésta no sea un obstáculo para la conducción.

Cuando instale el micrófono en la visera

1. **Instale el micrófono en la presilla de micrófono.**

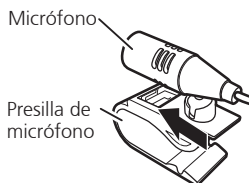

2. **Instale la presilla de micrófono en la visera.**

- Con la visera hacia arriba, instale la presilla del micrófono. (Al bajar la visera se reduce la capacidad de reconocimiento mediante voz).

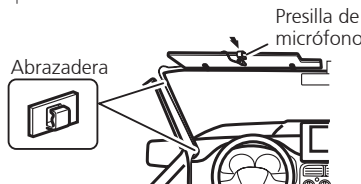

- Utilice abrazaderas vendidas separadamente para asegurar el cable en el interior del vehículo donde sea necesario.

Instalación

Cuando instale el micrófono en la base del volante

1. Instale el micrófono en la presilla de micrófono.

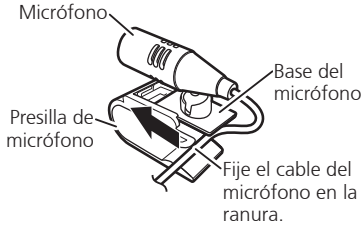

- Se puede instalar el micrófono sin utilizar la presilla de micrófono. En este caso, extraiga la base del micrófono de la presilla de micrófono. Para extraer la base del micrófono de la presilla de micrófono, deslice la base del micrófono.

2. Instale la presilla de micrófono en la base del volante.

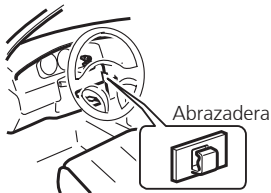
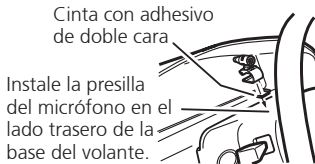

- Utilice abrazaderas vendidas separadamente para asegurar el cable en el interior del vehículo donde sea necesario.

Ajuste del ángulo del micrófono

Se puede ajustar el ángulo del micrófono.



Anschließen der Einheiten

! WARNUNG

- Um Unfallrisiken und Verstöße gegen geltende Gesetze zu vermeiden, sollten während der Fahrt niemals Videos auf den Vordersitzen betrachtet werden.
- In einigen Ländern oder Staaten kann das Betrachten von Bildern auf einem Display in einem Fahrzeug selbst für andere Personen als den Fahrer verboten sein. Wo diese Vorschriften gelten, müssen sie eingehalten werden.

! VORSICHT

- **PIONEER rät nachdrücklich davon ab, das Display eigenhändig einzubauen oder zu warten, da hierbei die Möglichkeit elektrischer Schläge und anderer Gefahren besteht. Einbau und Wartung des Displays sind deshalb dem autorisierten Kundendienst-Fachpersonal zu überlassen.**
- **Alle Kabel mit Kabelklemmen oder Isolierband befestigen. Es dürfen keine offenliegenden Drähte vorhanden sein.**
- **Kein Loch in den Motorraum bohren, um das gelbe Kabel des Geräts an die Fahrzeugbatterie anzuschließen: Die Kabelisolierung kann am Übergangspunkt von Insassenraum zum Motorraum durch die Vibration des Motors beschädigt werden. Darauf achten, das Kabel in diesem Bereich besonders gut zu befestigen.**
- **Vergewissern, dass die Kabel keine beweglichen Teile des Fahrzeugs, wie z. B. Gangschalthebel, Handbremse oder Sitzverstellmechanismus, berühren.**
- **Kabel sollten grundsätzlich nicht gekürzt werden. Andernfalls funktioniert die Schutzschaltung eventuell nicht ordnungsgemäß.**

! WARNUNG

DIE HELLGRÜNE LEITUNG AM STROMANSCHLUSS DIENT DER IDENTIFIZIERUNG DES STATUS DER HANDBREMSE (ANGEZOGEN) UND MUSS MIT DEM STROMVERSORGUNGSANSCHLUSS DES HANDBREMSENSCHALTERS VERBUNDEN WERDEN. EINE UNSACHGEMÄSSE VERBINDUNG ODER VERWENDUNG DIESER LEITUNG KANN GEGEN GELTENDE GESETZE VERSTOSSEN UND ZU SCHWEREN VERLETZUNGEN SOWIE ZU SCHWERWIEGENDEN SACHSCHÄDEN FÜHREN.

Hinweise

- Dieses Gerät kann nicht in einem Fahrzeug ohne ACC-Position (Zubehörsposition) installiert werden.



ACC-Position

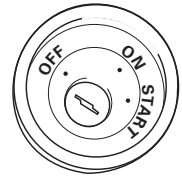

Keine ACC-Position

- Wenn das Gerät nicht unter den folgenden Bedingungen eingebaut wird, kann ein Brand oder eine Funktionsstörung auftreten.
 - Fahrzeuge mit einer 12-Volt-Batterie und negativer Erdung.
 - Lautsprecher mit 50 W (Ausgangsleistung) und 4 bis 8 Ohm (Impedanz).
- Um Kurzschlüsse, eine Überhitzung oder Funktionsstörung zu verhindern, befolgen Sie bitte die folgenden Hinweise:
 - Trennen Sie die negative Klemme der Batterie vor dem Einbau ab.
 - Sichern Sie die Leitungen mit Kabelklemmen oder Klebeband. Zum Schutz der Leitungen sollten sie an Stellen, wo sie Metallteile berühren, mit Klebeband umwickelt werden.
 - Verlegen Sie alle Leitungen so, dass keine beweglichen Teile, wie die Gangschaltung und die Sitzschienen, berühren.
 - Verlegen Sie alle Kabel so, dass sie von heißen Stellen, wie etwa der Heizungsauslassöffnung entfernt sind.
 - Führen Sie die gelbe Leitung zum Anschluss an die Batterie nicht durch ein Loch in den Motorraum ein.
 - Umwickeln Sie abgetrennte Leitungen mit Isolierband.
 - Verkürzen Sie keine Kabel.
 - Führen Sie niemals anderen Geräten Strom zu, indem Sie die Isolierung der Stromversorgungsleitung dieses Geräts durchschneiden und davon Strom abzapfen. Die Strombelastbarkeit der Leitung ist begrenzt.
 - Verwenden Sie eine Sicherung mit dem vorgeschriebenen Nennwert.
 - Schließen Sie das negative Lautsprecherkabel nie direkt an die Erdung an.
 - Bündeln Sie nie die negativen Kabeln mehrerer Lautsprecher.

Anschließen der Einheiten

- Das Steuersignal wird über das blaue/weiße Kabel ausgegeben, wenn dieses Geräts eingeschaltet wird. Schließen Sie es an eine System-Fernbedienung eines externen Leistungsverstärkers oder an die Autoantennenrelais-Steuerungsklemme des Fahrzeugs an (max. 300 mA, 12 V Gleichspannung). Wenn das Fahrzeug mit einer Fensterantenne ausgestattet ist, schließen Sie es an die Antennenverstärker-Stromversorgungsklemme an.
- Schließen Sie das blaue/weiße Kabel nie an die Leistungsklemme des Verstärkers an. Außerdem darf das blaue/weiße Kabel nicht an die Leistungsklemme der Auto-Antenne angeschlossen werden. Ein solcher Anschluss könnte zu einer Belastung der Batterie führen und Funktionsstörungen verursachen.
- Das schwarze Kabel ist das Erdungskabel. Dieses Kabel ist getrennt von der Erde von Hochstrom-Geräten, wie z. B. Leistungsverstärkern, zu erden. Anderenfalls besteht die Gefahr einer Beschädigung der Geräte oder eines Brandes, falls die Erdungsstelle versehentlich abgetrennt wird.

Anschließen der Einheiten

Anschluss des Betriebsstromkabels

Hinweis:

Je nach Art des Fahrzeugs besitzen 2* und 4* u. U. unterschiedliche Funktionen. Verbinden Sie in einem solchen Fall 1* mit 4* und 3* mit 2*.

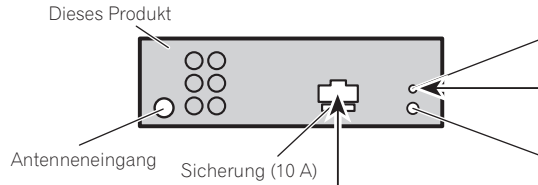
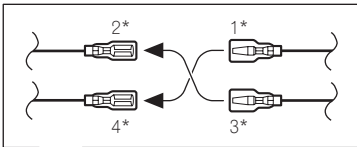

Verbinden Sie Leitungen derselben Farbe miteinander.

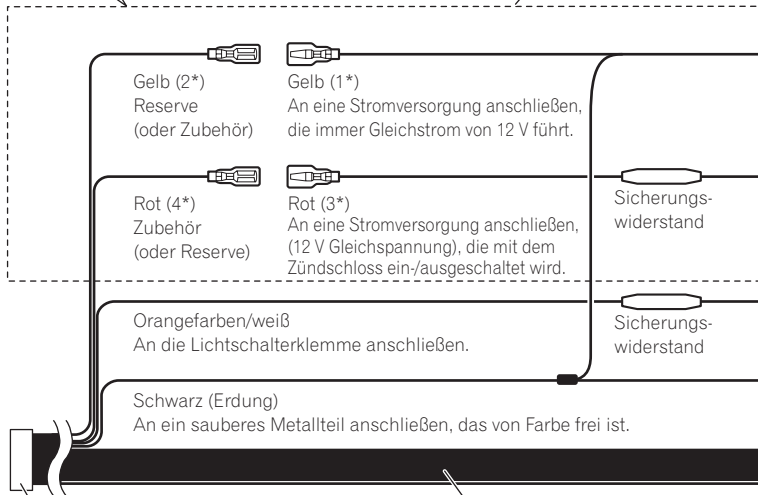

ISO-Anschluss

Hinweis:

Bei einigen Fahrzeugen kann der ISO-Steckverbinder in zwei Hälften geteilt sein. In diesem Fall ist der Anschluss unbedingt an beiden Steckverbindern vorzunehmen.

Lautsprecherzuleitungen

- Weiß: Vorne links ⊕
- Weiß/Schwarz: Vorne links ⊖
- Grau: Vorne rechts ⊕
- Grau/Schwarz: Vorne rechts ⊖
- Grün: Hinten links ⊕ oder Subwoofer ⊕
- Grün/Schwarz: Hinten links ⊖ oder Subwoofer ⊖
- Violett: Hinten rechts ⊕ oder Subwoofer ⊕
- Violett/Schwarz: Hinten rechts ⊖ oder Subwoofer ⊖

Anschließen der Einheiten

Mikrofoneingang
(MVH-8300BT nur)

4 m

Mikrofon
(MVH-8300BT nur)

Buchse für die verdrahtete Fernbedienung
Hier kann ein Drahtfernbedienungsadapter
(getrennt erhältlich) angeschlossen werden.

Gelb/schwarz

Bei Verwendung eines Geräts mit Stummschaltungsfunktion verbinden Sie diesen Leiter mit der Audio Mute-Leitung am Gerät. Andernfalls ist die Audio Mute-Leitung von Anschlüssen freizulassen.

Anschlussmethode



1. Klemmen Sie das
Kabel fest.

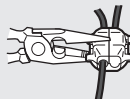

2. Fest mit einer
Nadelzange
einklemmen.

Hinweis:

- Die Position des Parkbremsschalters hängt vom Fahrzeugmodell ab. Einzelheiten entnehmen Sie aus der technischen Dokumentation des Fahrzeugs oder erfragen sie beim Händler.

Hellgrün

Dieser Anschluss dient zur Erkennung des ON/OFF-Status der Handbremse. Das Kabel ist an die Stromversorgungsseite des Handbremsenschalters anzuschließen.

Blau/weiß
An den Systemsteuerungs-Anschluss des
Leistungsverstärkers (max. 300 mA, 12 V
Gleichspannung) anschließen.

Blau/weiß (5*)

Blau/weiß (6*)

An die Autoantennenrelais-Steuerungsklemme
anschließen (max. 300 mA, 12 V Gleichspannung).

Die Pin-Position des ISO-Anschlusses hängt vom Fahrzeugtyp ab. 5* und 6* anschließen, wenn es sich bei Pin 5 um einen Antennensteuerungstyp handelt. Bei einem anderen Fahrzeugtyp 5* und 6* niemals anschließen.

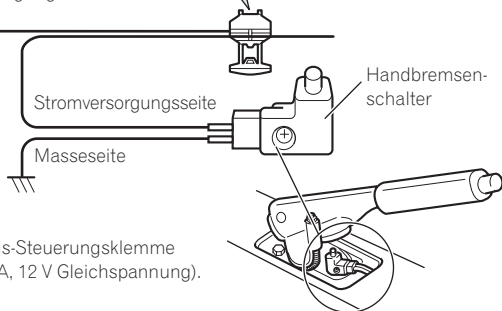

Hinweise:

- Ändern Sie die Grundeinstellung dieses Geräts (siehe Bedienungsanleitung). Der Subwoofer-Ausgang dieses Geräts ist Mono.
- Bei Verwendung eines Subwoofers von 70 W (2 Ω) achten Sie darauf, den Anschluss an die violetten und violetten/schwarzen Leitungen dieses Geräts herzustellen. Stellen Sie keinen Anschluss mit den grünen und grünen/schwarzen Leitungen her.

Anschließen der Einheiten

Bei Anschluss an einen im Handel erhältlichen Leistungsverstärker

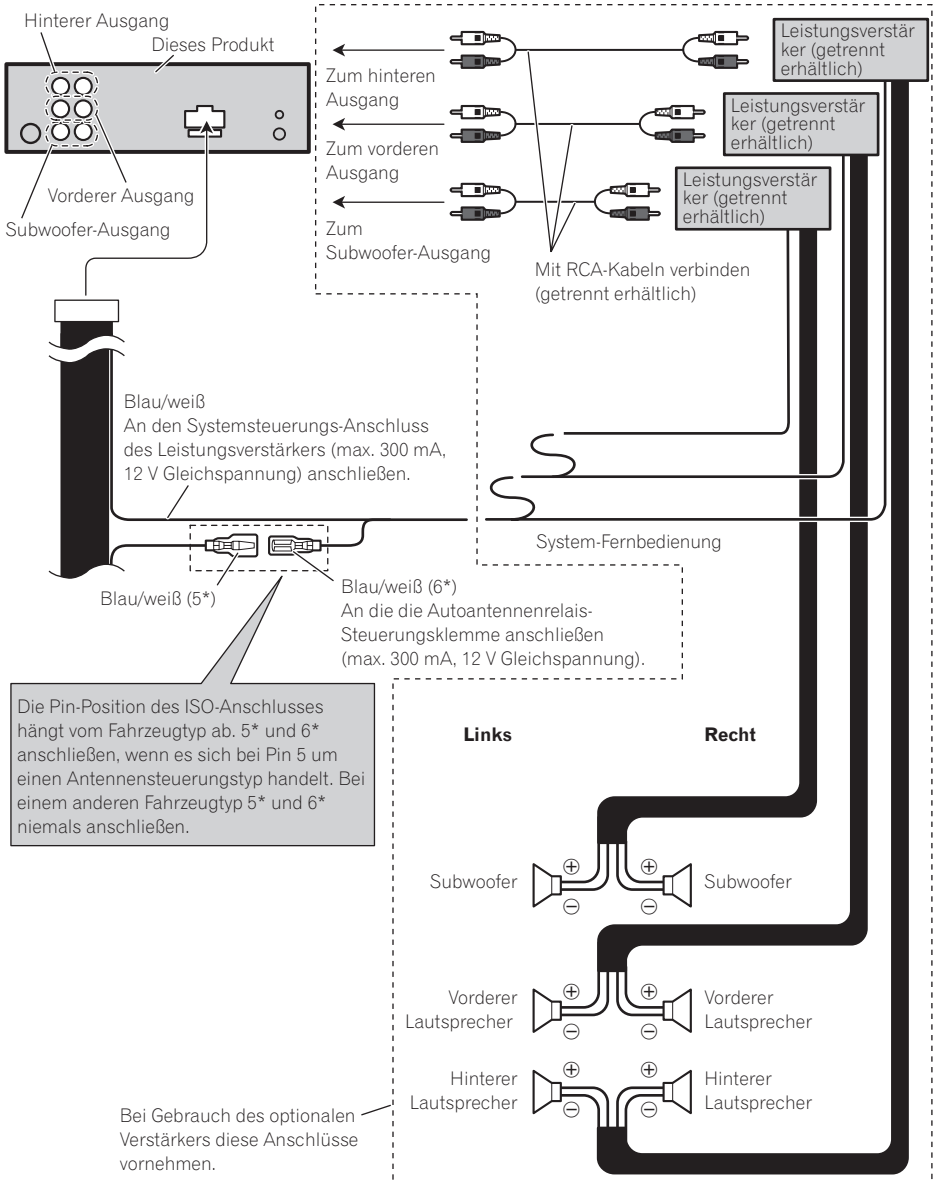

Einbau

Hinweise

- Überprüfen Sie alle Anschlüsse und Systeme, bevor Sie das Gerät endgültig einbauen.
- Verwenden Sie keine unautorisierten Teile. Die Verwendung von unautorisierten Teilen kann zu Funktionsstörungen führen.
- Wenden Sie sich an Ihren Fachhändler, wenn zum Einbau des Geräts Löcher gebohrt oder andere Veränderungen an Ihrem Auto vorgenommen werden müssen.
- Bauen Sie das Gerät nicht an einer Stelle ein, wo:
 - es den Fahrer beim Fahren behindert.
 - es den Beifahrer bei plötzlichem Bremsen verletzen kann.
- Bauen Sie das Gerät daher nicht an einer Stelle ein, wo es heiß wird, z. B. in der Nähe einer Heizungsauslassöffnung.
- Die optimale Leistung wird erzielt, wenn der Einbauwinkel nicht mehr als 60° beträgt.

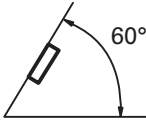

- Damit die bei Betrieb dieses Geräts entwickelte Wärme richtig abgeleitet werden kann, sorgen Sie beim Einbau dafür, dass ausreichend Platz hinter der Rückwand bleibt, und wickeln Sie lockere Kabel so, dass diese keine Öffnungen blockieren können.

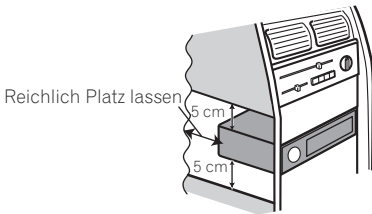

Installation mit dem Montagerahmen

- Verwenden Sie für die Montage im Handel erhältliches Zubehör.

1. Führen Sie den Montagerahmen in das Armaturenbrett ein.

Verwenden Sie den mitgelieferten Montagerahmen, wenn bei der Installation wenig Platz zur Verfügung steht. Bei ausreichendem Platz kann der mit dem Fahrzeug mitgelieferte Montagerahmen verwendet werden.

2. Befestigen Sie den Montagerahmen mithilfe eines Schraubendrehers: Die Metallklammern sind in eine sichere Position (90°) zu biegen.

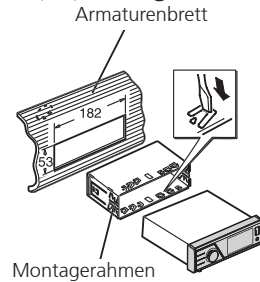

3. Installieren Sie das Gerät wie in der Abbildung gezeigt.

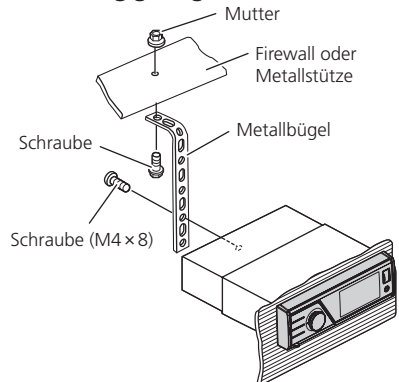

- Stellen Sie sicher, dass das Gerät fest angebracht ist. Ein instabiler Einbau kann zum Aussetzen von Tönen führen oder andere Funktionsstörungen verursachen.

Einbau

Entfernen des Geräts

1. **Drücken Sie die Abnehm Taste, um die Frontplatte abzunehmen.**
 - Bitte beziehen Sie sich auf die Bedienungsanleitung für Hinweise zum Freigeben der Frontplatte.
2. **Führen Sie die mitgelieferten Extraktionsschlüssel an beiden Geräteseiten ein, bis sie in der richtigen Position einrasten.**
3. **Ziehen Sie das Gerät aus dem Armaturenbrett.**

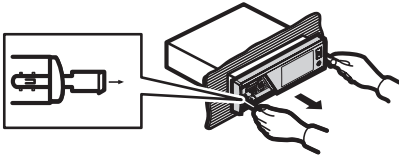

Einbau des Mikrofons (MVH-8300BT nur)

Das Mikrophon an einem geeigneten Platz anbringen und so ausrichten, dass es die Stimme der Person, die das System über Sprache steuert, gut aufnimmt.

⚠ VORSICHT

Es ist äußerst gefährlich, das Mikrophonkabel um die Lenksäule oder den Gangschalthebel zu wickeln. Beim Einbau unbedingt darauf achten, dass das Gerät den Fahrer nicht behindert.

Befestigung des Mikrofons an der Sonnenblende

1. **Das Mikrophon im Mikrophonklemmhalter befestigen.**

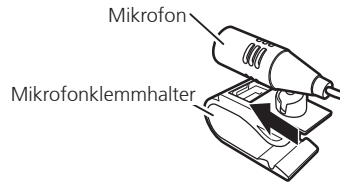

2. **Den Mikrophonklemmhalter an der Sonnenblende anklemmen.**

- Die Sonnenblende hochklappen und den Mikrophonklemmhalter anklemmen. (Ein Herunterklappen der Sonnenblende verringert die Spracherkennungsrate bei der sprachgesteuerten Bedienung).

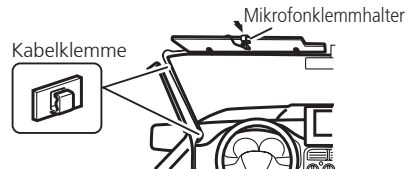

- Das Mikrophonkabel mit getrennt erhältlichen Kabelklemmen im Fahrzeuginnenraum verlegen.

Einbau

Befestigung des Mikrofons an der Lenksäule

1. Das Mikrophon im Mikrophonklemmhalter befestigen.

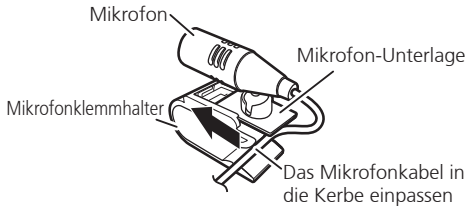

- Das Mikrophon kann ohne den Mikrophonklemmhalter installiert werden. Nehmen Sie die Mikrofon-Unterlage in diesem Fall vom Mikrophonklemmhalter ab. Um die Mikrofon-Unterlage vom Mikrophonklemmhalter abzunehmen, verschieben Sie sie einfach.

2. Das Mikrophon an der Lenksäule befestigen.

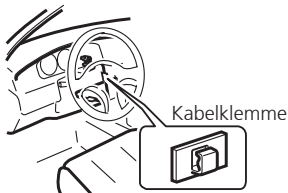

- Das Mikrophonkabel mit getrennt erhältlichen Kabelklemmen im Fahrzeuginnenraum verlegen.

Einstellung des Mikrophonwinkels

Der Mikrophonwinkel kann eingestellt werden.



Aansluiten van de apparatuur

⚠ WAARSCHUWING

- Om ongevallen en mogelijke wetsovertreding te vermijden, mag nooit vanaf de voorzetels naar video worden gekeken terwijl het voertuig wordt bestuurd.
- In sommige landen of staten geldt het verbod op kijken naar beelden op een display in een voertuig niet alleen voor de bestuurder maar ook voor andere inzittenden. Indien dit voor uw regio van toepassing is, dient u zich hieraan te houden.

⚠ LET OP

- **PIONEER raadt u af de display zelf in te bouwen of eventueel onderhoud te verrichten. Bij verkeerd inbouwen of onderhoud bestaat de kans op een elektrische schok of een andere gevaarlijke situatie. Laat inbouwen en onderhoud van het apparaat over aan bevoegd Pioneer servicepersoneel.**
- **Maak alle draden met kabelklemmen of isolatietape vast. Let er tevens op dat er geen draden blootliggen.**
- **Boor geen gat in het motorruimteschot om de geel draad van het apparaat naar de auto-accu te leiden. Door de motortrillingen kan de aangebrachte isolatie losraken op de plaats waar de draad van het interieur naar de motorruimte loopt, met een gevaarlijke situatie tot gevolg. Zorg ervoor dat u de draad op de diverse plaatsen stevig vastmaakt.**
- **Zorg ervoor dat de draden de beweging van de diverse onderdelen van de auto zoals de versnellingspook, de handrem of het stoelverschuivingsmechanisme niet hinderen.**
- **Maak ook geen enkele andere draad korter. Het is anders mogelijk dat het beveiligingscircuit niet juist werkt.**

⚠ WAARSCHUWING

LICHTGROENE KABEL BIJ VOEDINGSSTEKKER IS ONTWERPEN OM DE PARKEERSTATUS WAAR TE NEMEN EN MOET WORDEN AANGESLOTEN OP DE VOEDINGSZIJDE VAN HET HANDREMCONTACT. ONJUISTE AANSLUITING OF ONJUIST GEBRUIK VAN DEZE KABEL KAN EEN SCHENDING VAN GELDENDE WETTEN ZIJN EN KAN ERNSTIG LETSEL OF SCHADE VEROORZAKEN.

Opmerkingen

- Dit toestel kan niet worden geïnstalleerd in een voertuig zonder ACC (Accessoire) stand op het contactslot



ACC stand

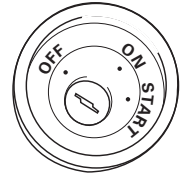

Geen ACC stand

- Gebruik van dit toestel onder andere dan de volgende omstandigheden kan leiden tot brand of storingen.
 - Voertuigen met een negatief gearde 12 V accu.
 - Luidsprekers van 50 W (uitgangsvermogen) en 4 Ohm tot 8 Ohm (impedantie).
- Om kortsluiting, oververhitting of andere storingen te voorkomen moet u de onderstaande instructies opvolgen.
 - Koppel de negatieve pool van de accu los voor u begint met de installatie.
 - Zet alle bedrading vast met kabelklemmen of isolatieband. Ter bescherming van de bedrading dient u deze te omwikkelen met isolatieband waar de bedrading met metalen onderdelen in aanraking komt.
 - Houd alle bedrading uit de buurt van bewegende onderdelen, zoals de versnellingspook en de stoelenrails.
 - Houd de bedrading uit de buurt van zeer warme plekken, zoals bij een verwarmingsrooster.
 - Leid de gele draad niet door een gat naar het motorcompartiment om aan te sluiten op de accu.
 - Plak eventuele losse aansluitingen, draadeinden of stekkers netjes af met isolatieband.
 - Maak de kabels niet korter.
 - Tap in geen geval de stroomkabel voor dit toestel af om andere apparatuur van stroom te voorzien. Het vermogen van de draad is beperkt.
 - Gebruik een zekering met het voorgeschreven vermogen.
 - Sluit de negatieve luidsprekerdraden in geen geval direct op aarde aan.
 - Bundel de negatieve luidsprekerdraden in geen geval samen.

Aansluiten van de apparatuur

- Via de blauw/witte draad wordt een stuursignaal geproduceerd wanneer dit toestel is ingeschakeld. Verbind deze met de systeemafstandsbediening van een externe eindversterker, of met de stuur aansluiting voor het relais van de antenne van het voertuig (max. 300 mA, 12 V gelijkstroom). Als het voertuig een ruitantenne heeft, dient u deze draad te verbinden met de stroomaansluiting van de antennesignaalversterker (booster).
- Verbind de blauw/witte draad in geen geval met de stroomaansluiting van een externe eindversterker. Verbind deze draad ook in geen geval met de stroomaansluiting zelf van de antenne van de auto. Doet u dit toch, dan kan de accu leeglopen of kunnen zich andere storingen voordoen.
- De zwarte draad is de aarding. Deze draad en de aardingen van andere apparatuur (in het bijzonder producten met een hoog vermogen, zoals een eindversterker), moeten onafhankelijk van elkaar worden aangesloten. Doet u dit niet, dan kan er brand ontstaan of kunnen zich storingen voordoen wanneer de bedrading onbedoeld los raakt.

Aansluiten van de apparatuur

Aansluiten van het stroomsnoer

Opmerking:

Afhankelijk van het soort voertuig is het mogelijk dat de functies van 2* en 4* verschillen. Let er in een dergelijk geval op dat u 1* op 4* en 3* op 2* aansluit.

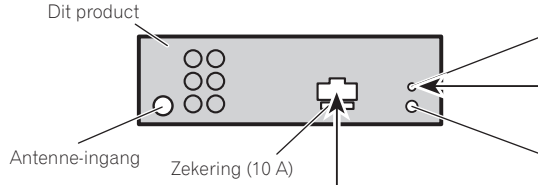
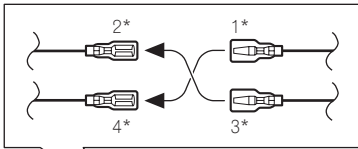

Sluit in het algemeen draden van dezelfde kleur op elkaar aan.

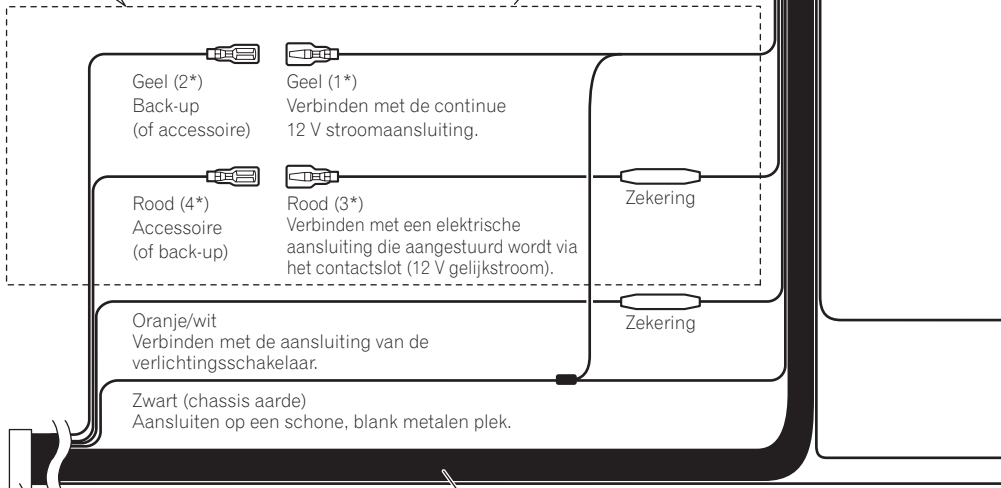

ISO stekker

Opmerking:

In sommige voertuigen kan de ISO stekker in twee stukken gedeeld zijn. Sluit in een dergelijk geval beide stekkers aan.

Luidsprekerdraden

- Wit: Links voor ⊕
- Wit/zwart: Links voor ⊖
- Grijs: Rechts voor ⊕
- Grijs/zwart: Rechts voor ⊖
- Groen: Links achter ⊕ of subwoofer ⊕
- Groen/zwarte: Links achter ⊖ of subwoofer ⊖
- Paars: Rechts achter ⊕ of subwoofer ⊕
- Paars/zwarte: Rechts achter ⊖ of subwoofer ⊖

Aansluiten van de apparatuur

Microfoon ingangsaansluiting
(Alleen voor de MVH-8300BT)

4 m

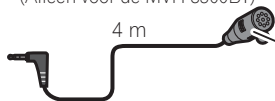

Microfoon
(Alleen voor de MVH-8300BT)

Afstandsbediening met draad

Er kan een adapter voor een afstandsbediening met draad worden aangesloten (los verkrijgbaar).

Geel/zwart

Als u apparatuur gebruikt met een functie om het geluid tijdelijk uit te schakelen (Mute), dient u deze draad aan te sluiten op de Audio Mute draad van die apparatuur. Zoniet, dan dient u de Audio Mute draad nergens op aan te sluiten.

Aansluitmethode



1. Doe de draad in de klem.

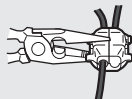

2. Maak de stekkerhelften met een kabeltang dicht.

Opmerking:

- De plaats waar de handremschakelaar zich bevindt, hangt af van het automodel. Zie het instructieboekje van de auto of vraag uw autodealer.

Licht groen

Via deze draad wordt de stand van de handrem (aangetrokken/ontspannen) doorgegeven. De draad moet verbonden worden met de stroomaansluiting van de handremschakelaar.

Blauw/wit
Verbinden met de systeembediensaaansluiting van de eindversterker (max. 300 mA 12 V gelijkstroom).

Blauw/wit (5*)

Blauw/wit (6*)

Verbinden met de stuuransluiting van het relais van de antenne van het voertuig (max. 300 mA 12 V gelijkstroom).

De penposities van de ISO stekker hangen mede af van het type voertuig. Sluit 5* en 6* aan wanneer pen 5 de antenne aanstuurt. In andere typen voertuigen hoeft u 5* en 6* helemaal niet aan te sluiten.

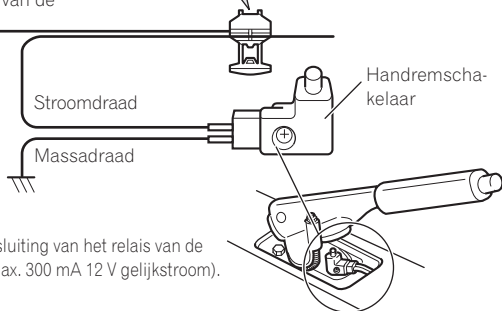

Opmerkingen:

- Verander de basisinstelling van dit toestel (zie bladzijde de Gebruiksaanwijzing). De subwoofer weergave van dit toestel is in mono.
- Bij gebruik van een subwoofer van 70 W (2 Ω), moet u erop letten dat u de aansluiting verricht met de paarse en paars/zwarte draden van dit toestel. Sluit niets aan op de groene en groen/zwarte draden.

Aansluiten van de apparatuur

Bij aansluiting op een los verkrijgbare eindversterker

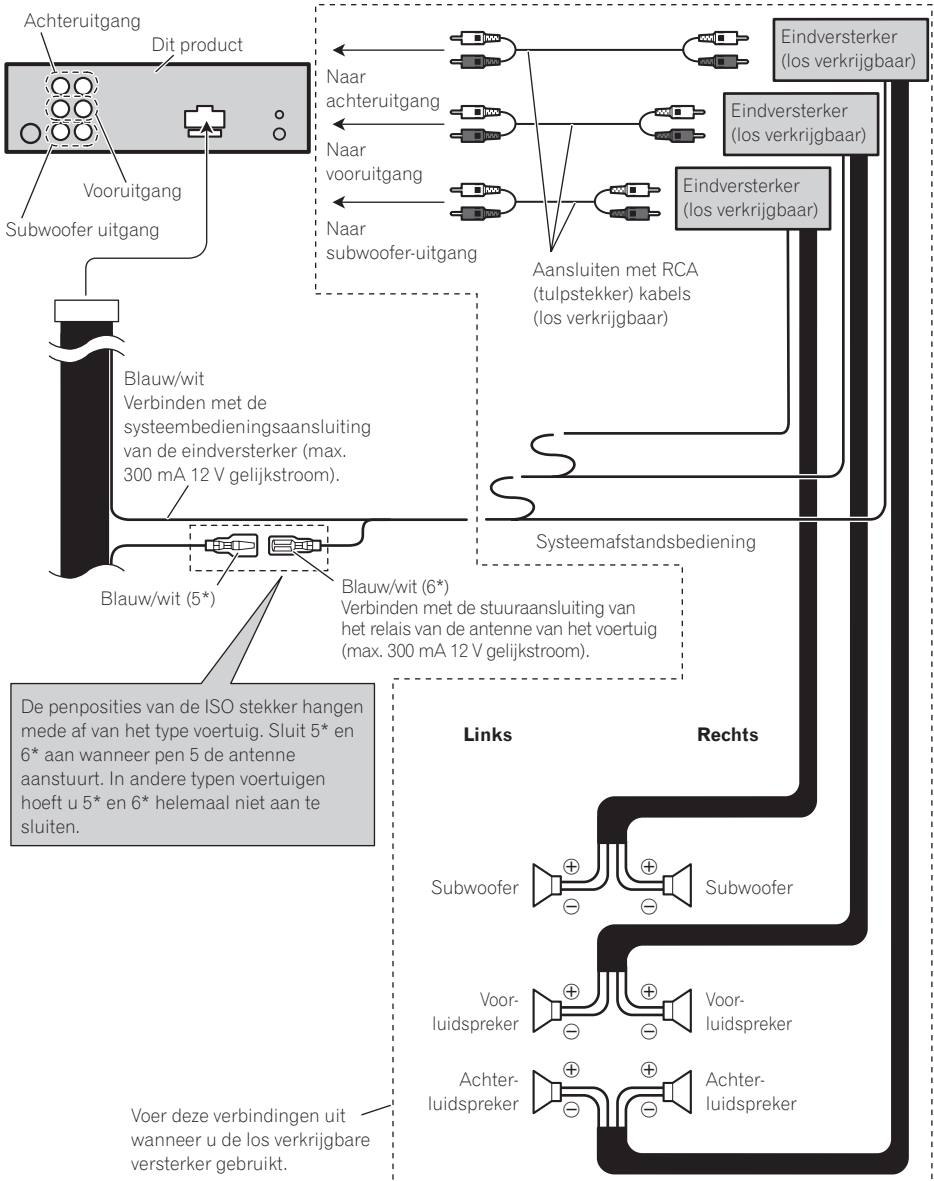

Installatie

Opmerkingen

- Controleer alle aansluitingen en systemen voor de uiteindelijke installatie.
- Gebruik geen ongeautoriseerde onderdelen. Gebruik van niet-goedgekeurde onderdelen kan leiden tot storingen.
- Raadpleeg uw dealer als u voor de installatie gaten moet boren of andere wijzigingen aan het voertuig zelf moet aanbrengen.
- Installeer dit toestel in geen geval op een locatie waar:
 - het de besturing van het voertuig kan hinderen.
 - het een passagier zou kunnen verwonden bij een noodstop.
- Installeer dit toestel niet in de buurt van zeer warme plekken, zoals bij een verwarmingsrooster.
- De optimale prestaties worden verkregen wanneer het toestel geïnstalleerd wordt onder een hoek van minder dan 60°.

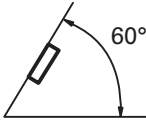

- Om verzekerd te kunnen zijn van voldoende ventilatie bij gebruik van dit toestel, dient u er bij de installatie voor te zorgen dat u achter het achterpaneel en rondom het toestel voldoende ruimte vrij laat, en dient u eventuele losse bedrading samen te bundelen zodat deze de ventilatie-openingen niet kan blokkeren.

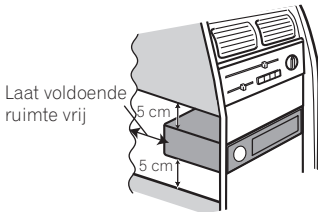

Installatie met de bevestigingskraag

- Gebruik voor installatie in de handel verkrijgbare onderdelen.

1. Schuif de montagebehuizing in het dashboard.

Gebruik voor installatie in een ondiepe ruimte de meegeleverde montagebehuizing. Als er voldoende ruimte is, gebruikt u de montagebehuizing die met het voertuig geleverd werd.

2. Zet de montagebehuizing vast door met een schroevendraaier de metalen lipjes op hun plaats te buigen (90°).

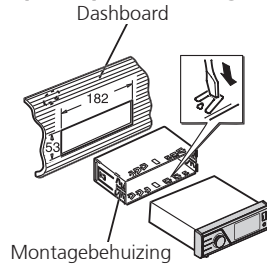

3. Installeer het toestel zoals aangegeven.

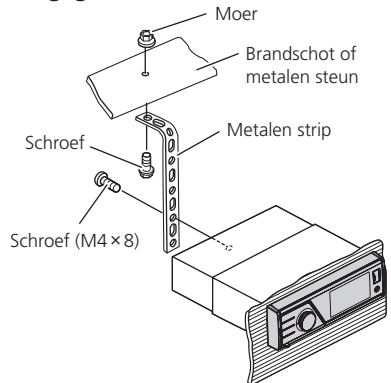

- Controleer of het toestel stevig op zijn plaats is gemonteerd. Het toestel functioneert wellicht niet naar behoren als het niet goed is bevestigd.

Installatie

Het toestel verwijderen

1. **Druk op de ontgrendeling om het voorpaneel los te maken.**
 - Raadpleeg de handleiding voor de manier waarop u het voorpaneel los moet maken.
2. **Steek de meegeleverde uittreksleutels in de beide kanten van het toestel totdat ze op hun plaats klikken.**
3. **Trek het toestel uit het dashboard.**

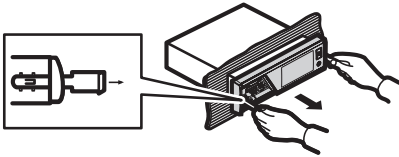

Bevestigen van de microfoon (Alleen voor de MVH-8300BT)

Monteer de microfoon op een plaats en in de richting waarin deze het stemgeluid van de persoon die het systeem via spraak bedient goed kan opvangen.

! BELANGRIJK

Wanneer de microfoondraad zich rond de stuurkolom of de versnellingspook wikkelt, ontstaat een bijzonder gevaarlijke situatie. Let er bij het aanbrengen van de microfoon op dat u op geen enkele wijze gehinderd wordt bij de normale besturing van de auto.

Bevestigen van de microfoon op de zonneklep

1. **Monteer de microfoon in de microfoonclip.**

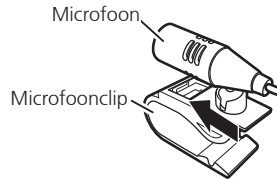

2. **Monteer de microfoonclip op de zonneklep.**

- Bevestig de microfoonclip op de omhooggeklapte zonneklep. (Bij het omlaagklappen van de zonneklep zal het stemherkenningsvermogen van de microfoon afnemen.)

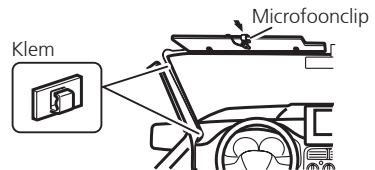

- Gebruik los verkrijgbare klemmen om de draad waar nodig binnenin de auto te bevestigen.

Installatie

Bevestigen van de microfoon op de stuurkolom

1. Monteer de microfoon in de microfoonclip.

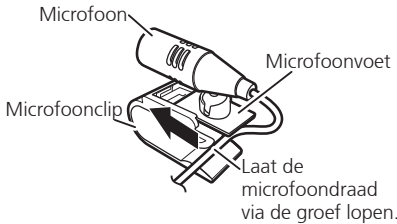

- De microfoon kan worden bevestigd zonder gebruik te maken van de microfoonclip. Haal in dit geval de voet van de microfoonclip. Haal in dit geval de voet van de microfoonclip. Schuif de voet van de microfoonclip om deze los te maken.

2. Bevestig de microfoonclip op de stuurkolom.

Dubbelzijdig plakband

Bevestig de microfoonclip op de bovenkant van de stuurkolom.

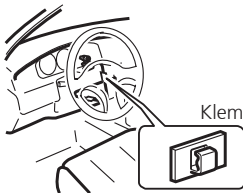

- Gebruik los verkrijgbare klemmen om de draad waar nodig binnenin de auto te bevestigen.

Instellen van de hoek van de microfoon

De hoek van de microfoon kan worden ingesteld.



Подключение устройств

⚠ ВНИМАНИЕ

- Во избежание повреждения устройства и получения травм, а также возможного нарушения действующего законодательства запрещается просмотр видео на передних сиденьях, когда автомобиль находится в движении.
- В некоторых странах или штатах просмотр изображений на дисплее внутри транспортного средства даже пассажирами может быть противозаконным. Такие правила должны соблюдаться везде, где они приняты.

⚠ ПРЕДУПРЕЖДЕНИЕ

- **PIONEER не рекомендует вам самостоятельно производить установку или обслуживание дисплея. Устанавливая или обслуживая устройство, вы можете подвергнуться риску поражения электрическим током, а также другим рискам. Предоставьте выполнение всех работ, связанных с установкой и обслуживанием вашего дисплея официальному обслуживающему персоналу компании Pioneer.**
- **Закрепите все провода кабельными зажимами или липкой лентой. Не оставляйте никаких проводов неизолированными.**
- **Не просверливайте никаких отверстий в моторном отсеке для подключения желтого провода устройства к батарее автомобиля. Вибрация двигателя может случайно привести к повреждению изоляции в том месте, где проведен провод из пассажирского салона в моторный отсек. Будьте особо осторожны при закреплении провода в этом месте.**
- **Убедитесь, что провода не касаются движущихся частей автомобиля, например рычага переключения коробки передач, стояночного тормоза или направляющего механизма сиденья.**
- **Не укорачивайте никакие провода. При укорачивании провода цепь защиты может не работать в нужный момент.**

⚠ ВНИМАНИЕ

СВЕТЛО-ЗЕЛЕНЫЙ ПРОВОД НА РАЗЪЕМЕ ПИТАНИЯ ПРЕДНАЗНАЧЕН ДЛЯ ОТОБРАЖЕНИЯ СТОЯНОЧНОГО СОСТОЯНИЯ И ДОЛЖЕН ПОДКЛЮЧАТЬСЯ К СТОРОНЕ ПИТАНИЯ ПЕРЕКЛЮЧАТЕЛЯ СТОЯНОЧНОГО ТОРМОЗА. НЕПРАВИЛЬНОЕ ПОДКЛЮЧЕНИЕ ИЛИ ИСПОЛЬЗОВАНИЕ ЭТОГО ПРОВОДА МОЖЕТ НАРУШИТЬ ПРИМЕНИМЫЙ ЗАКОН И ПРИВЕСТИ К СЕРЬЕЗНЫМ ТРАВМАМ ИЛИ ПОВРЕЖДЕНИЯМ.

Примечания

- Данное устройство не может быть установлено в транспортном средстве без положения ACC (вспомог.) на замке зажигания.



ACC положение

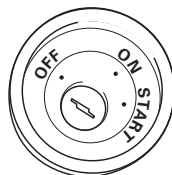

ACC положение нет

- Использование данного устройства в иных, чем следующие условия, может привести к возгоранию или неправильному срабатыванию.
 - Автомобиль батареей с 12-вольт и отрицательным заземлением.
 - Динамики с 50 Вт (выходная величина) и от 4 Ом до 8 Ом (полное сопротивление).
- Чтобы предотвратить короткое замыкание, перегрев или неправильное срабатывание убедитесь, что следуете указаниям ниже.
 - Отсоедините отрицательную клемму батареи перед установкой.
 - Закрепите провода кабельными зажимами или липкой лентой. Для защиты проводов оберните их липкой лентой в тех местах, где они соприкасаются с металлическими частями.
 - Прокладывайте все кабели вдали от движущихся частей, таких как рычаг переключения коробки передач или направляющая для выдвижения сиденья.
 - Прокладывайте все кабели вдали от горячих мест, таких как рядом с выпуском нагревателя.
 - Не пропускайте желтый кабель через отверстие в моторном отсеке, для того чтобы подключить его к батарее.
 - Защитите все неподключенные кабели разъемами с изоляционной лентой.
 - Не удаляйте колпачки RCA, если RCA кабели не используются.
 - Не укорачивайте какие-либо кабели.
 - Никогда не обрезайте изоляцию питающего кабеля данного устройства, чтобы подключить питание на другое оборудование. Пропускная способность кабеля ограничена.
 - Используйте плавкий предохранитель заданного номинала.
 - Никогда не подключайте отрицательный кабель динамика напрямую к заземлению.
 - Никогда не связывайте вместе различные отрицательные кабели динамиков.

Подключение устройств

- Контрольный сигнал выходит по сине/белому кабелю, когда данное устройство подключено к электропитанию. Подключите его к системе дистанционного управления внешнего усилителя мощности или к клемме управляющего реле автомобильной антенны (макс. 300 мА, 12 В пост. ток). Если автомобиль снабжен стеклянной антенной, подключите её к питающему терминалу антенного усилителя.
- Никогда не подключайте сине/белый кабель к питающему терминалу внешнего усилителя мощности. Так же, никогда не подключайте его к питающему терминалу автомобильной антенны. Иначе, в результате батарея разрядится или будет происходить неправильное срабатывание.
- Черный кабель – заземление. Этот кабель и кабели заземления других изделий (особенно, сильноточные изделия, такие как усилитель мощности) должны быть проложены отдельно. Иначе, в результате может произойти возгорание или неправильное срабатывание, если они внезапно отсоединятся.

Подключение устройств

Соединительный шнур питания

Примечание:

В зависимости от типа автомобиля функции 2* и 4* могут быть различными. В этом случае, убедитесь, что 1* подключили к 4*, а 3* к 2*.

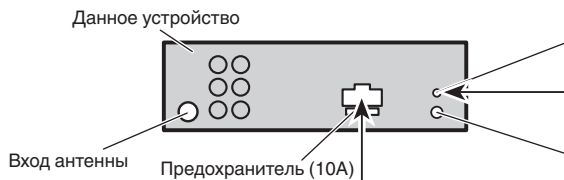
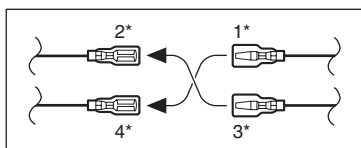

Соедините провода одинакового цвета друг с другом.

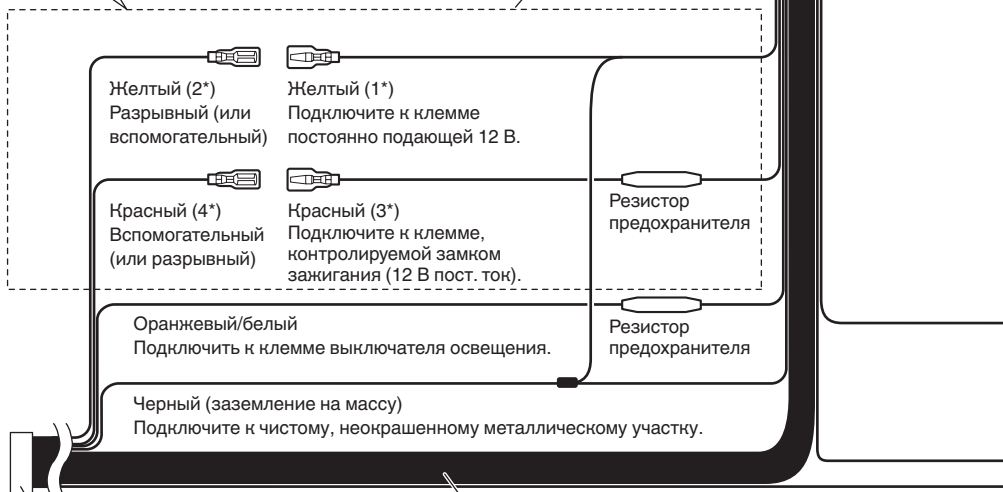

ISO разъем

Примечание:

В некоторых автомобилях ISO разъем может быть разделен на два. В этом случае убедитесь, что подключили оба разъема.

Провода динамиков

- | | |
|--------------------|--|
| Белый: | Передний левый ⊕ |
| Белый/черный: | Передний левый ⊖ |
| Серый: | Передний правый ⊕ |
| Серый/черный: | Передний правый ⊖ |
| Зеленый: | Задний левый ⊕ или низкочастотный динамик ⊕ |
| Зеленый/черный: | Задний левый ⊖ или низкочастотный динамик ⊖ |
| Фиолетовый: | Задний правый ⊕ или низкочастотный динамик ⊕ |
| Фиолетовый/черный: | Задний правый ⊖ или низкочастотный динамик ⊖ |

Подключение устройств

Вход микрофона
(только MVH-8300BT)

4 м



Микрофон
(только MVH-8300BT)

Дистанционный монтажный вход
Адаптер жестко смонтированного
дистанционного управления может
быть подключен (продается отдельно).

Желтый/черный

Если Вы используете оборудование с функцией Приглушения звука, подключите подводящий провод к проводу Audio Mute на той части оборудования. Если нет, то держите провод Audio Mute свободным от любых подключений.

Способ подключения



1. Зажмите провод.

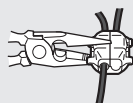

2. Плотно обожмите
острогубцами.

Примечание:

- Положение переключателя стояночного тормоза зависит от модели автомобиля. За более подробной информацией, обращайтесь к инструкции по эксплуатации автомобиля или к дилеру.

Светло-зеленый

Используется для индикации состояния стояночного тормоза.

Эти провода должны подключаться к стороне питания переключателя стояночного тормоза.

Синий/белый
Подключите к клемме системы контроля усилителя мощности (макс. 300 мА 12 В пост. ток).

Синий/белый (5*)

Синий/белый (6*)

Подключите к клемме реле управления автомобильной антенны (макс. 300 мА 12 В пост. ток).

Расположение штырей ISO разъема может быть различным в зависимости от типа автомобиля. Соедините 5* и 6* когда штырь 5 это штырь типа управления антенны. В других типах автомобилей никогда не соединяйте 5* и 6*.

Сторона электропитания

Сторона заземления

Переключатель
стояночного
тормоза

Примечание:

- Измените исходные настройки данного устройства (См. Руководство по эксплуатации). Низкочастотный динамик данного устройства обеспечивает монофонический выходной сигнал.
- Когда используется Низкочастотный динамик 70 Вт (2 Ω), будьте уверены, что соединили с Фиолетовым и Фиолетово/Черным проводами данного устройства. Ничего не соединяйте с Зеленым и Зелено/Черным проводами.

Подключение устройств

Соединение с усилителем мощности, который продается отдельно

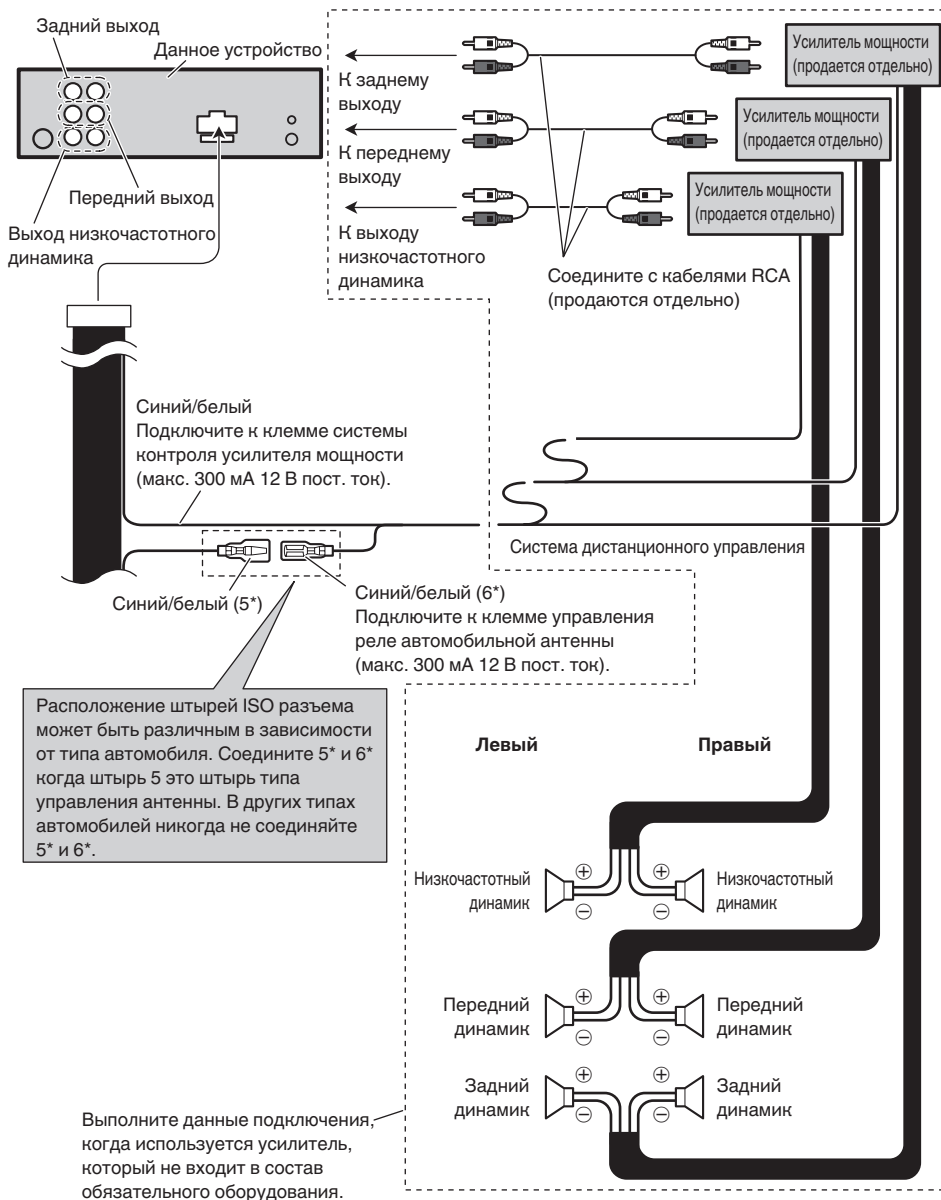

Установка

Примечания

- Проверьте все соединения и системы перед окончательной установкой.
- Не используйте неразрезанные части. Использование неразрезанных частей может стать причиной неисправной работы.
- Проконсультируйтесь с вашим дилером, если установка требует просверливания отверстий или других модификаций вашего транспортного средства.
- Не устанавливайте устройство там, где:
 - оно может служить препятствием работы транспортного средства.
 - оно может стать причиной повреждения пассажира в результате внезапной остановки.
- Устанавливайте данное устройство вдали от горячих мест, таких как рядом с выпускным нагревателем.
- Оптимальное изображение не получается, когда устройство установлено под углом меньше чем 60° .

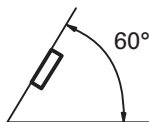

- При установке, после подтверждения подходящего рассеивания тепла при использовании этого устройства, пожалуйста, удостоверьтесь, что вы оставляете просторное место позади адной панели и, пожалуйста, сверните любые неприкрепленные кабели так, чтобы они не смогли заблокировать вентиляционное отверстие.

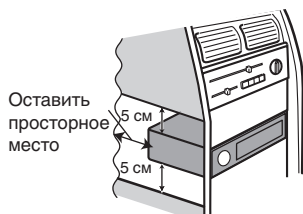

Установка с помощью монтажной обоймы

- При установке используйте детали, имеющиеся в продаже.

1. Вставьте монтажную обойму в переднюю панель.

При установке в недостаточно глубоком гнезде используйте монтажную обойму, входящую в комплект поставки устройства. При наличии достаточного пространства за устройством применяется монтажная обойма, поставляемая вместе с автомобилем.

2. Закрепите монтажную обойму, подогнув с помощью отвертки металлические язычки (90°) на место.

Приборная панель



3. Установите устройство, как показано на рисунке.

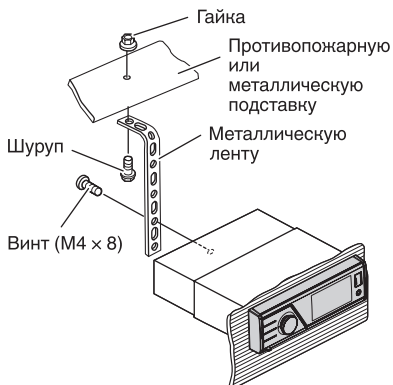

- Убедитесь, что устройство надежно закреплено на месте. Неустойчивая установка устройства может привести к его выпадению или другим неполадкам в работе.

Установка

Демонтаж устройства

1. Нажмите кнопку отсоединения для открепления передней панели.
 - Относительно способа открепления передней панели обратитесь к руководству по эксплуатации.
2. Вставьте прилагаемые экстракторы с обеих сторон устройства до щелчка.
3. Вытяните устройство из приборной панели автомобиля.

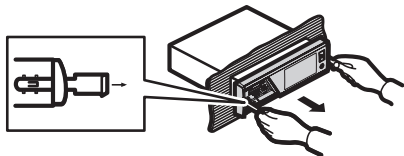

Установка микрофона (только MVH-8300BT)

Установите микрофон в позицию и ориентируйте его так, чтобы он мог улавливать голос человека, который оперирует системой.

! ОСТОРОЖНО

Чрезвычайно опасно позволять проводам микрофона обвиваться вокруг рулевой колонки или переключателя передач. Убедитесь, что установили устройство таким образом, что оно не будет затруднять движение.

Когда микрофон установлен на солнцезащитном козырьке

1. Установка микрофона на микрофонном зажиме.



2. Установка микрофонного зажима на солнцезащитном козырьке.

- Наверху солнцезащитного козырька установите микрофонный зажим. (Опускание солнцезащитного козырька уменьшает степень распознавания голоса для оперирующего голоса.)



- Используйте отдельно продаваемые скобы для крепления проводов внутри автомобиля, где это необходимо.

Установка

Когда микрофон установлен на рулевой колонке

1. Установка микрофона на микрофонном зажиме.

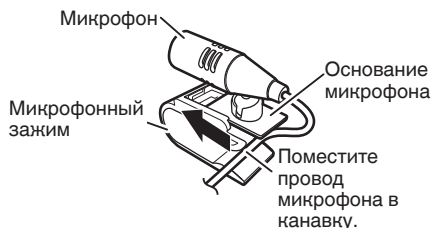

- Микрофон может быть установлен без использования микрофонного зажима. В этом случае отсоедините основание микрофона от микрофонного зажима. Чтобы отсоединить основание микрофона от микрофонного зажима, скользите основанием микрофона.

2. Установка микрофонного зажима на рулевой колонке.

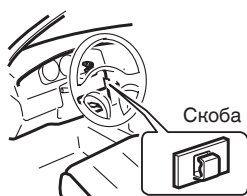
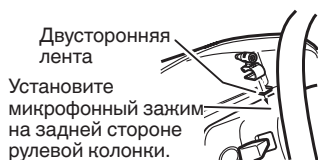

- Используйте отдельно продаваемые скобы для крепления проводов внутри автомобиля, где это необходимо.

Регулировка угла наклона микрофона

Угол микрофона может быть отрегулирован.



PIONEER CORPORATION

1-1, Shin-ogura, Saiwai-ku, Kawasaki-shi,
Kanagawa 212-0031, JAPAN

Корпорация Пайонир

1-1, Син-Огура, Сайвай-ку, г. Кавасаки,
префектура Канагава,
212-0031, Япония

Импортер ООО “ПИОНЕР РУС”

125040, Россия, г. Москва, ул. Правды, д.26
Тел.: +7(495) 956-89-01

PIONEER ELECTRONICS (USA) INC.

P.O. Box 1540, Long Beach, California 90801-1540, U.S.A.
TEL: (800) 421-1404

PIONEER EUROPE NV

Haven 1087, Keetberglaan 1, B-9120 Melsele, Belgium/Belgique
TEL: (0) 3/570.05.11

PIONEER ELECTRONICS ASIACENTRE PTE. LTD.

253 Alexandra Road, #04-01, Singapore 159936
TEL: 65-6472-7555

PIONEER ELECTRONICS AUSTRALIA PTY. LTD.

5 Arco Lane, Heatherton, Victoria, 3202 Australia
TEL: (03) 9586-6300

PIONEER ELECTRONICS OF CANADA, INC.

300 Allstate Parkway, Markham, Ontario L3R 0P2, Canada
TEL: 1-877-283-5901
TEL: 905-479-4411

PIONEER ELECTRONICS DE MEXICO, S.A. de C.V.

Bldv.Manuel Avila Camacho 138 10 piso
Col.Lomas de Chapultepec, Mexico, D.F. 11000
TEL: 55-9178-4270

先鋒股份有限公司

台北市內湖區瑞光路407號8樓

電話: (02) 2657-3588

先鋒電子(香港)有限公司

香港九龍尖沙咀海港城世界商業中心

9樓901-6室

電話: (0852) 2848-6488

Published by Pioneer Corporation.

Copyright © 2010 by Pioneer Corporation.

All rights reserved.

Publié par Pioneer Corporation.

Copyright© 2010 par Pioneer Corporation.

Tous droits réservés.

Printed in Thailand

Imprimé en Thaïlande

<YRD5342-A/N> EW

<KKMZ> <10K0000>